

daiko

MANUEL D'UTILISATION WU646SX66K - WU746SX77K

AVANT D'UTILISER CET
APPAREIL ÉLECTRIQUE,
LISEZ ATTENTIVEMENT LES
INSTRUCTIONS CI-DESSOUS,
ET CONSERVEZ LE MODE D'EM-
PLOI POUR UN USAGE ULTÉRIEUR.
SI VOUS RESPECTEZ CES INSTRU-
CTIONS, LA DURÉE DE VIE DE VOTRE AP-
PAREIL ELECTRIQUE TIENDRA LONG-
TEMPS. CONSERVEZ CE MANUEL AVEC SOIN.



daikomarc

Explorez le monde de daiko

Sommaire

Notification de sécurité.....	2
Avertissement.....	3
Nomenclature des pièces.....	5
Instruction d'installation.....	6
Raccordement électrique.....	8
Raccordement de l'arrivée d'eau.....	9
Instruction à l'installation des tuyaux.....	12
Verrouillage de la porte.....	12
La méthode d'utilisation du bac à détergent.....	13
Introduction de la fonction du panneau de commande.....	15
Introduction aux fonctions et programmes.....	17
Introduction des programmes de lavage.....	30
Entretien.....	32
Préavis avant le lavage.....	35
Conditions sans faute.....	37
Guide de dépannage.....	39
Spécifications.....	42

Notification de sécurité

- Cet appareil n'est pas destiné à être utilisé par des personnes (notamment les enfants) dotées de capacités physiques, sensorielles ou intellectuelles réduites, ou des personnes sans expérience ou connaissances, à moins que celles-ci ne soient sous surveillance ou qu'elles aient reçu des instructions relatives à l'utilisation de l'appareil de la part d'une personne responsable de leur sécurité.
- Les enfants doivent être surveillés afin de s'assurer qu'ils ne jouent pas avec l'appareil.
- L'appareil peut être utilisé par des enfants âgés de 8 ans et plus ainsi que par les personnes ayant des capacités physiques, sensorielles ou mentales réduites ou manquant d'expérience à condition qu'ils aient été formés sur l'utilisation de l'appareil en toute sécurité et qu'ils comprennent les risques y relatifs. Les enfants ne doivent pas jouer avec l'appareil. Le nettoyage et l'entretien par l'utilisateur ne doivent pas être effectués par les enfants sans surveillance.
- Les enfants âgés de moins de 3 ans doivent être tenus à l'écart à moins d'être encadrés de manière permanente.
- Si le cordon d'alimentation est endommagé, faites-le remplacer par le fabricant, son agent de service ou des personnes qualifiées similaires afin d'éviter tout risque.
- **Attention** : afin d'éviter un risque dû à la remise à zéro intempestif du coupe-circuit thermique, cet appareil ne doit pas être alimenté à travers un dispositif de commutation externe, comme un temporisateur, ou connecté à un circuit qui est régulièrement activé et désactivé par les services publics.
- Les nouveaux jeux de tuyaux fournis avec l'appareil doivent être utilisés et les anciens jeux de tuyaux ne doivent pas être réutilisés.

- Afin d'éviter tout dommage à l'utilisateur ou à la personne et à la propriété d'autrui, veuillez vous assurer de suivre les problèmes de sécurité.

Avertissement

• Le risque d'électrocution.

1. Utilisez 220/240 V, au-dessus de 10 A avec prise de terre.
2. Lors de l'insertion et du retrait du cordon d'alimentation, veuillez utiliser la prise, évitez d'utiliser un cordon d'alimentation endommagé. Lorsque la broche du cordon d'alimentation est sale, nettoyez-la avec un chiffon sec.
3. N'utilisez pas la main humide pour insérer ou retirer la fiche.
4. Débranchez la fiche lors de la finition, de la réparation ou du nettoyage.

• Le danger de température élevée

1. Lors du lavage à haute température, le verre de hublot chauffe. Ne touchez pas le verre de hublot, en particulier les enfants.
2. Lorsque vous ouvrez la porte après un lavage à haute température, attendez que la température descende à un niveau sécuritaire et que la porte se déverrouille automatiquement.

• Risque de blessure

1. Évitez de mettre des objets lourds sur le dessus du lave-linge.
2. Si vous voulez déplacer la machine, n'oubliez pas de demander de l'aide.
3. Ne demandez pas aux gens non professionnels de réparer la machine.

• Risque d'explosion

1. Ne lavez pas les vêtements tachés de kérosène, d'essence, de diluant, de produits inflammables.
2. Ne lavez pas lorsqu'il y a une fuite de gaz.

• **Le risque d'incendie et de fuite de courant**

1. Ne laissez pas le lave-linge près du feu, ou des cigarettes allumées, des bougies et des matières volatiles.
2. Ne versez pas de l'eau sur le panneau de commande du lave-linge.
3. Ne placez pas la machine à laver dans un endroit humide et à l'extérieur.
4. Veuillez fixer la pompe de vidange et assurez-vous que l'égout n'est pas obstrué.





• **Risque de blessure**

1. Manipulez la boîte en carton après le retrait, ne laissez pas les enfants toucher ou en manger.
2. Ne laissez pas les enfants mettre en marche le lave-linge ou grimper dessus.
3. Veuillez fermer la porte après utilisation pour éviter que les enfants pénètrent dans le tambour.

• **Le danger d'endommager les vêtements**

1. Ne lavez pas les vêtements qui sont imperméables, comme un imperméable, des produits en plumes, des sacs de couchage.
 2. Lavez les vêtements qui peuvent être lavés, si vous avez un doute, suivez les instructions.
- Lorsque vous retirez la fiche, la serrure peut être déverrouillée même s'il y a beaucoup d'eau à l'intérieur. Donc, vérifiez le niveau d'eau à l'intérieur avant de déverrouiller la porte afin d'éviter la perte inutile.

Nomenclature des pièces

Manuel d'utilisation	Tuyau d'alimentation d'eau	Clé	Capuchons de boulons de transport
			

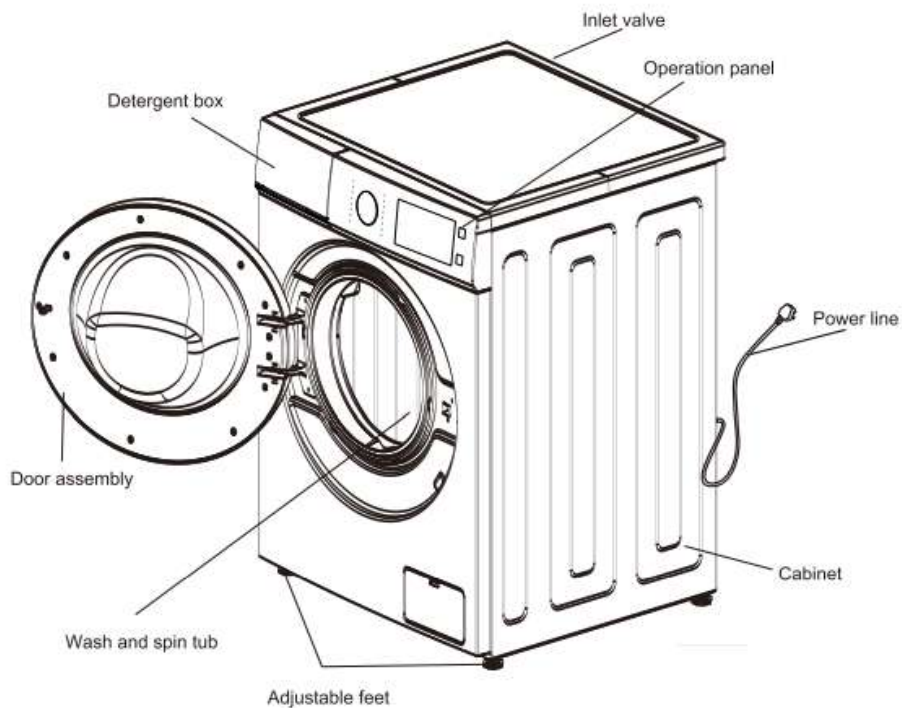

La figure ci-dessus est juste pour référence. Les informations détaillées doivent être basées sur le produit réel !

Remarque

1. La première utilisation peut drainer de l'eau. C'est l'eau résiduelle après le test de performance, c'est un phénomène normal.
2. Après chaque utilisation, veuillez retirer la fiche et fermer le robinet pour éviter une inondation accidentelle ou un incendie.

Instruction d'installation

- Assurez-vous que la température des endroits où le lave-linge est installé ou placé est au-dessus de 0°C.
- Placez le lave-linge correctement selon les normes de gestion et les règlements.
- Gardez la base du lave-linge ventilé quand elle est placée sur le sol avec le tapis.
- Il y a trop de parasites dans l'air. Garder l'environnement propre car tout dommage causé par des blattes ou d'autres parasites n'appartient pas à la garantie.

Boulon de transport

Les lave-linges sont installés avec un boulon de transport pour éviter les dommages internes pendant le transport. Démontez le boulon de transport

1. Afin d'éviter les dommages internes pendant le transport, 4 boulons sont installés. Avant d'utiliser le lave-linge, démontez le boulon. (voir graphique 1)
 - Si les boulons ne sont pas démontés, les vibrations violentes, le bruit et les problèmes seront causés.
2. Desserrez les 4 boulons à l'aide de la clé fournie. (voir graphique 2)

3. Tournez légèrement le caoutchouc du boulon, puis retirez les boulons, gardez les boulons et la clé avec vous.(voir graphique 3)

- Les boulons doivent être remontés, à tout moment quand vous transportez le lave-linge.

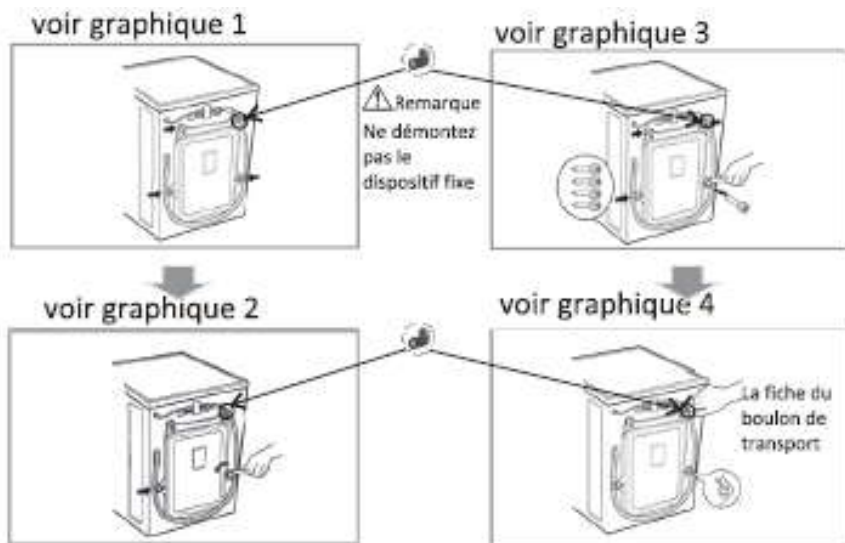

Espace requis pour la disposition horizontal

- L' angle d' inclinaison doit être inférieur à 1 degré.
- La distance entre les côtés du lave-linge et la prise de courant devrait être de 1,5 mètre au moins.
- N'utilisez pas trop d'appareils électriques dans une seule prise.

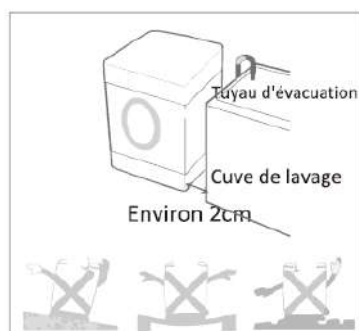

Nettoyage de l'environnement

- Il est nécessaire de nettoyer le mur, la porte et le sol.
- Installez le lave-linge sur un sol dur et stable avec un drain au sol plutôt qu'une couverture souple ou un sol en bois.
- Ne mettez pas des vêtements sales ou d'autres articles sur le couvercle supérieur du lave-linge, sinon cela pourrait nuire au fonctionnement normal.

Raccordement électrique

1. N'utilisez pas le tableau de connexion ou quelque chose comme ça.
 2. Si les lignes électriques sont endommagées, veuillez contacter les professionnels pour les réparer.
 3. Après l'utilisation du lave-linge, débranchez la prise et fermez le robinet.
 4. Connectez le lave-linge avec une prise mise à la terre pour correspondre aux principes de câblage.
 5. Disposez le lave-linge de sorte qu'il soit facile de connecter la sortie.
- Contactez le centre d'entretien et demandez aux professionnels de réparer le lave-linge. Les profanes peuvent causer des dommages et des problèmes au lave-linge.
 - Ne placez pas le lave-linge dans un endroit où la température est inférieure à zéro. Les tuyaux seront gelés et cassés. De plus, une température inférieure à zéro endommager le contrôleur de programmation.
 - Si vous déplacez le lave-linge dans un environnement où la température est inférieure à zéro, veuillez garder le lave-linge à température ambiante pendant quelques heures avant de la démarrer.

Introduction de la mise à la terre

- Un lave-linge doit avoir les dispositifs de mise à la terre.

Si quelque chose de gênant se produit, l'appareil peut réduire le risque de décharge électrique.

L'appareil est équipé d'un câble (y compris un fil et une prise mise à la terre). La fiche mise à la terre doit être insérée dans une prise appropriée. Si vous voulez savoir si le lave-linge est correctement mis à la terre, veuillez contacter le personnel d'entretien professionnel.

Si la fiche ne correspond pas à la prise, ne changez pas la prise par vous-même.

- Une fois que votre lave-linge émet de la fumée ou émet une odeur, coupez l'alimentation et le lave-linge doit être connecté à une arrivée d'eau. Utilisez la nouvelle plomberie attachée plutôt que l'ancienne. Afin d'assurer la qualité, des tests d'injection d'eau sont effectués avant que le lave-linge quitte l'usine, il peut y avoir de l'eau à l'intérieur de la cuve interne, les joints de la porte et le panneau de porte, ce qui est normal.

Raccordement de l'arrivée d'eau

1. La pression de l'eau d'alimentation doit être comprise entre 30 kPa et 1000 kPa.
 2. N'abusez pas le filetage de la vis lors de la connexion des tuyaux d'entrée avec les vannes.
 3. installez l'équipement de chute si la pression de l'eau d'alimentation dépasse 1000k-Pa.
- Deux joints sont fournis dans les connecteurs des deux extrémités du tuyau pour empêcher les fuites d'eau.

Ouvrez le robinet et vérifiez si les connecteurs fuient.

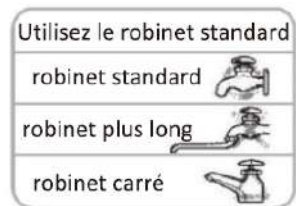

joint de tuyau d'eau joint en caoutchouc

- Vérifiez les tuyaux régulièrement. Veuillez les changer si nécessaire.
- Assurez-vous que les tuyaux ne sont pas endommagés ou qu'ils ne s'enroulent pas entre eux.

La connexion des tuyaux d'entrée et des robinets

- 1** Vérifiez les joints en caoutchouc des deux côtés du tuyau. Insérez un joint en caoutchouc dans les raccords filetés sur chaque tuyau pour éviter les fuites.

Joint en caoutchouc



Tuyau d'arrosage

- 2** Raccordez fermement les tuyaux d'alimentation en eau aux robinets d'eau à la main, puis serrez un autre 2/3 de tour avec une pince. -Connectez le tuyau bleu au robinet d'eau.



AVERTISSEMENT

- Évitez de trop serrer. Cela POURRAIT endommager l'accouplement.

- 3** Après avoir raccordé le tuyau d'arrivée aux robinets d'eau, ouvrez les robinets d'eau pour rincer les substances étrangères (saleté, sable ou sciure de bois) dans les conduites d'eau. Laissez l'eau s'écouler dans un seau et vérifiez la température de l'eau.



- 4** Raccordez fermement les tuyaux à l'entrée d'eau à la main, puis serrez un autre 2/3 de tour avec une pince.



AVERTISSEMENT

- Ne serrez pas trop les tuyaux. Un serrage excessif peut endommager les soupapes et entraîner des fuites et des dommages matériels.

- 5** Vérifiez les fuites en ouvrant les robinets. Si l'eau fuit, vérifiez à nouveau les étapes 1 à 4.

- Un tel lave-linge est conçu pour être utilisé comme un appareil ménager, ne l'installez pas sur un bateau, un camion ou un avion.
- Fermez le robinet d'arrêt si l'appareil n'est pas utilisé pendant une longue durée. (Ex. vacances)
- Retirez la fiche et annulez la fonction de verrouillage de la porte pour éviter que l'enfant ne se bloque à l'intérieur.

- Les matériaux d'emballage (par exemple film, mousse) peuvent nuire à la sécurité de l'enfant et provoquer une asphyxie!

Attention: mettez tous les matériaux d'emballage hors de la portée des enfants..

- La température doit être entre 40 °C et 60 °C lorsque vous utilisez un lave-linge à vanne double

Installez le tuyau de vidange

- Fixez le tuyau de vidange à l'aide d'une corde de levage.
- Par souci des dégâts de la foudre ou de la fuite vers le sol, placez correctement le tuyau de vidange.
- Afin d'éviter le siphon, la taille du tuyau de vidange doit être comprise entre (0,85 m et 1,25 m), de plus, l'extrémité du tuyau de vidange ne doit pas être placée dans l' eau.
- Si le tuyau de vidange est trop long, ne forcez pas pour l'insérer dans le lave-linge, ce qui provoquerait un bruit anormal.

(Veuillez vérifier la carte de croquis page suivante)

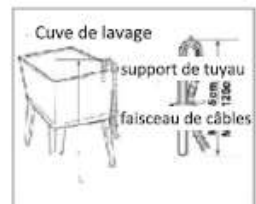
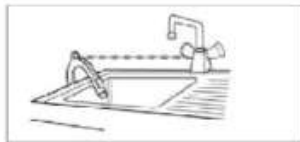

Instruction à l'installation des tuyaux

Ajustement horizontal



- Pour éviter le bruit et la vibration lors du réglage du lave-linge. Placez-le au coin de la salle de préférence.
- Si le sol n'est pas de niveau, ajoutez les goupilles d'alignement (n'y placez pas de morceaux de bois ou des objets semblables), assurez-vous que les quatre goupilles d'alignement

touchent bien le sol et que le niveau de l'appareil soit correct.

- Ajustez les pieds réglables, ajustez les pieds réglables pour s'assurer que le lave-linge est en équilibre. Après l'installation, vissez les contre-écrous pour la sécurité de l'appareil. Ne placez pas le lave-linge sur une estrade, qui est plus haute que le sol, afin d'éviter que la machine ne tombe en raison d'autres accidents.

- Vérification diagonale

En exerçant une force sur la diagonale du lave-linge, l'appareil reste immobile. (Les deux diagonales doivent être vérifiées, si l'appareil bouge, le pied réglable doit être réajusté) Méthodes de Verrouillage et Enlèvement de Porte.

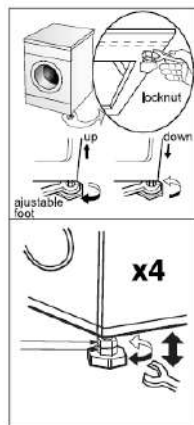

Verrouillage de la porte

- Après utilisation, la porte sera automatiquement verrouillée et la lumière/ l'image de « Verrouillage De Porte » sur le panneau va s'allumer.

Annuler le verrouillage de la porte

- Lorsque la lumière/ l'image de « Verrouillage de porte » s'allume, appuyez sur la touche « Démarrer/Pause », Le tambour de Lavage / Essorage cesse de fonctionner. Attendez environ 2 minutes et le verrouillage de la porte va se déverrouiller automatiquement.
- La mousse déborde si vous ouvrez la porte pendant le fonctionnement, attrapez la mousse avec une serviette.
- Si la température est trop élevée, la porte ne peut pas s'ouvrir pendant le fonctionnement.
- Si le niveau d'eau est trop élevé, la porte ne peut pas s'ouvrir pendant le fonctionnement.

La méthode d'utilisation du bac à détergent

Un détergent spécial

-N'utilisez pas trop de détergent qui provoquerait trop de mousse et affecterait la qualité de lavage ou provoquerait un dysfonctionnement.

-Sélectionnez le détergent selon la qualité ,la couleur, la température de L'eau de vêtements et le niveau de contamination.

-Veuillez utiliser un détergent modéré pour obtenir un effet de lavage et protéger L'environnement.

-Les recommandations sur l'utilisation de détergent aux différentes températures
Lorsque nous lavons des blancs très sales, nous recommandons d'utiliser des programmes de coton à 60°C ou plus et une poudre à laver normale (à usage intensif) qui contient des agents de blanchiment qui a des températures moyennes / élevées donnent d'excellents résultats.

-Pour les lavages entre 40 °C et 60 °C, le type de détergent utilisé doit être adapté au type de tissu et au niveau de salissure. Les poudres normales conviennent aux tissus a blancs ou ceux qui se décolorent rapidement avec des degrés de salissures elysées, alors que les détergents liquides ou les poudres « protectrices des couleurs » conviennent aux tissus colorés avec des degrés de salissures légères.-Pour le lavage a des températures inférieures à 40 °C, nous recommandons l'utilisation de détergents liquides ou de détergents spécifiquement étiquetés comme ceux appropriés pour le lavage a basse temperature.

Poudre Détergente Synthétique 

- Dissoudre le détergent (par exemple les morceaux de savon) avant de le mettre dans le bac à détergent.

Détergent liquide. Blanchiment 

- Utilisez un détergent avec moins de mousse.
- Utilisez deux fois l'eau pour diluer le détergent de type concentré avant de le mettre dans le bac à détergent.

Adoucissant 

- Mettez l'adoucissant avant le lavage, qui se déversera automatiquement dans le tambour lors de la dernière lancement.
- Lorsque vous utilisez un adoucissant concentré, diluez-le avec de l'eau appropriée.
- Ne dépasse pas la marque MAX.

Adoucisseur 

- Veuillez mettre un adoucisseur avant le lavage, qui sera automatiquement versé dans le tambour lors du dernier tour.
- Si vous utilisez un adoucisseur de type concentré, veuillez le diluer avec de l'eau appropriée.
- Ne pas dépasser la marque MAX.

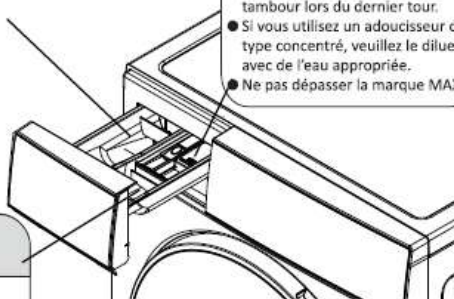

Introduction de la fonction du panneau de commande

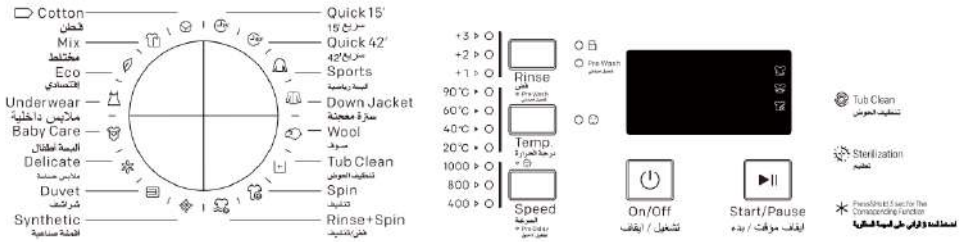

1. Bouton Marche/Arrêt

- Allumer/Éteindre l'alimentation.
- Lorsque la procédure est terminée, appuyez sur Marche/Arrêt pour couper l'alimentation.

2. Bouton Démarrer/Pause

- Appuyez dessus pour démarrer le fonctionnement.
- Appuyez dessus pour mettre en pause pendant le fonctionnement, appuyez de nouveau pour continuer.

3. Bouton Rinçage

- Lorsque vous appuyez sur le bouton d'alimentation pour démarrer la machine et sélectionner le programme, vous pouvez choisir le nombre de rinçages avec ce bouton, ce qui peut améliorer les performances de lavage.

4. Témoin de Prélavage

- Si les vêtements sont trop sales, vous pouvez choisir ce programme avant le lavage.
- Appuyez sur "Rinçage" pendant plus de 3 secondes pour activer/désactiver la fonction de prélavage.

5. Bouton "Temp."

- Lorsque vous appuyez sur le bouton d'alimentation pour démarrer la machine et sélectionner le programme, vous pouvez choisir la température de l'eau appropriée en fonction du matériau des vêtements.

6. Témoin de Verrouillage Enfant

- Appuyez dessus pour empêcher le fonctionnement par un enfant.
- En cas de verrouillage enfant, les autres boutons sont indisponibles sauf Marche/Arrêt.
- Appuyez sur "Temp." pendant plus de 3 secondes pour activer/désactiver la fonction de verrouillage enfant.

7. Bouton de Vitesse

- Lorsque vous appuyez sur le bouton d'alimentation pour démarrer la machine et sélectionner le programme, vous pouvez choisir une vitesse d'essorage différente.

8. Témoin de Pré-Délai

- Le délai fait référence à la période de l'heure prévue à la fin.
- Appuyez sur "Vitesse" pendant plus de 3 secondes pour entrer dans la fonction de Pré-Délai, en même temps, vous devez appuyer sur "Vitesse" pour sélectionner le délai approprié dans les 5 secondes, sinon, l'option apparaîtra, mais la fonction sera toujours en cours d'utilisation avec le temps par défaut affiché à l'écran.
- Veuillez tourner le bouton pour annuler la fonction.

9. Bouton de Programme

- Sélectionnez le programme en fonction de la variété et du niveau de saleté des vêtements.

10. Indicateur d'État

- **Lavage** : Cet icône indique l'état d'ouverture et de fermeture du cycle de lavage.
- **Rinçage** : Cet icône indique l'état d'ouverture et de fermeture du rinçage.
- **Essorage 12** : Cet icône indique l'état d'ouverture et de fermeture de l'essorage.
- **Verrouillage porte** : Cet icône indique l'état d'ouverture et de fermeture du verrouillage de porte.
- **Verrouillage enfant** : L'icône en haut à gauche est utilisée pour contrôler l'ouverture et la fermeture du verrouillage enfant, le côté droit affiche l'état de fermeture du verrouillage enfant.

Introduction aux fonctions et programmes

Utilisation pour les vêtements courants

1. Préparatifs

- Ouvrez la porte, mettez les vêtements à l'intérieur et refermez la porte.
 - Tirez le tiroir à détergent, ajoutez le détergent et refermez le tiroir.
 - Connectez les tuyaux d'entrée et assurez-vous que le robinet est ouvert.
2. Appuyez sur le bouton Marche/Arrêt.
 3. Les programmes peuvent être sélectionnés en fonction des besoins.
 - Coton---Mixt---Eco---Sous-vêtements/---Soins pour bébés —Délicat--
Couette —Synthétique ---Rinçage+Essorage ---Essorage --Nettoyage de la
cuve---Laine---Doudoune --- Sport --- Rapide 42°---Rapide15° .
 4. Appuyez sur le bouton Démarrer/Pause pour commencer à laver.
 5. Lorsque toutes les opérations sont terminées, la sonnerie émet un bruit.
- Ouvrez la porte pour sortir les vêtements.

- Débranchez et fermez le robinet.

Utilisation du programme auto-compilé

Vous pouvez l'utiliser lorsque vous avez besoin de définir le nombre de rinçages, la température de l'eau, la vitesse d'essorage.

1. Préparation pour le lavage

- Ouvrez la porte, mettez les vêtements à l'intérieur et fermez la porte.
- Tirez le tiroir à détergent, ajoutez le détergent et fermez le tiroir.
- Connectez les tuyaux d'entrée et assurez-vous que le robinet est ouvert.

2. Appuyez sur le bouton Marche/Arrêt.

3. Les programmes peuvent être sélectionnés en fonction des besoins.

4. Appuyez sur les boutons "Rinçage", "Température" et "Vitesse" pour définir le nombre de rinçages, la température de l'eau, la vitesse d'essorage et le délai de pré-délai.

5. Appuyez sur le bouton Démarrer/Pause pour commencer le lavage.

6. Lorsque le programme se termine, il émettra un bourdonnement.

- L'écran affiche "Fin" avec un bourdonnement.
- Ouvrez la porte et sortez le linge.
- Débranchez et fermez le robinet.

Introduction au Programme Coton

Ce programme convient aux vêtements modérément ou légèrement sales, tels que le coton, la literie, les sous-vêtements, les serviettes et les chemises, etc...

1. Préparation pour le lavage

- Ouvrez la porte, mettez les vêtements à l'intérieur puis refermez la porte.
- Prenez le tiroir à détergent, ajoutez le détergent puis refermez-le.
- Connectez correctement le tuyau d'entrée d'eau et assurez-vous que le robinet est ouvert.

2. Appuyez sur le bouton Marche/Arrêt et connectez à l'alimentation.
3. Tournez le bouton de programme pour choisir le programme "Coton"
 - Le programme de lavage sera sélectionné automatiquement.
 - Choisissez la température de l'eau, la vitesse d'essorage et le nombre de rinçages nécessaires.
4. Appuyez sur le bouton "Démarrer/Pause" pour commencer le lavage.
5. Lorsque le programme se termine, il émettra un bourdonnement.
 - Si vous souhaitez modifier les paramètres actuels pendant le processus de lavage, veuillez appuyer d'abord sur le bouton "Démarrer/Pause" pour arrêter le lavage, puis appuyez sur le bouton pour réinitialiser.
 - Lorsque la machine lave les serviettes, le fil sera comprimé, ce qui peut rendre la surface rugueuse. Utilisez un adoucissant pour éviter au maximum ce genre de phénomène.

Introduction au Programme Mixte

Cette fonction peut être utilisée pour laver des vêtements mélangés tels que le coton, le synthétique, etc. (veuillez ne pas mélanger les vêtements qui déteignent facilement).

1. Préparation pour le lavage
 - Ouvrez la porte, mettez les vêtements à l'intérieur puis refermez la porte.
 - Prenez le tiroir à détergent, ajoutez le détergent puis refermez-le.
 - Connectez correctement le tuyau d'entrée d'eau et assurez-vous que le robinet est ouvert.
2. Appuyez sur le bouton Marche/Arrêt et connectez à l'alimentation.
3. Tournez le bouton de programme pour choisir le programme "Mix"
 - Le programme de lavage sera sélectionné automatiquement.
 - Choisissez la température de l'eau, la vitesse d'essorage et le nombre de rinçages nécessaires.

4. Appuyez sur le bouton "Démarrer/Pause" pour commencer le lavage.
5. Lorsque le programme se termine, il émettra un bourdonnement.
 - Si vous souhaitez modifier les paramètres actuels pendant le processus de lavage, veuillez appuyer d'abord sur le bouton "Démarrer/Pause" pour arrêter le lavage, puis appuyez sur le bouton pour réinitialiser.
 - Veuillez séparer les vêtements blancs ou de couleur vive des vêtements foncés.

Introduction au Programme Éco

1. Préparation pour le lavage

- Ouvrez la porte, mettez les vêtements à l'intérieur puis refermez la porte.
- Tirez le tiroir à détergent, ajoutez le détergent puis refermez-le.
- Connectez correctement le tuyau d'entrée d'eau et assurez-vous que le robinet est ouvert.

2. Appuyez sur le bouton Marche/Arrêt et connectez à l'alimentation.

3. Tournez le bouton de programme et choisissez "Éco"

- Le programme de lavage sera sélectionné automatiquement.
- Choisissez la température de l'eau, la vitesse d'essorage et le nombre de rinçages nécessaires.

4. Appuyez sur le bouton Démarrer/Pause pour commencer le lavage.

5. Lorsque le programme se termine, il émettra un bourdonnement.

- Lorsque la machine à laver fonctionne et que vous souhaitez modifier ses paramètres, veuillez appuyer sur le bouton Démarrer/Pause pour arrêter temporairement le cycle en cours, puis choisissez le programme désiré.

Introduction au Programme Sous-vêtements

Lavage des sous-vêtements.

1. Préparation pour le lavage

- Ouvrez la porte, mettez les vêtements à l'intérieur puis refermez la porte.
- Prenez le tiroir à détergent, ajoutez le détergent puis refermez-le.

- Connectez correctement le tuyau d'entrée d'eau et assurez-vous que le robinet est ouvert.
2. Appuyez sur le bouton Marche/Arrêt et connectez à l'alimentation.
 3. Tournez le bouton de programme pour choisir le programme "Sous-vêtements".
 - Le programme de lavage sera sélectionné automatiquement.
 - Choisissez la température de l'eau, la vitesse d'essorage et le nombre de rinçages nécessaires.
 4. Appuyez sur le bouton Démarrer/Pause pour commencer le lavage.
 5. Lorsque le programme se termine, il émettra un bourdonnement.
 - Lorsque la machine à laver fonctionne et que vous souhaitez modifier ses paramètres, veuillez appuyer sur le bouton Démarrer/Pause pour arrêter temporairement le cycle en cours, puis choisissez le programme désiré.

Introduction au Programme Soins Bébé

Ce programme est destiné à laver les vêtements pour bébés, les vêtements des personnes allergiques et les vêtements nécessitant une suppression des bactéries à haute température pour lutter contre les acariens.

1. Préparation pour le lavage

- Ouvrez la porte, mettez les vêtements à l'intérieur puis refermez la porte.
 - Prenez le tiroir à détergent, ajoutez le détergent puis refermez-le.
 - Connectez correctement le tuyau d'entrée d'eau et assurez-vous que le robinet est ouvert.
2. Appuyez sur le bouton Marche/Arrêt et connectez à l'alimentation.
 3. Tournez le bouton de programme pour choisir le programme "Soins Bébé".
 - Le programme de lavage sera sélectionné automatiquement.
 - Choisissez la température de l'eau nécessaire, la vitesse d'essorage et le nombre de rinçages.

4. Appuyez sur le bouton Démarrer/Pause pour commencer le lavage.
5. Lorsque le programme se termine, il émettra un bourdonnement.
 - Si vous souhaitez modifier les réglages en cours pendant le processus de lavage, veuillez d'abord appuyer sur le bouton Démarrer/Pause pour arrêter temporairement le cycle en cours, puis appuyez sur le bouton pour réinitialiser.
 - Lorsque vous retirez les vêtements, faites attention à la vapeur de chauffage interne. Pour éviter les brûlures, ouvrez d'abord la porte pour évacuer la vapeur, puis retirez les vêtements.

Introduction au Programme Délicat

Lavage de la gaze, des sous-vêtements en soie.

1. Préparation pour le lavage
 - Ouvrez la porte, mettez les vêtements à l'intérieur puis refermez la porte.
 - Prenez le tiroir à détergent, ajoutez le détergent puis refermez-le.
 - Connectez correctement le tuyau d'entrée d'eau et assurez-vous que le robinet est ouvert.
2. Appuyez sur le bouton Marche/Arrêt et connectez à l'alimentation.
3. Tournez le bouton de programme pour choisir le programme "Délicat".
 - Le programme de lavage sera sélectionné automatiquement.
 - Choisissez la température de l'eau nécessaire, la vitesse d'essorage et le nombre de rinçages.
4. Appuyez sur le bouton Démarrer/Pause pour commencer le lavage.
5. Lorsque le programme se termine, il émettra un bourdonnement.
 - Si vous souhaitez modifier les réglages en cours pendant le processus de lavage, veuillez d'abord appuyer sur le bouton Démarrer/Pause pour arrêter temporairement le cycle en cours, puis appuyez sur le bouton pour réinitialiser.

Introduction au Programme Couette

Les vêtements ont le marquage de lavage en machine, comme la literie, les draps, les rideaux, etc.

1. Préparation pour le lavage

- Ouvrez la porte, mettez les vêtements à l'intérieur puis fermez la porte.
- Prenez le tiroir à détergent, ajoutez le détergent puis fermez-le.
- Connectez correctement le tuyau d'entrée d'eau et assurez-vous que le robinet est ouvert.

2. Appuyez sur le bouton Marche/Arrêt et connectez à l'alimentation.

3. Tournez le bouton de programme pour choisir le programme "Couette"

- Le programme de lavage sera sélectionné automatiquement.
- Choisissez la température de l'eau nécessaire, la vitesse d'essorage et le nombre de rinçages.

4. Appuyez sur le bouton Démarrer/Pause pour commencer le lavage.

5. Lorsque le programme se termine, il émettra un bourdonnement.

- Si vous souhaitez modifier les réglages en cours pendant le processus de lavage, veuillez d'abord appuyer sur le bouton Démarrer/Pause pour arrêter temporairement le cycle en cours, puis appuyez sur le bouton pour réinitialiser.
- Les couvertures électriques et les tapis ne peuvent pas être lavés (cela endommagerait la machine et les vêtements).
- Disposez correctement les vêtements dans le tambour de lavage et de manière uniforme lors de l'essorage, afin d'éviter de fortes vibrations et une durée de séchage prolongée.
- Les vêtements lourds ne doivent pas s'emmêler, il est nécessaire de les secouer pour les détacher avant de les mettre dans la machine à laver.
- Des vêtements irréguliers peuvent entraîner l'absence d'essorage. Retirez les vêtements, secouez-les et remettez-les dans la machine.

Introduction au Programme Synthétique

Pour laver les vêtements synthétiques.

1. Préparation pour le lavage

- Ouvrez la porte, mettez les vêtements à l'intérieur puis fermez la porte.
- Prenez le tiroir à détergent, ajoutez le détergent puis fermez-le.
- Connectez correctement le tuyau d'entrée d'eau et assurez-vous que le robinet est ouvert.

2. Appuyez sur le bouton Marche/Arrêt et connectez à l'alimentation.

3. Tournez le bouton de programme pour choisir le programme "Synthétique"

- Le programme de lavage sera sélectionné automatiquement.
- Choisissez la température de l'eau nécessaire, la vitesse d'essorage et le nombre de rinçages.

4. Appuyez sur le bouton Démarrer/Pause pour commencer le lavage.

5. Lorsque le programme se termine, il émettra un bourdonnement.

- Si vous souhaitez modifier les paramètres actuels pendant le processus de lavage, veuillez d'abord appuyer sur le bouton "Démarrer/Pause" pour arrêter le lavage, puis appuyez sur le bouton pour réinitialiser.

Introduction au Programme Rinçage et Essorage

La machine ne lavera pas, seulement rincer et essorer.

1. Préparation pour le lavage

- Ouvrez la porte et mettez les vêtements à l'intérieur, puis fermez la porte.

2. Appuyez sur le bouton Marche/Arrêt pour connecter à l'alimentation.

3. Tournez le bouton de programme pour choisir le programme "Rinçage+Essorage"

- Le programme de lavage sera sélectionné automatiquement.
- Choisissez la vitesse d'essorage appropriée et le nombre de rinçages.

4. Appuyez sur le bouton "Démarrer/Pause" pour commencer le lavage.

5. Lorsque le programme se termine, il émettra un bourdonnement.

- Si vous souhaitez modifier les paramètres actuels, veuillez d'abord appuyer sur le bouton "Démarrer/Pause" pour arrêter le lavage, puis appuyez sur les boutons "Rinçage" et "Vitesse d'Essorage" pour réinitialiser.
- La vitesse d'essorage peut être sélectionnée au maximum, mais la température ne peut pas être réglée.

Introduction au Programme Essorage

La machine ne lavera ni ne rincera, seulement essorer.

1. Préparation pour le lavage

- Ouvrez la porte, mettez les vêtements à l'intérieur puis fermez la porte.

2. Appuyez sur le bouton Marche/Arrêt pour connecter à l'alimentation.

3. Tournez le bouton de programme et choisissez "Essorage"

- En appuyant sur le bouton "Vitesse", vous pouvez ajuster la vitesse.

4. Appuyez sur le bouton "Démarrer/Pause"

- Commencez à évacuer l'eau et à essorer.

5. Lorsque le programme se termine, il émettra un bourdonnement.

- Si vous souhaitez modifier les réglages actuels pendant le processus d'essorage, veuillez appuyer sur le bouton "Démarrer/Pause" pour arrêter la machine à laver, puis appuyez sur le bouton "Vitesse d'Essorage" pour effectuer des changements.
- Pendant le processus d'essorage, la vitesse réelle d'essorage peut être différente de la vitesse programmée, car la machine ajuste la vitesse en fonction de l'équilibre entre les vêtements.
- Il peut y avoir un bruit de bourdonnement rythmique pendant l'essorage, qui est le son normal de la pompe de vidange plutôt qu'un défaut de la machine.

Introduction au Programme Nettoyage du Tambour

1. Préparation pour le lavage

- Assurez-vous qu'il n'y a rien dans le tambour avant le nettoyage.
- Ouvrez le distributeur, ajoutez de l'eau de Javel liquide dans le compartiment principal.
- Ne pas ajouter de détergent ou de lessive pour éviter de provoquer trop de mousse.
- Refermez le distributeur.
- Assurez-vous que les tuyaux d'entrée d'eau sont bien connectés et que le robinet est ouvert.

2. Appuyez sur le bouton Marche/Arrêt pour connecter à l'alimentation.

3. Tournez le bouton de programme et choisissez "Nettoyage du Tambour".

4. Appuyez sur le bouton "Démarrer/Pause".

- Les programmes commencent à fonctionner après verrouillage de la porte.
5. Lorsque toutes les opérations sont terminées, le buzzer émet un son.
- Après avoir terminé le programme, séchez la partie intérieure de la machine pour éviter que la porte ne se déforme.
 - Si des enfants se trouvent à la maison, veuillez ne pas ouvrir la porte pendant trop longtemps.

Introduction au Programme Laine

Lavage de la texture en laine, comme les tissus en laine lavables en machine, etc.

1. Préparation pour le lavage

- Ouvrez la porte, mettez les vêtements à l'intérieur puis fermez la porte.
- Prenez le tiroir à détergent, ajoutez le détergent puis fermez-le.
- Connectez correctement le tuyau d'entrée d'eau et assurez-vous que le robinet est ouvert.

2. Appuyez sur le bouton Marche/Arrêt et connectez à l'alimentation.
3. Tournez le bouton de programme pour choisir le programme "Laine".
 - Le programme de lavage sera sélectionné automatiquement.
 - Choisissez la température de l'eau nécessaire, la vitesse d'essorage et le nombre de rinçages.
4. Appuyez sur le bouton "Démarrer/Pause" pour démarrer le lavage de la température, de la vitesse d'essorage et de l'heure programmée.
5. Lorsque le programme se termine, il émettra un bourdonnement.
 - Si vous souhaitez modifier les réglages actuels pendant le processus de lavage, veuillez d'abord appuyer sur le bouton "Démarrer/Pause" pour arrêter le lavage, puis appuyez sur le bouton pour réinitialiser.
 - Après la fin du lavage, retirez les vêtements à temps, séchez-les et secouez-les pour éviter toute déformation plastique due à un temps de pose trop long.
 - Veuillez séparer les vêtements blancs ou de couleur claire des vêtements foncés pour le lavage.
 - L'utilisation d'un détergent spécial pour la laine peut réduire les dommages aux vêtements et améliorer l'effet de lavage.

Introduction au Programme de Doudoune

Lavage des vêtements rembourrés en duvet.

1. Préparation pour le lavage
 - Ouvrez la porte, mettez les vêtements à l'intérieur puis fermez la porte.
 - Prenez le tiroir à détergent, ajoutez le détergent puis fermez-le.
 - Connectez correctement le tuyau d'entrée d'eau et assurez-vous que le robinet est ouvert.
2. Appuyez sur le bouton Marche/Arrêt et connectez à l'alimentation.
3. Tournez le bouton de programme pour choisir le programme "Doudoune".
 - Le programme de lavage sera sélectionné automatiquement.

- Choisissez la température de l'eau nécessaire, la vitesse d'essorage et le nombre de rinçages.

4. Appuyez sur le bouton "Démarrer/Pause" pour commencer le lavage.

5. Lorsque le programme se termine, il émettra un bourdonnement.

- Si vous souhaitez modifier les réglages actuels pendant le processus de lavage, veuillez appuyer d'abord sur le bouton "Démarrer/Pause" pour arrêter le lavage, puis appuyez sur le bouton pour réinitialiser.

Introduction au Programme "Sports"

Lavage des vêtements de sport lavables en machine.

1. Préparation pour le lavage

- Ouvrez la porte, mettez les vêtements à l'intérieur, puis fermez la porte.
- Prenez le distributeur de détergent et ajoutez-y du détergent, puis refermez-le.
- Connectez correctement le tuyau d'arrivée d'eau et assurez-vous que le robinet est ouvert.

2. Appuyez sur le bouton Marche/Arrêt pour connecter à l'alimentation.

3. Tournez le bouton de programme pour choisir le programme "Sports".

- Le programme de lavage sera sélectionné automatiquement.
- Choisissez la température de l'eau nécessaire, la vitesse d'essorage et le nombre de rinçages.

4. Appuyez sur le bouton "Démarrer/Pause" pour commencer le lavage.

5. Lorsque le programme se termine, il émettra un bourdonnement.

- Si vous souhaitez modifier les réglages actuels pendant le processus de lavage, veuillez d'abord appuyer sur le bouton "Démarrer/Pause" pour arrêter le lavage, puis appuyez sur le bouton de réinitialisation.

Introduction au Programme "Quick 42"

Pour laver des vêtements qui sont fréquemment changés, pas trop sales et fins.

1. Préparation pour le lavage.

- Ouvrez la porte, mettez les vêtements à l'intérieur, puis fermez la porte.
 - Prenez le distributeur de détergent et ajoutez-y du détergent, puis refermez-le.
 - Connectez correctement le tuyau d'arrivée d'eau et assurez-vous que le robinet est ouvert.
2. Appuyez sur le bouton Marche/Arrêt pour connecter à l'alimentation.
 3. Tournez le bouton de programme pour choisir le programme "Quick 42".
 - Le programme de lavage sera sélectionné automatiquement.
 - Choisissez la température de l'eau nécessaire, la vitesse d'essorage et le nombre de rinçages.
 4. Appuyez sur le bouton "Démarrer/Pause" pour commencer le lavage.
 5. Lorsque le programme se termine, il émettra un bourdonnement.
 - Si vous souhaitez modifier les réglages actuels pendant le processus de lavage, veuillez d'abord appuyer sur le bouton "Démarrer/Pause" pour arrêter le lavage, puis appuyez sur le bouton de réinitialisation.
 - Pour garantir l'efficacité du lavage, ce programme est adapté à une capacité de lavage inférieure à 4 kg.

Introduction au Programme "Rapide 15"

Pour laver des vêtements qui sont fréquemment changés, pas trop sales et fins.

1. Préparation pour le lavage.
 - Ouvrez la porte, mettez les vêtements à l'intérieur, puis fermez la porte.
 - Prenez le distributeur de détergent et ajoutez-y du détergent, puis refermez-le.
 - Connectez correctement le tuyau d'arrivée d'eau et assurez-vous que le robinet est ouvert.
2. Appuyez sur le bouton Marche/Arrêt pour connecter à l'alimentation.
3. Tournez le bouton de programme pour choisir le programme "Rapide 15".
 - Le programme de lavage sera sélectionné automatiquement.

- Choisissez la température de l'eau nécessaire, la vitesse d'essorage et le nombre de rinçages.
4. Appuyez sur le bouton "Démarrer/Pause" pour commencer le lavage.
5. Lorsque le programme se termine, il émettra un bourdonnement.
- Si vous souhaitez modifier les réglages actuels pendant le processus de lavage, veuillez d'abord appuyer sur le bouton "Démarrer/Pause" pour arrêter le lavage, puis appuyez sur le bouton de réinitialisation.
 - Pour garantir l'efficacité du lavage, ce programme est adapté à une capacité de lavage inférieure à 2 kg.

Introduction des programmes de lavage

Programme	Température(°C)	Vitesse d'essorage (cycle /min)	Temps (min)	
			WU646SX66K	WU746SX77K
Coton	Froid(20,40,60,90)	800(0,400,1000)	54	54
Mixt	Froid(20,40)	800(0,400)	60	60
Eco	40 (Froid,20,60)	1000(0,400,800)	198	52
Sous-vêtements	20 (Froid,40)	800(0,400)	59	59
Soins pour bébés	60(40,90)	800(0,400,1000)	126	126

Délicat	20 (Froid,40)	800(0,400)	48	48
Couette	40 (Froid,20)	800(0,400)	68	68
Synthétique	40 (Froid,20,60)	800(0,400,100 0)	67	67
Rapide 42'	20 (Froid,40)	800(0,400)	15	15
Rapide 15'	Froid(20,60)	800(0,400)	42	42
Sport	Froid(20,40)	800(0,400)	44	44
Doudoune	40 (Froid,20)	800(0,400)	58	58
Laine	40 (Froid,20)	800(0,400)	47	47
Nettoyage du tambour (Tub Clean)	60	800	75	75
Essorage (Spin)	-	800(0,400,100 0)	10	10
Rinçage & Essorage	-	800(0,400,100 0)	16	16

Instructions

1. Le temps nécessaire peut être modifié en raison de la pression de l'eau, des conditions de drainage, du poids des vêtements, et des variations de température de l'eau.

2. Pendant le processus de lavage, l'affichage du temps de lavage et d'essorage peut différer des temps réels de fonctionnement.
3. Pendant le processus de lavage, le temps d'affichage réel s'ajustera en fonction de la détection des changements de poids des vêtements.
4. En raison des différents poids des vêtements et du détergent, si la vitesse d'essorage est trop basse, les performances de rinçage pourraient être insatisfaisantes. Veuillez augmenter le nombre de cycles de rinçage.
5. Les données dans le tableau peuvent varier selon les modèles.
6. Lors de la modification du programme par défaut en programme d'efficacité énergétique, le temps de lavage augmentera automatiquement.

Entretien

- Effectuez l'entretien du lave-linge pour prolonger sa durée de vie.
- Avant l'entretien, veuillez débrancher.

Corps de la machine à laver

Après le lavage, veuillez nettoyer le lave-linge avec un chiffon doux. S'il y a beaucoup de contamination, veuillez utiliser un détergent ou un savon approprié.

- N'arrosez pas directement.
- N'utilisez pas de poudre de mastic, de diluant, d'essence ou d'alcool pour nettoyer le corps de la machine.

Joint de porte

Après le lavage, enlevez la contamination de la bague de joint

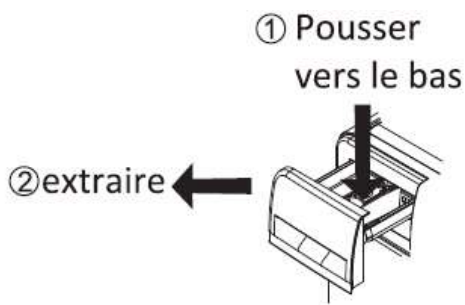

de la porte, des vieux papiers et ainsi de suite, s'il y a des matières étrangères, retirez-les.

Le dégagement de la boîte de détergents

Veillez nettoyer le bac à détergent régulièrement. Tirez-le et lavez-le avec de l'eau propre, puis insérez-le de nouveau.

Nettoyage de l'accouplement universel (suggestion : une fois/ semestre)

• Si les déchets s'accumulent, cela influera sur la vitesse d'entrée de l'eau.

1. Enlevez le tuyau mou du côté des pièces de raccordement
2. Enlever le dispositif de vissage selon la flèche montrée.
3. Lavez l'intérieur du dispositif de vissage.
4. installez le dispositif d'équipage nettoyé avec le tuyau d'entrée moue.



Nettoyage de la vanne d'arrivée d'eau (suggestion : une fois/ semestre)

1. Enlevez le tuyau mou du côté du lave-linge.
2. Enlevez le filet du filtre de la vanne d'eau.
3. Nettoyez le filet du filtre avec une brosse à dents.
4. installez le tuyau d'admission mou.

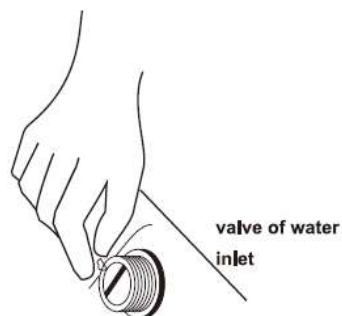

Entretien

Lorsque le lave-linge est gelé

1. Couvrez le robinet d'arrêt et la pièce de raccordement avec une serviette chaude.
2. Enlevez le tuyau d'admission et le mettez le dans l'eau à 50 degrés.
3. Verser dans le tambour environ 2-3 L d'eau à 50 degrés.

4. Raccordez le tuyau d'entrée, ouvrez le robinet d'arrêt et démarrez le lave-linge, vérifiez si l'entrée et la sortie sont normales.



Nettoyage du filtre de la pompe d'essorage (Suggestion : une fois/mois)

1. Appuyez sur la fixation de la pompe après le dégivrage quand l'appareil est hors tension, ouvrez le couvercle du filtre de la pompe à eau. (Attention: si l'eau chaude se trouve à l'intérieur, veuillez continuer après qu'il soit froid.)
2. Enlevez le filtre en tournant dans le sens anti-horaire.
3. Lavez le filtre .
4. Insérez le filtre en le dirigeant vers la pompe, serrez-le dans le sens horaire et serrez le couvercle.

Attention :

- a. Serrez bien le filtre pour éviter les fuites.
- b. Ne le nettoyez pas pendant le fonctionnement.

Nettoyage du tambour (Suggestion : une fois par mois)

Après avoir utilisé pendant une période, la saleté peut s'accumuler.

Vous pouvez nettoyer l'intérieur et l'extérieur du tambour en actionnant la procédure du tambour.

Attention : Ne mettez pas de chiffons et de détergent lors du nettoyage du tambour.

Préavis avant le lavage

1. Identification du guide de lavage

- Vérifiez l'identification du guide de lavage des vêtements, qui montre la texture des tissus et la méthode de lavage.

2. Classification de lavage

- Lavez les vêtements de même texture, de textures différentes, avec des températures d'eau différentes, des vitesses et des procédures de lavage différentes, veuillez séparer les vêtements de couleur sombre des vêtements blancs. Séparez les vêtements de couleur des vêtements blancs, à défaut les vêtements blancs seraient décolorés. Si possible, ne lavez pas les vêtements fortement contaminés avec ceux qui sont propres.

- Degré de saleté (grave, modérée, légère)
- Couleur (blanc, couleur claire, couleur sombre)
- Veloutine (facile à tomber, facile à être collé)

Classez les vêtements et lavez-les en tenant en compte leur degré.

3. Remarques

- Lorsque vous mettez des vêtements petits et grands ensemble, mettez les grands en premier et ils doivent occuper moins de la moitié du total des vêtements. Ne lavez pas un seul chiffon car cela pourrait causer des problèmes de déséquilibre. Ajoutez un ou deux vêtements similaires.

- Les petits vêtements comme les bas de soie et les mouchoirs doivent être mis dans des sacs en maille à laver. Avant de laver le soutien-gorge avec des bagues en acier, veuillez enlever les bagues. Si cela ne vous convient pas, veuillez les mettre dans des sacs en filet pour empêcher le soutien-gorge de glisser dans l'espace entre les cuves internes et externes.

- Vérifiez toutes les poches et assurez-vous que rien ne s'y trouve . Clous , épingle, allumette, stylo, pièce de monnaie et clé endommageraient votre lave-linge et vos vêtements.
- Dézippez tous les vêtements, fixez le bouton et accrocher et attachez la ceinture, assurez-vous que les autres vêtements ne peuvent pas être endommagés par cela.
- Tout d'abord, utilisez de l'eau avec un peu de détergent pour laver les pièces avec trop de tâches, comme le col et les poignets , ce qui peut rendre les vêtements plus propres.
- Vérifiez les joints de porte et assurez-vous que rien ne s'y trouve.
- Assurez-vous qu'il n'y a rien dans la cuve avant de le laver.
- Assurez-vous s'il y a du chiffon coincé dans la bague d'étanchéité de la porte ne soient endommagés.

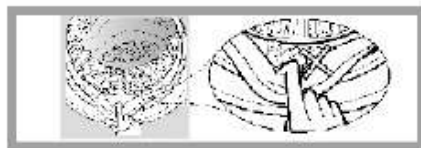

Conditions sans faute

-La porte ne peut pas s'ouvrir	-Le programme fonctionne. -Il y a des vêtements entre la porte et les joints de la porte.
-Il y a une odeur.	Il peut y avoir une odeur de caoutchouc parce que certains composants sont faits de caoutchouc.
-Il y a trop peu d'eau pour laver et rincer.	Le lave-linge à rouleaux n'a besoin que d'un peu d'eau pour fonctionner.
-Aucune entrée d'eau.	Le robinet est-il ouvert ? -Le tuyau d'entrée est-il gelé ? -Les filtres sont-ils bloqués ?
-L'eau arrive à mi-chemin	-Si le niveau d'eau diminue, le lave-linge fournira de l'eau automatiquement.
-L'eau sort lors du lavage.	-Vérifiez si vous ajoutez du détergent avec trop de bulles
-Changements de temps restants	-Si les vêtements sont décentrés pendant l'essorage, le temps d'essorage s'étendra pour corriger l'arrêt.
-Il y a un bruit anormal pendant l'essorage	-Vérifiez si la ligne électrique et l'armoire se touchent.

	<p>-Les boulons de transport ont-ils été démontés ?</p> <p>-y a-t-il des épingles à cheveux ou des pièces dans le rouleau ?</p>
<p>-Le lave-linge ne peut pas fonctionner à cause d'une panne d'électricité</p>	<p>Le lave-linge va cesser de fonctionner après la panne d'électricité. Lorsque le courant est rétabli, Il ne peut toujours pas continuer à fonctionner. Appuyez sur le bouton d'alimentation et réinitialisez le programme</p>

Guide de dépannage

Phénomène	Points de Contrôle	solutions
Le lave-linge ne démarre pas	<ul style="list-style-type: none"> • Vérifiez si vous avez appuyé sur le bouton d'alimentation ou sur le bouton de démarrage/pause ? • La prise est-elle retirée ? • Y a-t-il une panne de courant ? • Vérifiez si le protecteur de fuite est coupé ? 	<p>Appuyez sur le bouton d'alimentation ou sur le bouton de démarrage/pause.</p> <p>Branchez la prise.</p> <p>Veillez patienter.</p> <p>Ouvrez le protecteur de fuite.</p>
L'écran d'essorage affiche (EU)	<ul style="list-style-type: none"> • Vérifiez si vous avez démonté le boulon de chariot ? • La machine est-elle correctement placée ? • Les vêtements sont-ils trop petits ou légers ? • Les contre-écrous sous les pieds sont-ils bien serrés ? <p>Démontez le boulon de chariot.</p>	<p>Placez la machine sur un sol stable. Ajoutez plus de vêtements.</p> <p>Serrez les contre-écrous.</p>
L'écran d'entrée d'eau affiche "IE"	<ul style="list-style-type: none"> • Vérifiez si vous avez fermé le robinet ? • Y a-t-il une coupure d'eau ou la pression de l'eau est-elle trop faible ? 	<p>Utilisez de l'eau chaude pour dégeler les tuyaux.</p> <p>Retirez les filtres et nettoyez-les.</p>

	<ul style="list-style-type: none"> • Les tuyaux d'entrée d'eau sont-ils gelés ? • Les filtres sont-ils obstrués ? <p>Ouvrez le robinet d'arrêt. Veuillez patienter.</p>	
L'écran de sortie d'eau affiche "OE"	<ul style="list-style-type: none"> • Les tuyaux de sortie sont-ils placés trop haut ? • Les tuyaux de sortie sont-ils gelés ? • Les tuyaux de sortie sont-ils obstrués ? • L'égout est-il bloqué ? 	<p>Rangez les tuyaux de sortie et assurez-vous que la hauteur est à moins de 1M. Utilisez de l'eau chaude pour dégeler les tuyaux. Retirez les matières étrangères et draguez les tuyaux.</p> <p>Nettoyez le drain du sol.</p>
Problème de porte, l'écran affiche "DE"	<ul style="list-style-type: none"> • Assurez-vous de démarrer la machine sans avoir correctement fermé la porte. 	<p>Assurez-vous que la porte est vraiment fermée.</p>
Pas de chauffage, l'écran affiche "LE"	<ul style="list-style-type: none"> • Veuillez débrancher la prise et appeler le service après-vente. 	
Alimentation en eau continue, l'écran affiche "FE"	<ul style="list-style-type: none"> • En raison d'une anomalie de la vanne d'entrée d'eau et du capteur de niveau d'eau. Fermez le robinet d'eau, débranchez la prise et appelez le service après-vente. 	
Le tambour de lavage ne fonctionne pas,	<ul style="list-style-type: none"> • Veuillez débrancher la prise et appeler le service après-vente. 	

l'écran affiche "LE" ou "CE"		
Trop de bulles	<ul style="list-style-type: none"> • Si la quantité de détergent ajoutée est supérieure à ce qui est recommandé ? • Si l'on utilise un détergent à faible formation de mousse spécialement conçu pour les machines à laver à chargement frontal ? 	Ajoutez la quantité appropriée de détergent. Utilisez le type de détergent adapté.

Spécifications

N° de modèle	WU646SX66K	WU746SX77K
Capacité de lavage nominale	6 kg	7 kg
Capacité nominale d'essorage	6 kg	7 kg
Tension nominale	220-240 V 50 Hz	220-240 V 50 Hz
Puissance nominale de lavage	250 W	300 W
Puissance nominale d'essorage	400 W	500 W
Puissance de chauffage nominale	1500 W	1500 W
Puissance maximale	1750 W	1750 W
Dimensions extérieures	595*440*850mm	595*440*850mm

المواصفات التقنية للجهاز

الطرز	WU646SX66K	WU746SX77K
السعة القصوى للغسيل	6 كجم	7 كجم
السعة القصوى للعصر	6 كجم	7 كجم
الجهد الكهربائي المقدر	240 فولت 50 هرتز	240 فولت 50 هرتز
الطاقة المقدره للغسيل	250 واط	300 واط
الطاقة المقدره للعصر	400 واط	500 واط
الطاقة المقدره للتسخين	1500 واط	1500 واط
القوة القصوى	1750 واط	1750 واط
الأبعاد الخارجية	850*440*595 ملم	850*440*595 ملم

<ul style="list-style-type: none"> • الرجاء فصل القابس والاتصال بخدمة العملاء بعد البيع. 	<p>لا يعمل برميل الغسيل، تعرض الشاشة "LE" أو "CE"</p>
<p>أضف الكمية المناسبة من المنظفات. استخدم النوع المناسب من المنظفات.</p>	<ul style="list-style-type: none"> • الرجاء فصل القابس والاتصال بخدمة العملاء بعد البيع. • كثير من الرغبة • إذا كانت كمية المنظف المضافة أكبر من الكمية الموصى بها؟ <p>الكثير من الفقاعات</p>

<p>استخدم الماء الساخن لفك تجمد الأنابيب. افصل الفلاتر ونظفها.</p>	<p>• هل الأنابيب الداخلة للمياه متجمدة؟</p>	
<p>• هل المصرف مسدود؟ قم بتنظيف الأنابيب الخارجة وتأكد من أن الارتفاع أقل من متر واحد. استخدم الماء الساخن لفك تجمد الأنابيب. ازيل المواد الغريبة وأزلق الأنابيب. نظف صرف الأرضية.</p>	<p>• هل الأنابيب الخارجة موضوعة بارتفاع كبير؟ • هل الأنابيب الخارجة متجمدة؟ • هل الأنابيب الخارجة مسدودة؟</p>	<p>شاشة إخراج المياه تعرض "OE"</p>
	<p>• تأكد من تشغيل الجهاز بدون إغلاق الباب بشكل صحيح. تأكد من إغلاق الباب بشكل جيد.</p>	<p>مشكلة في الباب، تعرض الشاشة "DE"</p>
<p>• الرجاء فصل القابس والاتصال بخدمة العملاء بعد البيع.</p>		<p>لا يوجد تسخين، تعرض الشاشة "LE"</p>
<p>• بسبب خلل في صمام إدخال المياه ومستشعر مستوى الماء. اغلق صمام المياه، فصل القابس واتصل بخدمة العملاء بعد البيع.</p>		<p>تزويد مستمر بالماء، تعرض الشاشة "FE"</p>

العطل	الأسباب المحتملة	الحلول
الغسالة لا تشتغل	<ul style="list-style-type: none"> • تحقق مما إذا كنت قد ضغطت على زر الطاقة أو زر البدء/الإيقاف؟ • هل تم فصل القابس؟ • هل هناك انقطاع في التيار الكهربائي؟ • تحقق مما إذا كان حامي التسرب قد انقطع؟ 	<p>اضغط على زر الطاقة أو زر البدء/الإيقاف.</p> <p>قم بتوصيل القابس.</p> <p>الرجاء الانتظار.</p> <p>افتح حامي التسرب.</p>
شاشة العصر تعرض (EU)	<ul style="list-style-type: none"> • هل قمت بفك برغي النقل؟ • هل الجهاز موضوع بشكل صحيح؟ • هل الملابس صغيرة أو خفيفة الوزن؟ • هل الصواميل تحت الأقدام مشدودة بشكل جيد؟ 	<p>فك برغي النقل.</p> <p>وضع الجهاز على أرضية مستقرة. أضف المزيد من الملابس.</p> <p>شد الصواميل.</p>
شاشة إدخال المياه تعرض "IE"	<ul style="list-style-type: none"> • هل أغلقت الصنبور؟ • هل هناك انقطاع في المياه أو ضغط الماء منخفض جدًا؟ 	<ul style="list-style-type: none"> • هل الفلاتر مسدودة؟ افتح صمام الإغلاق. الرجاء الانتظار.

<p>- هل الخرطوم الداخلي متجمد؟ - هل الفلاتر مسدودة؟</p>	
<p>إذا انخفض مستوى الماء، ستقوم الغسالة بإعادة تعبئة الماء تلقائيًا.</p>	<p>- الماء يصل إلى منتصف الطريق.</p>
<p>تحقق مما إذا كنت تضيف المنظف بكثرة مع وجود فقاعات كثيرة.</p>	<p>- الماء يخرج أثناء الغسيل.</p>
<p>إذا كانت الملابس غير متوازنة أثناء عملية العصر، فإن وقت عملية العصر سيتمدد لتصحيح البدء!</p>	<p>- تغييرات في الوقت المتبقي.</p>
<p>تحقق مما إذا كانت الخطوط الكهربائية تلامس الخزانة. - هل تمت إزالة براغي النقل؟ - هل هناك دبابيس شعر أو أجزاء في الأسطوانة؟</p>	<p>- هناك ضجيج غير طبيعي أثناء عملية العصر.</p>
<p>ستتوقف الغسالة عن العمل بعد انقطاع التيار الكهربائي. عند استعادة التيار، لا يمكنها مواصلة العمل. اضغط على زر التشغيل وأعد تهيئة البرنامج.</p>	<p>- لا يمكن للغسالة العمل بسبب انقطاع التيار الكهربائي.</p>

- يجب وضع الملابس الصغيرة مثل الجوارب والمناديل في أكياس شبكية للغسيل. قبل غسل الحماله التي بها حلقات صلبة، يرجى إزالة الحلقات. إذا لم يكن ذلك مناسباً، يرجى وضعها في أكياس شبكية لمنع الحماله من الانزلاق في الفراغ بين الحوض الداخلي والخارجي.
- تحقق من جميع الجيوب وتأكد من عدم وجود أي شيء فيها. الأظافر، الدبابيس، الكبريت، القلم، العملات والمفاتيح قد يلحقون ضرراً بغسالة الملابس والملابس الخاصة بك.
- قم بفك سحاب جميع الملابس، وثبت الأزرار وربط الحزام، وتأكد من عدم إلحاق ضرر بالملابس الأخرى.
- استخدم أولاً الماء مع قليل من المنظف لغسل الأجزاء التي بها الكثير من البقع، مثل الياقة والأصفاة، مما قد يجعل الملابس أكثر نظافة.
- تحقق من مفصلات الباب وتأكد من عدم وجود أي شيء فيها.
- تأكد من عدم وجود أي شيء في الحوض قبل غسله.
- تأكد مما إذا كان هناك قماش محشور في حلقة الإحكام حول الباب لتجنب تلف القماش وحلقة الإحكام حول الباب.

حالات عدم وجود خطأ

- البرنامج يعمل. - هناك ملابس بين الباب وحشوات الباب.	- الباب لا يمكن أن يفتح.
قد تكون هناك رائحة مطاطية بسبب بعض المكونات المصنوعة من المطاط.	- هناك رائحة.
غسالة الأسطوانات لا تحتاج إلا إلى قليل من الماء للعمل.	- هناك قليل جداً من الماء للغسيل والشطف.
هل الصنبور مفتوح؟	- لا يوجد مدخل للماء.

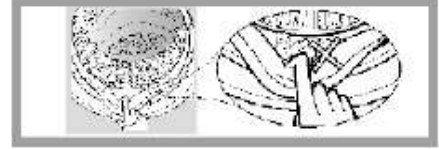
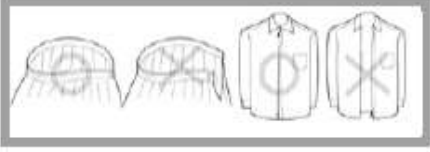
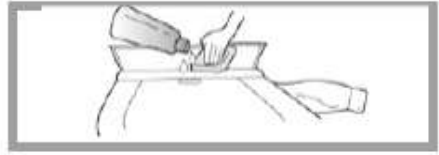

• اغسل الملابس ذات القوام المتشابه والمختلفة، مع درجات مائية مختلفة، وسرعات وإجراءات غسيل مختلفة، يرجى فصل الملابس ذات الألوان الداكنة عن الملابس البيضاء. فصل الملابس ذات الألوان عن الملابس البيضاء، فإذا لم يكن ذلك ممكناً، قد يتم تلطيح الملابس البيضاء. إذا أمكن، فلا تغسل الملابس المتسخة بشكل كبير مع تلك التي نظيفة.

• درجة الأوساخ (شديدة، متوسطة، خفيفة)

• اللون (أبيض، لون فاتح، لون داكن)

• سهولة تساقط الشعر (سهولة الانزلاق، سهولة التصاقه)

قم بتصنيف الملابس واغسلها مع مراعاة درجتها.

3. ملاحظات

• عندما تضع الملابس الصغيرة والكبيرة معاً، ضع الكبيرة أولاً ويجب أن تشغل أقل من نصف إجمالي الملابس. لا تغسل قطعة واحدة فقط حيث يمكن أن يسبب ذلك مشاكل التوازن. أضف قطعة أو قطعتين مماثلتين.

تنظيف مصفاة مضخة العصر (اقتراح: مرة في الشهر)

1. اضغط على تثبيت المضخة بعد إذابة الجليد عندما يكون الجهاز متوقفًا ، افتح غطاء مصفاة مضخة المياه. (تنبيه : إذا كان الماء الساخن موجودا بالداخل ، يرجى المتابعة بعد أن يبرد.)
2. قم بإزالة المصفاة بدوران عكس اتجاه عقارب الساعة.
3. اغسل المصفاة.
4. أدخل المصفاة باتجاه المضخة ، وأدراها في اتجاه عقارب الساعة وأغلق الغطاء.

تنبيه:

a. ضع المصفاة بإحكام لتجنب التسريبات.

b. لا تقم بتنظيفه أثناء التشغيل.

تنظيف البرميل (اقتراح: مرة واحدة في الشهر)

- بعد استخدامه لفترة من الوقت، يمكن أن تتراكم الأوساخ. يمكنك تنظيف داخل وخارج البرميل عن طريق تشغيل إجراء البرميل. تنبيه : لا تضع أي من الأقمشة أو المنظفات أثناء تنظيف البرميل.

تحذير قبل الغسيل

1. تحديد دليل الغسيل

- تحقق من دليل غسيل الملابس الذي يظهر نسيج الأقمشة وطريقة الغسيل.

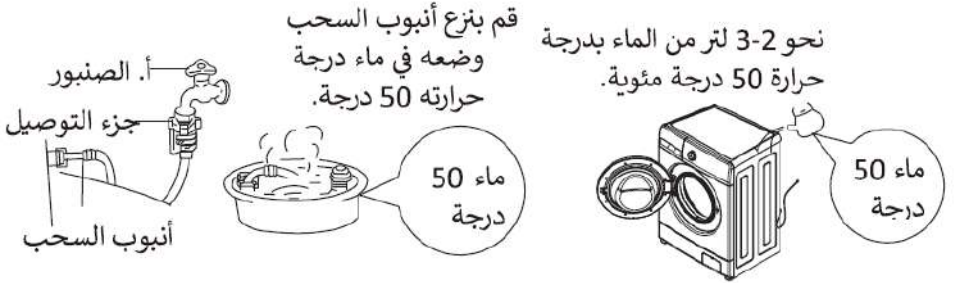

تنظيف صمام دخول المياه (اقتراح: مرة كل ستة أشهر)



1. قم بإزالة الخرطوم الناعم من جانب غسالة الملابس.
2. قم بإزالة شبكة مصفاة صمام المياه.
3. نظف شبكة مصفاة بواسطة فرشاة الأسنان.
4. ثبت الخرطوم الناعم للدخول.

صيانة

عندما تكون غسالة الملابس مجمدة

1. غطي صمام الإغلاق وقطع الوصل بمنشفة دافئة.
2. قم بإزالة خرطوم الدخول وضعه في ماء بدرجة حرارة 50 درجة.
3. صب حوالي 2-3 لتر من الماء بدرجة حرارة 50 درجة داخل الغسالة.
4. اربط خرطوم الدخول، افتح صمام الإغلاق وقم بتشغيل غسالة الملابس، وتحقق مما إذا كان الدخول والخروج طبيعيين.

تنظيف فلتر مضخة العصر (اقتراح: مرة كل شهر)

1. اضغط على تثبيت المضخة بعد التجمد عند إيقاف التشغيل، افتح غطاء فلتر مضخة المياه. (تنبيه: إذا كانت الماء الساخن داخل الغسالة، يرجى المتابعة بعد أن يبرد.)
2. ازيل الفلتر بالتدوير عكس اتجاه عقارب الساعة.
3. اغسل الفلتر.
4. أدخل الفلتر موجهاً نحو المضخة، وقم بربطه باتجاه عقارب الساعة واغلق الغطاء.

تنبيه :

a. ضع الفلتر بشكل جيد لتجنب التسريب.

b. لا تقم بتنظيفه أثناء التشغيل.

تنظيف داخل الجهاز (اقتراح: مرة كل شهر)

بعد استخدامه لفترة، قد يتراكم الوسخ.

يمكنك تنظيف داخل وخارج الطبل عن طريق تشغيل إجراء تنظيف الطبل.

تنبيه: لا تضع المناشف والمنظفات أثناء تنظيف الطبل

6. عند تغيير البرنامج الافتراضي إلى برنامج الكفاءة الطاقية، سيزداد وقت الغسيل تلقائياً.

الصيانة

- قم بصيانة غسالة الملابس لتمديد عمرها الافتراضي.
- قبل الصيانة، يرجى فصل الطاقة. بعد الغسل.

هيكّل الغسالة

يرجى تنظيف غسالة الملابس بقطعة قماش ناعمة. إذا كان هناك الكثير من التلوث، يرجى استخدام منظف أو صابون مناسب.

• لا تقم بإضافة الماء مباشرة

• لا تستخدم مسحوق السيليكون أو المذيبات

أو الكحول لتنظيف الجهاز.

ختم الباب

بعد الغسل، قم بإزالة التلوث من حلقة الختم للباب، والأوراق القديمة وما إلى ذلك، إذا كانت هناك مواد غريبة، قم بإزالتها.

تصفية صندوق المنظفات

يرجى تنظيف صينية المنظفات بانتظام. أخرجه واغسله بالماء النظيف ثم أدخله مرة أخرى.

التنظيف الشامل (اقترح : مرة واحدة/كل ستة أشهر)

• إذا تراكمت بقايا الاوساخ ، ستؤثر على سرعة دخول المياه.

1. قم بإزالة الخرطوم الناعم من جانب قطع الوصل.

2. قم بإزالة جهاز التثبيت حسب السهم المشار إليه.

4. ثبت جهاز التجهيز المنظف مع الخرطوم الداخلي.



42	42	(0,400)800	بارد (20,60)	السريع دقيقة 15
44	44	(0,400)800	بارد (20,40)	الملابس الرياضية
58	58	(0,400)800	40 (بارد)	المسترات
47	47	(0,400)800	40 (بارد,20)	الصوف
75	75	800	60	تنظيف الوعاء
10	10	0,400,)800 (1000	-	العص
16	16	0,400,)800 (1000	-	شطف وعصر

التعليمات

1. يمكن تغيير الوقت اللازم بسبب ضغط الماء وظروف الصرف ووزن الملابس وتقلبات درجة حرارة الماء.
2. خلال عملية الغسيل، يمكن أن يختلف عرض وقت الغسيل وعصر العمل الفعلي.
3. خلال عملية الغسيل، سيتم ضبط الوقت الفعلي المعروض استنادًا إلى اكتشاف التغييرات في وزن الملابس.
4. بسبب اختلاف أوزان الملابس والمنظفات، إذا كانت سرعة العصر منخفضة جدًا، قد تكون أداء عملية الشطف غير مرضٍ. يُرجى زيادة عدد دورات الشطف.
5. البيانات في الجدول قد تختلف وفقًا للنماذج.

مقدمة لبرامج الغسيل

الوقت (دقيقة)		سرعة الدوران (دورة/دقيقة)	درجة الحرارة (C°)	البرنامج
WU746SX77K	WU646SX66K			
54	54	0,400,)800 (1000	بارد (20,40,60,90	القطن
60	60	(0,400)800	بارد (20,40)	المزج
52	198	0,400)1000 (,800	40 (بارد,20,60)	Eco الإقتصادي
59	59	(0,400)800	20 (بارد,40)	الملابس الداخلية
126	126	0,400,)800 (1000	(40,90)60	العناية بالأطفال
48	48	(0,400)800	20 (بارد,40)	الملابس الحساسة
68	68	(0,400)800	40 (بارد,20)	الملابس المبطننة
67	67	0,400,)800 (1000	40 (بارد,20,60)	الأقمشة الصناعية
15	15	(0,400)800	20 (بارد,40)	السريع دقيقة

5. عندما ينتهي البرنامج، سيصدر صوت .

• إذا كنت ترغب في تعديل الإعدادات الحالية أثناء عملية الغسيل، يرجى الضغط أولاً على زر "بدء/إيقاف مؤقت" لإيقاف الغسيل، ثم اضغط على زر الإعادة.

• لضمان فعالية الغسيل، يتم تكييف هذا البرنامج لسعة غسيل تقل عن 4 كيلو غرامات.

مقدمة لبرنامج "سريع 15 دقيقة"

لغسل الملابس التي يتم تغييرها بشكل متكرر، وليست متسخة للغاية ورقيفة.

1. التحضير للغسيل.

• افتح الباب، ثم ضع الملابس في الداخل، ثم أغلق الباب.

• خذ وحدة المنظفات وأضف المنظف، ثم أغلقها مرة أخرى.

• اربط خرطوم دخول الماء بشكل صحيح وتأكد من أن الصنبور مفتوح.

2. اضغط على زر التشغيل/الإيقاف للاتصال بالطاقة.

3. حرك زر البرنامج لاختيار برنامج "سريع 15".

• سيتم اختيار برنامج الغسيل تلقائيًا.

• اختر درجة حرارة الماء المطلوبة، وسرعة العصر، وعدد الشطفات.

4. اضغط على زر "بدء/إيقاف مؤقت" لبدء الغسيل.

5. عندما ينتهي البرنامج، سيصدر صوت .

• إذا كنت ترغب في تعديل الإعدادات الحالية أثناء عملية الغسيل، يرجى الضغط أولاً على زر

"بدء/إيقاف مؤقت" لإيقاف الغسيل، ثم اضغط على زر الإعادة.

• لضمان فعالية الغسيل، يتم تكييف هذا البرنامج لسعة غسيل تقل عن 2 كيلو غرامات.

مقدمة لبرنامج "الرياضة"

غسيل الملابس الرياضية القابلة للغسل في الغسالة.

1. التحضير للغسيل

- افتح الباب، ثم ضع الملابس في الداخل، ثم أغلق الباب.
- خذ وحدة المنظفات وأضف المنظف، ثم أغلقها مرة أخرى.
- اربط خرطوم دخول الماء بشكل صحيح وتأكد من أن الصنبور مفتوح.

2. اضغط على زر التشغيل/الإيقاف للاتصال بالطاقة.

3. حرك زر البرنامج لاختيار برنامج "الرياضة".

- سيتم اختيار برنامج الغسيل تلقائيًا.

- اختر درجة حرارة الماء المطلوبة، وسرعة العصر، وعدد الشطفات.

4. اضغط على زر "بدء/إيقاف مؤقت" لبدء الغسيل.

5. عندما ينتهي البرنامج، سيصدر صوت .

- إذا كنت ترغب في تعديل الإعدادات الحالية أثناء عملية الغسيل، يرجى الضغط أولاً على زر "بدء/إيقاف مؤقت" لإيقاف الغسيل، ثم اضغط على زر الإعادة.

مقدمة لبرنامج "سريع 42 دقيقة"

لغسل الملابس التي يتم تغييرها بشكل متكرر، وليست متسخة للغاية ورقيقة.

1. التحضير للغسيل.

- افتح الباب، ثم ضع الملابس في الداخل، ثم أغلق الباب.
- خذ وحدة المنظفات وأضف المنظف، ثم أغلقها مرة أخرى.
- اربط خرطوم دخول الماء بشكل صحيح وتأكد من أن الصنبور مفتوح.

2. اضغط على زر التشغيل/الإيقاف للاتصال بالطاقة.

3. حرك زر البرنامج لاختيار برنامج "سريع 42".

- سيتم اختيار برنامج الغسيل تلقائيًا.

- اختر درجة حرارة الماء المطلوبة، وسرعة العصر، وعدد الشطفات.

4. اضغط على زر "بدء/إيقاف مؤقت" لبدء الغسيل.

4. اضغط على زر "بدء/إيقاف مؤقت" لبدء الغسيل من درجة الحرارة وسرعة العصر والوقت المبرمج.

5. عندما ينتهي البرنامج، سيصدر إنذاراً.

• إذا كنت ترغب في تغيير الإعدادات أثناء عملية الغسيل، يرجى الضغط أولاً على زر "بدء/إيقاف مؤقت" لإيقاف الغسيل، ثم اضغط على الزر لإعادة الضبط.

• بعد انتهاء الغسيل، قم بإخراج الملابس في الوقت المناسب، وجففها وهزها لتجنب أي انحناء بلاستيكي ناتج عن وقت الوقوف الطويل.

• يرجى فصل الملابس البيضاء أو الفاتحة اللون من الملابس الداكنة للغسيل.

• استخدام منظف خاص للصوف يمكن أن يقلل من الضرر على الملابس ويعزز من تأثير الغسيل.

مقدمة برنامج غسل الملابس المبطنّة

غسيل الملابس المبطنّة بالزغب.

1. التحضير للغسيل

• افتح الباب، ثم ضع الملابس في الداخل وأغلق الباب.

• خذ درج المنظفات، ثم أضف المنظف وأغلقه.

• اربط خرطوم مدخل الماء بشكل صحيح وتأكد من أن الصنبور مفتوح.

2. اضغط على زر التشغيل/الإيقاف وقم بتوصيل الطاقة.

3. حرك زر البرنامج لاختيار برنامج "السترة المبطنّة".

• سيتم اختيار برنامج الغسيل تلقائيًا.

• اختر درجة حرارة الماء المطلوبة، وسرعة العصر، وعدد الشطفات.

4. اضغط على زر "بدء/إيقاف مؤقت" لبدء الغسيل.

5. عندما ينتهي البرنامج، سيصدر صوت .

• إذا كنت ترغب في تعديل الإعدادات الحالية أثناء عملية الغسيل، يرجى الضغط أولاً على زر

"بدء/إيقاف مؤقت" لإيقاف الغسيل، ثم اضغط على زر إعادة.

مقدمة برنامج تنظيف البرميل

1. إعداد الغسيل

- تأكد من عدم وجود أي شيء في البرميل قبل التنظيف.
 - افتح الموزع، أضف ماء الكلور السائل في القسم الرئيسي.
 - لا تضيف مسحوق الغسيل أو المنظفات لتجنب إنتاج الكثير من الرغوة.
 - أغلق الموزع.
 - تأكد من توصيل أنابيب دخول الماء بشكل صحيح وتأكد من فتح الصنبور.
- ### 2. اضغط على زر التشغيل/الإيقاف للتوصيل بالطاقة.
- ### 3. دور الزر واختر "تنظيف البرميل".
- ### 4. اضغط على زر "بدء/إيقاف مؤقت".
- يبدأ البرنامج بالعمل بعد قفل الباب.
- ### 5. عند الانتهاء من جميع العمليات، يصدر الجهاز صوتًا.
- بعد الانتهاء من البرنامج، جفف الجزء الداخلي من الجهاز لتجنب انحناء الباب.
 - إذا كان هناك أطفال في المنزل، يرجى عدم فتح الباب لفترة طويلة.

مقدمة برنامج الصوف

غسل النسيج من الصوف، مثل أقمشة الصوف القابلة للغسيل في الغسالة، وما إلى ذلك.

1. إعداد الغسيل

- افتح الباب، ضع الملابس في الداخل ثم أغلق الباب.
 - اسحب درج المنظفات، ضع المنظف وأغلق الدرج.
 - قم بتوصيل أنبوب الدخول للماء بشكل صحيح وتأكد من فتح الصنبور.
- ### 2. اضغط على زر التشغيل/الإيقاف وقم بالتوصيل بالطاقة.
- ### 3. دور الزر لاختيار برنامج "الصوف".
- سيتم اختيار برنامج الغسيل تلقائيًا.
 - اختر درجة حرارة الماء المطلوبة، وسرعة العصر، وعدد عمليات الشطف.

3. دور الزر لاختيار برنامج "الشطف+العصر"

• سيتم اختيار برنامج الغسيل تلقائيًا.

• اختر سرعة العصر المناسبة وعدد عمليات الشطف.

4. اضغط على زر "بدء/إيقاف مؤقت" لبدء الغسيل.

5. عندما ينتهي البرنامج، سيصدر إنذارًا.

• إذا كنت ترغب في تغيير الإعدادات الحالية، يرجى الضغط أولاً على زر "بدء/إيقاف مؤقت"

لإيقاف الغسيل، ثم اضغط على زر "الشطف" و"سرعة العصر" لإعادة الضبط.

• يمكن تحديد سرعة العصر على الحد الأقصى، ولكن لا يمكن ضبط درجة الحرارة.

مقدمة برنامج العصر

الجهاز لن يغسل أو يشطف، سيقوم فقط بعملية العصر.

1. إعداد الغسيل

• افتح الباب، ضع الملابس في الداخل ثم أغلق الباب.

2. اضغط على زر التشغيل/الإيقاف للتوصيل بالطاقة.

3. دور الزر واختر "العصر"

• باستخدام زر "السرعة"، يمكنك ضبط السرعة.

4. اضغط على زر "بدء/إيقاف مؤقت"

• بدء تصريف المياه والعصر.

5. عندما ينتهي البرنامج، سيصدر إنذارًا.

• إذا كنت ترغب في تعديل الإعدادات الحالية أثناء عملية العصر، يرجى الضغط على زر

"بدء/إيقاف مؤقت" لإيقاف غسالة الملابس، ثم اضغط على زر "سرعة العصر" لإجراء

التغييرات.

• أثناء عملية العصر، قد تكون سرعة العصر الفعلية مختلفة عن السرعة المبرمجة، حيث تعدل

الجهاز السرعة استنادًا إلى التوازن بين الملابس.

• قد يحدث صوت طنين منتظم أثناء العصر، وهو الصوت الطبيعي لمضخة التصريف وليس

خلل في الجهاز.

- البطانيات الكهربائية والسجاد لا يمكن غسلها (قد يتسبب ذلك في تلف الغسالة والملابس).
- رتب الملابس بشكل صحيح في برميل الغسالة وبشكل موحد أثناء عملية العصر لتجنب الاهتزاز الشديد وزيادة وقت التجفيف.

- الملابس الثقيلة يجب ألا تتشابك، لذا من الضروري هزها لفصلها قبل وضعها في الغسالة.
- الملابس غير المنتظمة قد تتسبب في عدم وجود عملية عصر. اخرج الملابس، هزها ثم ضعها مرة أخرى في الغسالة.

مقدمة برنامج غسل الملابس الصناعية

لغسل الملابس الصناعية.

1. إعداد الغسيل

- افتح الباب، ضع الملابس في الداخل ثم أغلق الباب.
- اسحب درج المنظفات، ضع المنظف وأغلق الدرج.
- قم بتوصيل أنبوب الدخول للماء بشكل صحيح وتأكد من فتح الصنبور.

2. اضغط على زر التشغيل/الإيقاف وقم بالتوصيل بالطاقة.

3. دور الزر لاختيار برنامج

• سيتم اختيار برنامج الغسيل تلقائيًا.

• اختر درجة حرارة الماء المطلوبة، وسرعة العصر، وعدد عمليات الشطف.

4. اضغط على زر "بدء/إيقاف مؤقت" لبدء الغسيل.

5. عندما ينتهي البرنامج، سيصدر إنذارًا.

- إذا كنت ترغب في تغيير الإعدادات أثناء عملية الغسيل، يرجى الضغط أولاً على زر "بدء/إيقاف مؤقت" لإيقاف الغسيل، ثم اضغط على الزر لإعادة الضبط.

مقدمة برنامج الشطف والعصر

الجهاز لن يغسل، سيقوم فقط بعملية الشطف والعصر.

1. إعداد الغسيل

- افتح الباب وضع الملابس في الداخل، ثم أغلق الباب.
- 2. اضغط على زر التشغيل/الإيقاف للتوصيل بالطاقة.

- افتح الباب، ضع الملابس في الداخل ثم أغلق الباب.
- اسحب درج المنظفات، ضع المنظف وأغلق الدرج.
- قم بتوصيل أنبوب الدخول للماء بشكل صحيح وتأكد من فتح الصنبور.
- 2. اضغط على زر التشغيل/الإيقاف وقم بالتوصيل بالطاقة.
- 3. دور الزر لاختيار برنامج "الحساس".
- سيتم اختيار برنامج الغسيل تلقائياً.
- اختر درجة حرارة الماء المطلوبة، وسرعة العصر، وعدد عمليات الشطف.
- 4. اضغط على زر "بدء/إيقاف مؤقت" لبدء الغسيل.
- 5. عندما ينتهي البرنامج، سيصدر إنذاراً.
- إذا كنت ترغب في تغيير الإعدادات أثناء عملية الغسيل، يرجى الضغط أولاً على زر "بدء/إيقاف مؤقت" لإيقاف الدورة المؤقتة الحالية، ثم اضغط على الزر لإعادة الضبط.

مقدمة لبرنامج اللحاف

الملابس التي تحمل علامة الغسيل في الغسالة، مثل الفراش، الأغطية، الستائر، وما إلى ذلك.

1. إعداد الغسيل

- افتح الباب، ضع الملابس في الداخل ثم أغلق الباب.
- اسحب درج المنظفات، ضع المنظف وأغلق الدرج.
- قم بتوصيل أنبوب الدخول للماء بشكل صحيح وتأكد من فتح الصنبور.
- 2. اضغط على زر التشغيل/الإيقاف وقم بالتوصيل بالطاقة.
- 3. دور الزر لاختيار برنامج "الحاف".
- سيتم اختيار برنامج الغسيل تلقائياً.
- اختر درجة حرارة الماء المطلوبة، وسرعة العصر، وعدد عمليات الشطف.
- 4. اضغط على زر "بدء/إيقاف مؤقت" لبدء الغسيل.
- 5. عندما ينتهي البرنامج، سيصدر إنذاراً.
- إذا كنت ترغب في تغيير الإعدادات أثناء عملية الغسيل، يرجى الضغط أولاً على زر "بدء/إيقاف مؤقت" لإيقاف الدورة المؤقتة الحالية، ثم اضغط على الزر لإعادة الضبط.

• اختر درجة حرارة الماء، وسرعة العصر، وعدد عمليات الشطف اللازمة.

4. اضغط على زر البدء/الإيقاف لبدء الغسيل.

5. عند انتهاء البرنامج، سيصدر صوت .

• عندما تعمل غسالة الملابس وترغب في تعديل الإعدادات، يرجى الضغط على زر

البدء/الإيقاف لإيقاف الدورة مؤقتًا، ثم اختر البرنامج المطلوب.

مقدمة لبرنامج رعاية الأطفال

هذا البرنامج مخصص لغسل ملابس الأطفال وملابس الأشخاص الذين يعانون من الحساسية

والملابس التي تحتاج إلى إزالة البكتيريا بدرجات حرارة عالية لمكافحة العث.

1. الإعداد للغسيل

• افتح الباب، ضع الملابس في الداخل ثم أغلق الباب.

• اسحب درج المنظفات، ضع المنظف وأغلق الدرج.

• قم بتوصيل أنبوب الدخول للماء بشكل صحيح وتأكد من فتح الصنبور.

2. اضغط على زر التشغيل/الإيقاف وقم بالتوصيل بالطاقة.

3. دور الزر لاختيار برنامج "رعاية الأطفال"

• سيتم اختيار برنامج الغسيل تلقائيًا.

• اختر درجة حرارة الماء المطلوبة، وسرعة العصر، وعدد عمليات الشطف.

4. اضغط على زر "بدء/إيقاف مؤقت" لبدء الغسيل.

5. عندما ينتهي البرنامج، سيصدر إنذار.

• إذا كنت ترغب في تغيير الإعدادات أثناء عملية الغسيل، يرجى الضغط أولاً على زر

"بدء/إيقاف مؤقت" لإيقاف الدورة المؤقتة الحالية، ثم اضغط على الزر لإعادة الضبط.

• عند خروج الملابس، انتبه إلى البخار الداخلي. لتجنب الحروق، افتح الباب أولاً لطرد البخار ثم

اخرج الملابس.

مقدمة لبرنامج الملابس الحساسة

غسيل الغزل، والملابس الداخلية المصنوعة من الحرير.

1. إعداد الغسيل

- إذا كنت ترغب في تعديل الإعدادات الحالية أثناء عملية الغسيل، يرجى الضغط أولاً على زر "البدء/الإيقاف" لإيقاف الغسيل، ثم اضغط على الزر لإعادة الضبط.
- يرجى فصل الملابس البيضاء أو الفاتحة اللون عن الملابس الداكنة.

مقدمة لبرنامج ECO

1. الإعداد للغسيل

- افتح الباب، ضع الملابس في الداخل ثم أغلق الباب.
- اسحب درج المنظفات، ضع المنظف وأغلق الدرج.
- قم بتوصيل أنبوب الدخول للماء بشكل صحيح وتأكد من فتح الصنبور.

2. اضغط على زر التشغيل/الإيقاف وقم بالتوصيل بالطاقة.

3. دور الزر لاختيار برنامج "الاقتصاد"

- سيتم اختيار برنامج الغسيل تلقائيًا.
- اختر درجة حرارة الماء، وسرعة العصر، وعدد عمليات الشطف اللازمة.
- 4. اضغط على زر البدء/الإيقاف لبدء الغسيل.

5. عند انتهاء البرنامج، سيصدر صوت .

- عندما تعمل غسالة الملابس وترغب في تعديل الإعدادات، يرجى الضغط على زر البدء/الإيقاف لإيقاف الدورة مؤقتًا، ثم اختر البرنامج المطلوب.

مقدمة لبرنامج الملابس الداخلية

غسيل الملابس الداخلية.

1. الإعداد للغسيل

- افتح الباب، ضع الملابس في الداخل ثم أغلق الباب.
- اسحب درج المنظفات، ضع المنظف وأغلق الدرج.
- قم بتوصيل أنبوب الدخول للماء بشكل صحيح وتأكد من فتح الصنبور.

2. اضغط على زر التشغيل/الإيقاف وقم بالتوصيل بالطاقة.

3. دور الزر لاختيار برنامج "الملابس الداخلية".

- سيتم اختيار برنامج الغسيل تلقائيًا.

- قم بتوصيل أنبوب الدخول للماء بشكل صحيح وتأكد من فتح الصنبور.
- 2. اضغط على زر التشغيل/الإيقاف وقم بالتوصيل بالطاقة.
- 3. دور الزر لاختيار برنامج "القطن"
- سيتم اختيار برنامج الغسيل تلقائيًا.
- اختر درجة حرارة الماء وسرعة العصر وعدد عمليات الشطف اللازمة.
- 4. اضغط على زر "البدء/الإيقاف" لبدء الغسيل.
- 5. عند انتهاء البرنامج، سيصدر صوت .
- إذا كنت ترغب في تغيير الإعدادات الحالية أثناء عملية الغسيل، يرجى الضغط أولاً على زر "البدء/الإيقاف" لإيقاف الغسيل، ثم اضغط على الزر لإعادة الضبط.
- عندما تغسل الجهاز المناشف، سيتم ضغط الخيوط مما قد يجعل السطح خشناً. استخدم منعم الأقمشة لتجنب ذلك قدر الإمكان.

مقدمة لبرنامج المزج

يمكن استخدام هذه الوظيفة لغسل الملابس المختلطة مثل القطن والاصطناعي، الخ... (يرجى عدم مزج الملابس التي يمكن أن تفقد الألوان بسهولة).

1. الإعداد للغسيل

- افتح الباب، ضع الملابس في الداخل ثم أغلق الباب.
- اسحب درج المنظفات، ضع المنظف وأغلق الدرج.
- قم بتوصيل أنبوب الدخول للماء بشكل صحيح وتأكد من فتح الصنبور.
- 2. اضغط على زر التشغيل/الإيقاف وقم بالتوصيل بالطاقة.
- 3. دور الزر لاختيار برنامج "المزيج"
- سيتم اختيار برنامج الغسيل تلقائيًا.
- اختر درجة حرارة الماء وسرعة العصر وعدد عمليات الشطف اللازمة.
- 4. اضغط على زر "البدء/الإيقاف" لبدء الغسيل.
- 5. عند انتهاء البرنامج، سيصدر صوت.

4. اضغط على زر البدء/الإيقاف لبدء الغسيل.

5. عندما تنتهي جميع العمليات، ستصدر صفارة.

• افتح الباب لإخراج الملابس.

• قم بفصل الجهاز وإغلاق الصنبور.

استخدام البرنامج المعدّ

يمكنك استخدامه عندما تحتاج إلى تحديد عدد عمليات الشطف وحرارة الماء وسرعة العصر.

1. الإعداد للغسيل

• افتح الباب، ضع الملابس في الداخل، ثم أغلق الباب.

• اسحب درج المنظفات، ضع المنظف وأغلق الدرج.

• قم بتوصيل أنابيب الإدخال وتأكد من فتح الصنبور.

2. اضغط على زر التشغيل/الإيقاف.

3. يمكن اختيار البرامج حسب الاحتياجات.

4. اضغط على أزرار "الشطف"، "الحرارة" و "السرعة" لتحديد عدد الشطفات وحرارة الماء

وسرعة العصر وتأخير البداية.

5. اضغط على زر البدء/الإيقاف لبدء الغسيل.

6. عند انتهاء البرنامج، سيصدر صوت .

• يظهر على الشاشة "النهاية" مع صوت .

• افتح الباب وأخرج الملابس.

• قم بفصل الجهاز وإغلاق الصنبور.

مقدمة لبرنامج القطن

هذا البرنامج مناسب للملابس التي تكون نظيفة بشكل معتدل أو خفيف، مثل القطن، والفراش،

وملابس الداخلية، والمناشف، والقمصان، إلخ...

1. الإعداد للغسيل

• افتح الباب، ضع الملابس في الداخل ثم أغلق الباب.

• اسحب درج المنظفات، ضع المنظف وأغلق الدرج.

وإلا فإن الخيار سيظهر، لكن الوظيفة مازالت قيد الاستخدام والوقت الافتراضي هو وقت العرض على الشاشة.

• يُرجى تدوير الزر لإلغاء الوظيفة.

9. زر البرنامج

• حدد البرنامج وفقاً لتنوع ودرجة الأوساخ في الملابس.

10. مؤشر الحالة

- الغسيل: يشير هذا الرمز إلى حالة فتح وإغلاق دورة الغسيل.
- الشطف: يشير هذا الرمز إلى حالة فتح وإغلاق الشطف.
- الدوران: يشير هذا الرمز إلى حالة فتح وإغلاق الدوران.
- قفل الباب: يشير هذا الرمز إلى حالة فتح وإغلاق قفل الباب.
- قفل الطفل: يستخدم الرمز في الأعلى على اليسار للتحكم في فتح وإغلاق قفل الطفل، ويعرض الجانب الأيمن حالة إغلاق قفل الطفل.

مقدمة الوظائف والبرامج

الاستخدام للملابس العادية

1. الإعدادات

- افتح الباب، ضع الملابس في الداخل، ثم أغلق الباب.
- اسحب درج المنظفات، ضع المنظف وأغلق الدرج.
- قم بتوصيل أنابيب الإدخال وتأكد من فتح الصنبور.

2. اضغط على زر التشغيل/الإيقاف.

3. يمكن اختيار البرامج حسب الاحتياجات.

- قطن---مزيج---اقتصادي---ملابس داخلية---رعاية الأطفال ---رقيق---
- غطاء ---صناعي ---شطف+عصر ---عصر ---تنظيف الوعاء---صوف---سترة---رياضة ---
- سريع 42° ---سريع 15° .

• عند انتهاء الإجراء، اضغط على التشغيل/الإيقاف لقطع التيار.

2. زر البدء/الإيقاف المؤقت

• اضغط للبدء في التشغيل.

• اضغط لوقف التشغيل خلال التشغيل، واضغط مرة أخرى للاستمرار.

3. زر الشطف

• عند الضغط على زر التشغيل لتشغيل الجهاز واختيار البرنامج، يمكنك اختيار عدد عمليات الشطف باستخدام هذا الزر، مما يمكن أن يحسن من أداء الغسيل.

4. مصباح الغسيل الأولي

• إذا كانت الملابس متسخة للغاية، يمكنك اختيار هذا البرنامج قبل الغسيل.

• اضغط على "الشطف" لأكثر من 3 ثوانٍ لتشغيل/إيقاف وظيفة الغسيل الأولي.

5. زر "الحرارة"

• عند الضغط على زر التشغيل لتشغيل الجهاز واختيار البرنامج، يمكنك اختيار درجة حرارة الماء المناسبة وفقاً لمادة الملابس.

6. مصباح قفل الطفل

• اضغط لمنع عملية التشغيل من قبل الطفل.

• عند قفل الطفل، يكون الأزرار الأخرى غير متاحة باستثناء التشغيل/الإيقاف.

• اضغط على "الحرارة" لمدة تزيد عن 3 ثوانٍ لتشغيل/إيقاف وظيفة قفل الطفل.

7. زر السرعة

• عند الضغط على زر التشغيل لتشغيل الجهاز واختيار البرنامج، يمكنك اختيار سرعة الدوران المختلفة.

8. مصباح البداية المؤجلة

• البداية المؤجلة تشير إلى الفترة من التعيين إلى الانتهاء.

• اضغط على "السرعة" لمدة تزيد عن 3 ثوانٍ لدخول وظيفة البداية المؤجلة، في الوقت نفسه،

يجب عليك الضغط على "السرعة" لتحديد الوقت المناسب للبداية المؤجلة في غضون 5 ثوانٍ،

مسحوق منظفات الأقمشة الاصطناعية

- يُرجى إذابة المنظفات | مثل قطع الصابون | قبل وضعها في صندوق المنظفات.

المنظفات السائلة المبيضات

- يُرجى استخدام المنظفات ذات الرغوة الأقل.
- يُرجى استخدام الماء مرتين لتخفيف المنظفات المركزة قبل وضعها في صندوق المنظفات.

ملين الأقمشة

- صب ملين الأقمشة في قبل الغسيل حيث سيتم صبه تلقائيًا في حلة الغسالة في الشطفة الأخيرة.
- عند استخدام ملين أقمشة من النوع المركز، يرجى تخفيفه بقدر مناسب من الماء.
- لا تتجاوز علامة الحد الأقصى MAX.

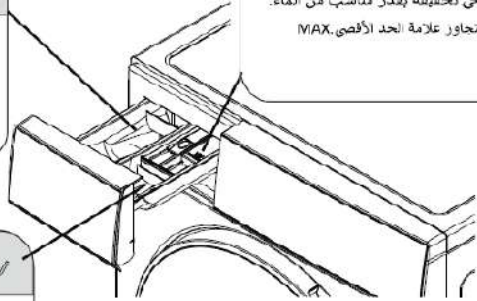

الملين

- يُرجى وضع الملين قبل الغسيل، الذي سيعب في الحوض تلقائيًا عند حدوث آخر مزيج.
- عند استخدام نوع مركز من الملين، يرجى تخفيفه بكمية مناسبة من الماء.
- لا تتجاوز علامة الحد الأقصى.

وظيفة لوحة التحكم

□ Cotton قطن

Mix مختلط

Eco اقتصادي

Underwear ملابس داخلية

Baby Care العناية بطفلك

Delicate ملابس حسنة

Duvet شرشف

Synthetic القماش الصناعية

Quick 15 سريع 15

Quick 42 سريع 42

Sports لرياضية

Down Jacket معطف

Wool صوف

Tub Clean تنظيف العوامين

Spin تنطيف

Rinse+Spin غسل وتنطيف

+3 > 0

+2 > 0

+1 > 0

90°C > 0

60°C > 0

40°C > 0

20°C > 0

1000 > 0

800 > 0

400 > 0

Rinse غسل

Temp. درجة الحرارة

Speed السرعة

On/Off تشغيل / إيقاف

Start/Pause إيقاف مؤقت / بدء

Die Warm

Tub Clean تنظيف العوامين

Sterilization تطهير

Peracetic Acid for Disinfection Function

تطهير العوامين على أساس البيروكسيد

1. زر التشغيل/الإيقاف

- قم بتشغيل/إيقاف التيار.

إلغاء قفل الباب

- عندما يضيء الضوء/الصورة "قفل الباب"، اضغط على زر "بدء/إيقاف"، يتوقف برمبل الغسيل/العصر عن العمل. انتظر لمدة تقريبية 2 دقيقة وسيتم فتح قفل الباب تلقائياً.
- قد يتسرب الرغوة إذا فتحت الباب أثناء التشغيل، استخدم منشفة للتعامل مع الرغوة.
- إذا كانت درجة الحرارة مرتفعة جداً، لا يمكن فتح الباب أثناء التشغيل.
- إذا كان مستوى الماء مرتفعاً جداً، لا يمكن فتح الباب أثناء التشغيل.

طريقة استخدام صينية المنظف

منظف خاص

- لا تستخدم كمية كبيرة من المنظف التي تسبب كثيراً من الرغوة وتؤثر على جودة الغسيل أو تسبب عطل.
- اختر المنظف بناءً على جودة الماء، اللون، درجة حرارة الملابس، ومستوى التلوث.
- يُرجى استخدام منظف معتدل للحصول على تأثير غسيل وحماية البيئة.
- يوجد توصيات بشأن استخدام المنظفات في درجات حرارة مختلفة. عند غسيل الأبيض القدر جداً، نوصي باستخدام برنامج القطن عند 60 درجة مئوية أو أعلى ومسحوق غسيل عادي (للاستخدام الشاق) الذي يحتوي على مواد مبيضة ويعطي نتائج ممتازة في درجات حرارة متوسطة/عالية.
- للغسيل بين 40 درجة مئوية و60 درجة مئوية، يجب أن يتناسب نوع المنظف المستخدم مع نوع القماش ومستوى الأوساخ. المساحيق العادية مناسبة للأقمشة البيضاء أو تلك التي تفقد سرعة لونها بسرعة مع درجات تلوث متوسطة، بينما تناسب المنظفات السائلة أو المساحيق "حافظة على الألوان" الأقمشة الملونة مع درجات تلوث خفيفة.
- للغسيل بدرجات حرارة أقل من 40 درجة مئوية، نوصي باستخدام المنظفات السائلة أو المنظفات المصنفة خصيصاً للغسيل عند درجات حرارة منخفضة.

- متر)، بالإضافة إلى أنه يجب ألا توضع نهاية خرطوم التصريف في الماء.
- إذا كان خرطوم التصريف طويلاً بشكل مبالغ فيه، فلا تقم بإدخاله بالقوة في غسالة الملابس، مما قد يؤدي إلى حدوث ضجيج غير طبيعي.(يرجى التحقق من خريطة الرسم البياني على الصفحة التالية).

تعليمات تثبيت الأنابيب

تعديل أفقي



- لتجنب الضوضاء والاهتزاز أثناء تعديل غسالة الملابس، ضعها في الزاوية إن أمكن.
- إذا لم تكن الأرضية مستوية، قم بإضافة دبابيس التوازن (لا تضع أي أجزاء من الخشب أو أشياء مماثلة)، تأكد من أن دبابيس التوازن الأربعة تلامس الأرض بشكل جيد وأن مستوى الجهاز صحيح.

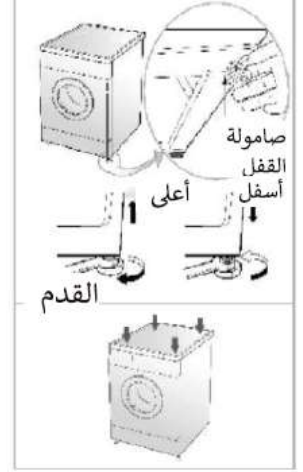

- قم بضبط الأرجل القابلة للتعديل لضمان توازن غسالة الملابس. بعد التثبيت، قم بربط البراغي الرباعية لأمان الجهاز. لا تضع غسالة الملابس على منصة ترتفع عن الأرض لتجنب سقوط الجهاز بسبب الحوادث الأخرى.
- التحقق من القطري

بتطبيق قوة على قطر غسالة الملابس، يظل الجهاز ثابتاً. (يجب التحقق من القطرين، إذا تحرك الجهاز، يجب إعادة ضبط القدم القابلة للتعديل) طرق قفل وإزالة الباب.

قفل الباب

- بعد الاستخدام، سيتم قفل الباب تلقائياً وسيضيء الضوء/الصورة "قفل الباب" على اللوحة.

- 1 قم بفحص السدادات المطاطية في كل من جوانب الخراطيم. قم بإدخال سدادة مطاطي في التركيبات الملولبة في كل خرطوم لمنع التسريب.

سدادة مطاطية



خرطوم المياه. (في مدخل الماء في غسالة الملابس)

- 3 بعد توصيل خرطوم المدخل في صنابير المياه، قم بفتح صنابير المياه لإسالة المواد الغريبة (الأترية أو الرمال أو لشارة الخشب) للخارج في خطوط المياه. دع المياه تُنصرف في جردل وقم بفحص درجة حرارة الماء.



- 2 قم بتوصيل خراطيم إمداد الماء في صنابير المياه بإحكام عن طريق اليد وبعد ذلك قم بربط 2/3 لفة أخرى باستخدام الكماشة. - قم بتوصيل الخرطوم الأزرق بصنوبر الماء.



- ⚠ تحذير
لا تتبالغ في الربط. يمكن أن يحدث ضرر في الوصلة الجامعة.

- 4 قم بتوصيل الخراطيم في مدخل الماء بإحكام عن طريق اليد وبعد ذلك قم بربط 2/3 لفة أخرى باستخدام الكماشة.



- ⚠ تحذير
لا تتبالغ في ربط الخراطيم. يمكن أن يتلف الربط المبالغ فيه الصمامات محدثاً تسريب وأضرار في الممتلكات.

- 5 استكشف وجود تسريبات عن طريق فتح الصنابير. إذا كان ثمة تسريب في المياه، قم بفحص الخطوات من 1 إلى 4 مرة أخرى.

تركيب خرطوم التصريف

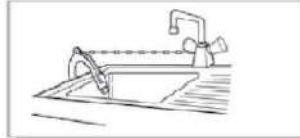

- تثبت خرطوم التصريف باستخدام حبل رفع.
- من أجل تخفيف التلف و منع التسريب الأرضي، ضع خرطوم التصريف بشكل صحيح.
- من أجل تجنب التفريغ، يجب أن يكون حجم خرطوم التصريف بين (0.85 متر و 1.25

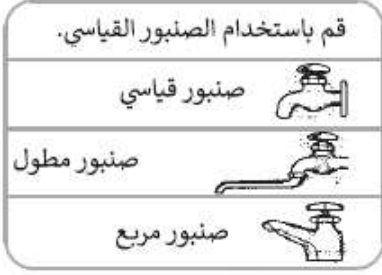

• هناك مشبكان موجودان في موصلات الطرفين من الأنبوب لمنع تسرب الماء.

• افتح الصنبور وتحقق مما إذا كانت الموصلات تتسرب.

• قم بفحص الأنابيب بشكل منتظم. يُرجى استبدالها إذا لزم الأمر.

• تأكد من أن الأنابيب غير تالفة أو ملتوية مع بعضها البعض قبل ربط الأنابيب الداخلة والصمامات.

توصيل أنابيب المدخل والصنابير

• تم تصميم غسالة الملابس للاستخدام كجهاز منزلي، لا تثبته على متن قارب أو شاحنة أو طائرة.

• أغلق صمام الإيقاف إذا لم يتم استخدام الجهاز لفترة طويلة. (على سبيل المثال، العطلة)

• افصل القابس وألغ وظيفة قفل الباب لتجنب إغلاق الطفل بالداخل.

• يمكن أن تؤدي مواد التغليف إلى الإضرار بسلامة الطفل وتسبب الاختناق!

تنبيه: ضع جميع مواد التغليف بعيداً عن متناول الأطفال.

• يجب أن تكون درجة الحرارة بين 40 درجة مئوية و 60 درجة مئوية عند استخدام غسالة

الملابس ذات الصمام المزوج.

• اتصل بمركز الصيانة واطلب من التقنيين إصلاح غسالة الملابس. قد يتسبب الأشخاص غير المؤهلين في تلف الجهاز.

• لا تضع غسالة الملابس في مكان حيث تكون درجة الحرارة أقل من الصفر. قد يتم تجميد وتكسير الأنابيب. علاوة على ذلك، قد تتسبب درجة حرارة أقل من الصفر في تلف مُبرمج التحكم.

• إذا كنت تنقل غسالة الملابس إلى بيئة حيث تكون درجة الحرارة أقل من الصفر، يُرجى الحفاظ على غسالة الملابس عند درجة حرارة الغرفة لبضع ساعات قبل تشغيلها.

تأريض الجهاز

• يجب أن تحتوي غسالة الملابس على أجهزة التأريض.

في حالة حدوث أي شيء غير مرغوب فيه، يمكن للجهاز تقليل خطر التعرض لصدمة كهربائية. الجهاز مزود بكابل (بما في ذلك سلك وقابس تأريض). يجب إدخال القابس المؤرض في مأخذ مناسب. إذا كنت ترغب في معرفة ما إذا كانت غسالة الملابس مألّسة بشكل صحيح، يُرجى الاتصال بتقني متخصص.

إذا لم يتوافق المقبس مع القابس، فلا تقم بتغيير المقبس بنفسك.

• عندما يبدأ الجهاز في إطلاق دخان أو رائحة، قم بفصل التيار ويجب أن تكون غسالة الملابس متصلة بمصدر المياه. استخدم الأنابيب الجديدة المرفقة بدلاً من القديمة. من أجل ضمان الجودة، تُجرى اختبارات حقن المياه قبل مغادرة غسالة الملابس للمصنع، قد يكون هناك ماء في الحوض الداخلي، وحشية الباب ولوحة الباب، وهذا أمر طبيعي.

توصيل مدخل الماء

1. يجب أن يكون ضغط مصدر المياه الداخلي بين 30 كيلوباسكال و 1000 كيلوباسكال.
2. لا تسحب الخيط الملولب للمسمار عند توصيل الأنابيب الداخلة مع الصمامات.
3. قم بتركيب معدات التخفيض إذا كان ضغط مصدر المياه الداخلي أعلى من 1000 كيلوباسكال.

2. قم بفك 4 براغي باستخدام المفتاح المرفق. (انظر الرسم البياني رقم 2)
3. قم بتدوير خفيف للمطاط في البرغي، ثم قم بفك البراغي، واحتفظ بها وبالمفتاح معك. (انظر الرسم البياني رقم 3)

• يجب إعادة تركيب البراغي في أي وقت تقوم فيه بنقل الغسالة.

المساحة المطلوبة للتصميم الأفقي



- يجب أن تكون زاوية الميل أقل من 1 درجة.
- يجب أن تكون المسافة بين جوانب غسالة الملابس ومأخذ الكهرباء 1.5 متر على الأقل.
- لا تستخدم العديد من الأجهزة الكهربائية في مقبس واحد.

تنظيف البيئة المحيطة بالجهاز

- من الضروري تنظيف الجدران والباب والأرضية.
- قم بتثبيت غسالة الملابس على أرضية صلبة وثابتة مع وجود تصريف في الأرض بدلاً من الأرضيات الناعمة أو الخشبية.
- لا تضع الملابس القذرة أو أي مواد أخرى على الغطاء العلوي لغسالة الملابس، وإلا فقد يؤدي ذلك إلى التأثير على العمل الطبيعي.

التوصيل الكهربائي

1. لا تستخدم لوحة الأسلاك أو شيء من هذا القبيل.
2. إذا كانت الخطوط الكهربائية تالفة، يُرجى الاتصال بالمحترفين لإصلاحها.
3. بعد استخدام غسالة الملابس، قم بفصل القابس وإغلاق صمام المياه.
4. قم بتوصيل غسالة الملابس بمأخذ كهربائي مؤرض للتوافق مع الأسلاك الكهربائية.
5. قم بترتيب غسالة الملابس بحيث يكون من السهل توصيل مخرج الصرف.

تعليمات التركيب

- تأكد من أن حرارة المكان الذي يتم تركيب أو وضع غسالة الملابس فيه تزيد عن 0 درجة مئوية.
- ضع غسالة الملابس بشكل صحيح وفقاً لمعايير الإدارة واللوائح.
- احرص على تهوية قاعدة غسالة الملابس عند وضعها على الأرض مع السجاد.
- هناك الكثير من الحشرات في الهواء. حافظ على البيئة نظيفة لأن أي ضرر ناتج عن الصراصير أو غيرها من الحشرات لا يشمل الضمان.

براغي النقل

- تم تركيب الغسالات مع براغي نقل لتجنب الأضرار الداخلية أثناء النقل. قم بفك برغي النقل
1. من أجل تجنب الأضرار الداخلية أثناء النقل، تم تركيب 4 براغي. قبل استخدام الغسالة، قم بفك برغي النقل. (انظر الرسم البياني رقم 1)

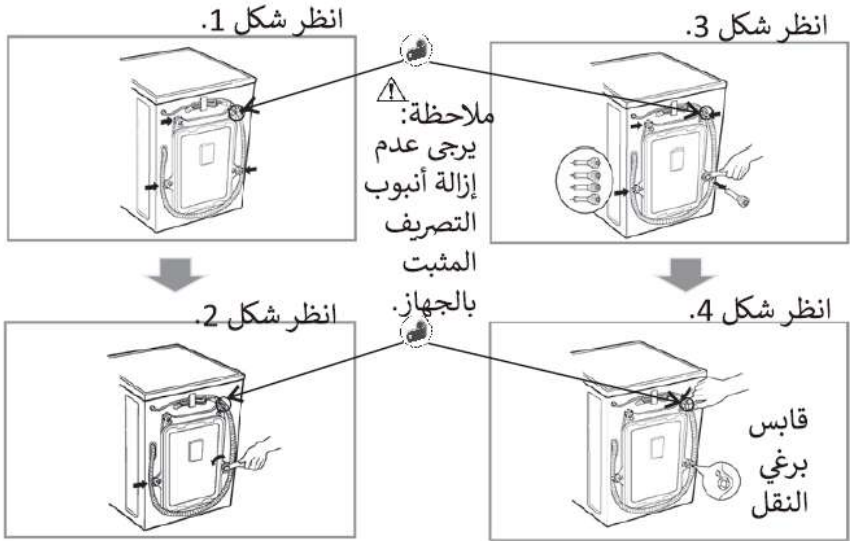

- إذا لم يتم فك البراغي، ستسبب الاهتزازات العنيفة والوضوء والمشاكل.

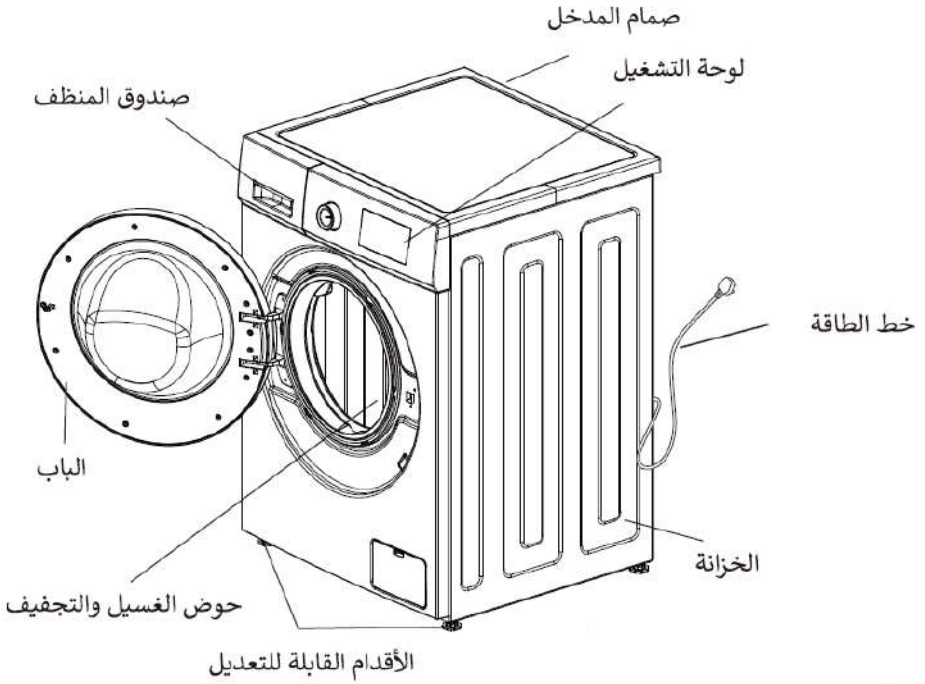

الرسم أعلاه مرجعي فقط. يجب أن تكون المعلومات المفصلة مستندة إلى المنتج الفعلي!

ملاحظة

1. قد يحدث تصريف للماء خلال الاستخدام الأول. هذا مجرد ماء متبقي بعد اختبار الأداء، وهو شيء طبيعي.
2. بعد كل استخدام، يُرجى فصل القابس وإغلاق صنوبر الماء لتجنب حدوث فيضان عرضي أو حريق.





• خطر تلف الملابس

1. لا تغسل الملابس المقاومة للماء، مثل المعاطف المطرية والمنتجات المملوءة بالريش وحقائب النوم.

2. اغسل الملابس التي يمكن غسلها، وإذا كنت غير متأكد، اتبع التعليمات.

• عند سحب القابس، يمكن أن يتم فتح القفل حتى إذا كان هناك الكثير من الماء داخل الغسالة. لذا، يُرجى التحقق من مستوى الماء داخلها قبل فتح الباب لتجنب فقدان غير الضروري.

ملحقات الجهاز

أغطية براغي النقل	مفتاح	خرطوم إمداد المياه	دليل الاستخدام
			

3. لا تستخدم اليد المبللة لإدخال أو سحب القابس.

4. قم بفصل الكابل عند الانتهاء من العمل أو الإصلاح أو التنظيف.

• خطر درجات حرارة عالية

1. أثناء الغسيل بدرجات حرارة عالية، يسخن زجاج الباب. لا تقوموا بلمس زجاج الباب، خاصة الأطفال.

2. عند فتح الباب بعد الغسيل بدرجات حرارة عالية، انتظر حتى تنخفض الحرارة إلى مستوى آمن ويتم فتح الباب تلقائيًا.

• خطر الإصابة

1. تجنب وضع أشياء ثقيلة على أعلى غسالة الملابس.

2. إذا أردت نقل الجهاز، لا تنس أن تطلب المساعدة.

3. لا تطلب من الأشخاص غير المؤهلين إصلاح الجهاز.

• خطر الانفجار

1. لا تغسل الملابس المتسخة بالكبروسين أو البنزين أو المذيبات أو المواد القابلة للاشتعال.

2. لا تغسل في حالة تسرب الغاز.

• خطر الحريق وتسرب التيار الكهربائي

1. لا تترك غسالة الملابس بالقرب من النار أو السجائر المشتعلة أو الشموع أو المواد القابلة للاشتعال.

2. لا تصب الماء على لوحة التحكم في غسالة الملابس.

3. لا تضع آلة الغسيل في مكان رطب أو في الهواء الطلق.

4. يُرجى تثبيت مضخة الصرف والتأكد من عدم انسداد المصرف.

• خطر الإصابة

1. احتفظ بصندوق الكرتون بعد إزالته ولا تدع الأطفال يلمسونه أو يأكلون منه.

2. لا تسمح بتشغيل غسالة الملابس من قبل الأطفال أو أن يتسلقوا عليها.

3. يُرجى إغلاق الباب بعد الاستخدام لتجنب دخول الأطفال إلى الطبل.

إشعار السلامة

- هذا الجهاز غير مخصص للاستخدام من قبل الأشخاص (خاصة الأطفال) الذين يعانون من قدرات بدنية أو حسية أو عقلية محدودة، أو الأشخاص الذين ليس لديهم خبرة أو معرفة، ما لم يكونوا تحت المراقبة أو قد تلقوا تعليمات حول استخدام الجهاز من شخص مسؤول عن سلامتهم.
- يجب مراقبة الأطفال لضمان عدم لعبهم بالجهاز.
- يمكن استخدام الجهاز من قبل الأطفال الذين تتراوح أعمارهم بين 8 سنوات أو أكثر بالإضافة إلى الأشخاص الذين لديهم إعاقات بدنية أو حسية أو عقلية أو يفترق إلى الخبرة شريطة أن يكونوا قد تلقوا تدريباً على كيفية استخدام الجهاز بأمان ويفهمون المخاطر المرتبطة به. الأطفال لا ينبغي أن يلعبوا بالجهاز. عمليات التنظيف والصيانة من قبل المستخدم لا ينبغي أن تُجرى بدون مراقبة.
- يجب على الأطفال الذين تقل أعمارهم عن 3 سنوات أن يتعدوا عن الجهاز ما لم يكونوا تحت إشراف مستمر.
- في حالة تلف سلك الكهرباء، يجب استبداله من قبل الشركة المُصنِّعة، أو وكيل خدماتها، أو أشخاص مؤهلين مماثلين لتجنب أي خطر.
- **تنبيه :** لتجنب المخاطر الناجمة عن إعادة التشغيل غير المقصود نتيجة الإنقطاع الحراري غير المقصود، لا ينبغي تشغيل هذا الجهاز من خلال جهاز تحويل خارجي، مثل المؤقت، أو توصيله بدائرة يتم تشغيلها وإيقافها بانتظام من قبل الخدمات العامة.
- يجب استخدام أنابيب جديدة تأتي مع الجهاز ولا يجب إعادة استخدام الأنابيب القديمة.
- لتجنب أي ضرر للمستخدم أو للآخرين أو للممتلكات، يُرجى التأكد من اتباع هذه التعليمات.

تحذيرات

• خطر الصق الكهربائي

1. استخدم 220/240 فولت، أكبر من 10 أمبير مع توصيل أرضي.
2. عند إدخال أو سحب سلك الكهرباء، يُرجى استخدام القابس، وتجنب استخدام سلك كهرباء تالف. في حالة الأتربة على دبوس سلك الكهرباء، يُرجى تنظيفه بقطعة قماش جافة.

المحتويات

2.....	إشعار السلامة
2.....	تحذيرات
4.....	ملحقات الجهاز
6.....	تعليمات التركيب
7.....	التوصيل الكهربائي
8.....	توصيل مدخل الماء
11.....	تعليمات تثبيت الأنابيب
11.....	قفل الباب
12.....	طريقة استخدام صينية المنظف
13.....	وظيفة لوحة التحكم
15.....	مقدمة الوظائف والبرامج
27.....	مقدمة لبرامج الغسيل
29.....	الصيانة
31.....	تحذير قبل الغسيل
33.....	حالات عدم وجود خطأ
35.....	استكشاف الأخطاء وإصلاحها
38.....	المواصفات التقنية للجهاز

daiko

دليل الإستعمال

WU646SX66K - WU746SX77K

قبل استخدام هذا الجهاز الكهربائي، اقرأ بعناية التعليمات أدناه، و حافظ على دليل المستخدم للإستعمال في المستقبل. اتبع هذه التعليمات، سيزيد من عمر الجهاز لفترة أطول. احتفظ بهذا الدليل بعناية.



daikomarc

اكتشفوا عالم دايكو