

daiko

MANUEL D'UTILISATION

FME-2564XEDK

AVANT D'UTILISER CET
APPAREIL ÉLECTRIQUE,
LISEZ ATTENTIVEMENT LES
INSTRUCTIONS CI-DESSOUS, ET
CONSERVEZ LE MODE D'EMPLOI
POUR UN USAGE ULTÉRIEUR.
SI VOUS RESPECTEZ CES
INSTRUCTIONS, LA DURÉE DE VIE
DE VOTRE APPAREIL ÉLECTRIQUE
TIENDRA LONGTEMPS. CONSERVEZ
CE MANUEL AVEC SOIN.



daikomarc

Explorez le monde de daiko

Sommaire

Précautions.....	2
Spécifications.....	3
Instructions de sécurité importantes.....	3
Risque de choc électrique.....	7
Nettoyage.....	8
Ustensiles.....	8
Configuration de votre four.....	11
Installation et connexion.....	12
Instructions d'installation.....	13
Panneau de contrôle.....	18
Dépannage.....	28

Précautions

Précautions pour éviter une exposition possible à une énergie micro-ondes excessive

(a) Ne tentez pas de faire fonctionner ce four avec la porte ouverte car cela peut entraîner une exposition nocive à l'énergie micro-ondes. Il est important de ne pas endommager ou manipuler les dispositifs de sécurité.

(b) Ne placez aucun objet entre la face avant du four et la porte ni ne laissez s'accumuler de la saleté ou des résidus de nettoyeur sur les surfaces d'étanchéité.

(c) Avertissement: Si la porte ou les joints de la porte sont endommagés, le four ne doit pas être utilisé tant qu'il n'a pas été réparé par une personne compétente.

Ajout

Si l'appareil n'est pas maintenu dans un état de propreté satisfaisant, sa surface pourrait se dégrader et affecter la durée de vie de l'appareil, pouvant entraîner une situation dangereuse.

Spécifications

Tension nominale	220-240V~ 50Hz
Puissance d'entrée nominale (Micro-ondes)	1250W
Puissance de sortie nominale (Micro-ondes)	800W
Puissance nominale (Gril)	1000W

Instructions de sécurité importantes

Avertissement

Pour réduire les risques d'incendie, de choc électrique, de blessures corporelles ou d'exposition à une énergie excessive du four à micro-ondes lors de l'utilisation de votre appareil, suivez des précautions de base, notamment les suivantes :

1. Lisez et suivez les " Précautions spécifiques pour éviter une exposition possible à une énergie micro-ondes excessive".
2. Cet appareil peut être utilisé par des enfants âgés de 8 ans et plus ainsi que par des personnes présentant des capacités physiques, sensorielles ou mentales réduites ou un manque d'expérience et de connaissances, s'ils ont reçu une supervision ou des instructions concernant l'utilisation sécurisée de l'appareil et comprennent les dangers impliqués. Les enfants ne doivent pas jouer avec l'appareil. Le nettoyage et l'entretien de l'utilisateur ne doivent pas être effectués par des enfants à moins qu'ils aient plus de 8 ans et soient supervisés en continu.
3. Gardez l'appareil et son cordon hors de portée des enfants de moins de 8 ans.

4. Si le cordon d'alimentation est endommagé, il doit être remplacé par le fabricant, son agent de service ou des personnes également qualifiées afin d'éviter tout danger. (Pour les appareils avec type d'attache Y)

5. Avertissement : Assurez-vous que l'appareil est éteint avant de remplacer l'ampoule pour éviter tout risque de choc électrique.

Avertissement : Il est dangereux pour toute personne autre qu'un individu compétent d'effectuer toute opération de service ou de réparation impliquant le retrait d'un couvercle offrant une protection contre l'exposition à l'énergie des micro-ondes.

7. Avertissement : Les liquides et autres aliments ne doivent pas être chauffés dans des récipients hermétiquement fermés car ils pourraient exploser.

8. Lors du chauffage d'aliments dans des récipients en plastique ou en papier, surveillez attentivement le four en raison du risque d'inflammation.

9. Utilisez uniquement des ustensiles appropriés pour les fours à micro-ondes.

10. En cas d'émission de fumée, éteignez ou débranchez l'appareil et maintenez la porte fermée pour étouffer tout feu éventuel.

11. Le chauffage de boissons au micro-ondes peut provoquer une ébullition explosive retardée, donc manipulez avec précaution le récipient.

12. Avant la consommation, agitez ou remuez le contenu des biberons et des pots de nourriture pour bébé et vérifiez la température afin d'éviter les brûlures.

13. Les œufs dans leur coquille et les œufs durs entiers ne doivent pas être chauffés dans les fours à micro-ondes car ils pourraient exploser, même après la fin du processus de chauffage.

14. Nettoyez régulièrement le four et retirez tout résidu alimentaire.

15. Le non-entretien régulier du four pourrait entraîner la détérioration de sa surface, ce qui pourrait avoir un impact négatif sur la durée de vie de l'appareil et éventuellement causer une situation dangereuse.

16. Utilisez uniquement la sonde de température recommandée pour ce four. (pour les fours équipés d'une sonde de température.)

17. Le four à micro-ondes doit être utilisé avec la porte décorative ouverte. (pour les fours avec une porte décorative.)

18. Cet appareil est destiné à être utilisé dans des environnements domestiques et similaires tels que :

- Les espaces cuisine du personnel dans les magasins, les bureaux et autres environnements de travail ;

- Par les clients dans les hôtels, motels et autres environnements de type résidentiel ;

- Les maisons de ferme ;

- Les environnements de type chambre d'hôtes.

19. Le four à micro-ondes est destiné à chauffer les aliments et les boissons. Le séchage des aliments ou des vêtements et le chauffage de coussins chauffants, chaussons, éponges, chiffons humides et similaires peuvent entraîner des risques de blessures, d'ignition ou d'incendie.

20. Les contenants métalliques pour aliments et boissons ne sont pas autorisés pendant la cuisson au micro-ondes.

21. L'appareil ne doit pas être nettoyé avec un nettoyeur vapeur.

22. Faites attention à ne pas déplacer le plateau tournant lors du retrait des contenants de l'appareil. (Pour les appareils fixes et intégrés utilisés à une hauteur égale ou supérieure à 900 mm du sol et possédant des plateaux tournants détachables. Mais cette recommandation ne s'applique pas aux appareils avec une porte à charnière basse horizontale.)

23. Le four à micro-ondes est destiné à être utilisé encastré.
 24. Le nettoyeur à vapeur ne doit pas être utilisé.
 25. La surface d'un tiroir de rangement peut devenir chaude.
 26. Avertissement : L'appareil et ses parties accessibles deviennent chauds pendant l'utilisation. Faites attention pour éviter de toucher les éléments chauffants. Les enfants de moins de 8 ans doivent être tenus à l'écart sauf s'ils sont continuellement surveillés.
 27. Pendant l'utilisation, l'appareil devient chaud. Faites attention pour éviter de toucher les éléments chauffants à l'intérieur du four.
 28. Avertissement : Les parties accessibles peuvent devenir chaudes pendant l'utilisation. Les jeunes enfants doivent être tenus à l'écart.
 29. L'appareil ne doit pas être installé derrière une porte décorative afin d'éviter la surchauffe. (Ceci ne s'applique pas aux appareils avec porte décorative.)
 30. ATTENTION : Lorsque l'appareil est utilisé en mode combiné, les enfants ne doivent utiliser le four qu'avec la supervision d'un adulte en raison des températures générées.
 31. N'utilisez pas de nettoyeurs abrasifs agressifs ou de grattoirs métalliques tranchants pour nettoyer la vitre de la porte du four car ils peuvent rayer la surface, ce qui pourrait entraîner un éclatement de la vitre.
- Lisez attentivement et gardez pour référence future

Risque de choc électrique

AVERTISSEMENT

- Une utilisation incorrecte de la mise à la terre peut entraîner un choc électrique. Ne branchez pas dans une prise tant que l'appareil n'est pas correctement installé et mis à la terre.

- Cet appareil doit être mis à la terre. En cas de court-circuit électrique, la mise à la terre réduit le risque de choc électrique en fournissant un câble d'échappement pour le courant électrique.

- Cet appareil est équipé d'un cordon comportant un fil de mise à la terre avec une fiche de mise à la terre. La fiche doit être branchée dans une prise correctement installée et mise à la terre.

Consultez un électricien qualifié ou un technicien de service si les instructions de mise à la terre ne sont pas complètement comprises ou s'il y a un doute sur le fait que l'appareil soit correctement mis à la terre.

Si l'utilisation d'une rallonge est nécessaire, utilisez uniquement une rallonge à 3 fils.

1. Un cordon d'alimentation court est fourni pour réduire les risques d'emmêlement ou de trébuchement sur un cordon plus long.

2. Si un cordon d'alimentation long ou une rallonge est utilisé :

1) La capacité électrique indiquée sur le cordon ou la rallonge doit être au moins égale à la capacité électrique de l'appareil.

2) La rallonge doit être de type 3 fils avec mise à la terre.

3) Le cordon long doit être

Nettoyage

Assurez-vous de débrancher l'appareil de la source d'alimentation.

1. Nettoyez la cavité du four après utilisation avec un chiffon légèrement humide.
2. Nettoyez les accessoires de la manière habituelle dans l'eau savonneuse.
3. Le cadre de la porte, le joint et les parties avoisinantes doivent être nettoyés soigneusement avec un chiffon humide lorsqu'ils sont sales.
4. N'utilisez pas de nettoyeurs abrasifs agressifs ou de grattoirs métalliques tranchants pour nettoyer la vitre de la porte du four car ils peuvent rayer la surface, ce qui pourrait entraîner un éclatement de la vitre.

5. Astuce de nettoyage

- Pour faciliter le nettoyage des parois de la cavité qui peuvent être en contact avec les aliments cuits : Placez un demi-citron dans un bol, ajoutez 300 ml (1/2 pinte) d'eau et chauffez à 100% de puissance pendant 10 minutes au micro-ondes. Nettoyez le four avec un chiffon doux et sec.

Ustensiles

ATTENTION

Danger de blessure personnelle

Il est dangereux pour toute personne autre qu'une personne compétente de réaliser toute opération de service ou de réparation impliquant le retrait d'un couvercle protégeant contre l'exposition aux énergies des micro-ondes.

Test des ustensiles :

1. Remplissez un récipient adapté au micro-ondes avec 1 tasse d'eau froide (250 ml) ainsi que l'ustensile en question.
2. Faites chauffer à puissance maximale pendant 1 minute.

3. Touchez soigneusement l'ustensile. Si l'ustensile vide est chaud, ne l'utilisez pas pour la cuisson au micro-ondes.

4. Ne dépassez pas 1 minute de temps de cuisson.

Consultez les instructions sur "Les matériaux que vous pouvez utiliser dans un four à micro-ondes ou à éviter dans un four à micro-ondes."

Il peut y avoir certains ustensiles non métalliques qui ne sont pas sûrs pour une utilisation au micro-ondes. En cas de doute, vous pouvez tester l'ustensile en question en suivant la procédure ci-dessus.

Matériaux que vous pouvez utiliser dans un four à micro-onde.

Ustensiles	Remarques
Plat à brunir	Suivez les instructions du fabricant. Le fond du plat à brunir doit être d'au moins 3/16 pouce (5 mm) au-dessus du plateau tournant. Une utilisation incorrecte peut provoquer la casse du plateau tournant.
Vaisselle de table	Utilisez uniquement au micro-ondes. Suivez les instructions du fabricant. Ne pas utiliser des plats fissurés ou ébréchés.
Pots en verre	Retirez toujours le couvercle. Utilisez uniquement pour réchauffer les aliments jusqu'à ce qu'ils soient juste tièdes. La plupart des pots en verre ne sont pas résistants à la chaleur et peuvent se briser.
Verrerie	Uniquement des ustensiles en verre résistant à la chaleur du four. Assurez-vous qu'il n'y a pas de bordure métallique. Ne pas utiliser des plats fissurés ou ébréchés.

Sacs de cuisson au four	de	Suivez les instructions du fabricant. Ne fermez pas avec une attache métallique. Faites des entailles pour permettre à la vapeur de s'échapper.
Assiettes en papier et tasses	en et	Utilisez uniquement pour une cuisson/réchauffage à court terme. Ne laissez pas le four sans surveillance pendant la cuisson.
Serviettes en papier	en	Utilisez pour recouvrir les aliments pour les réchauffer et absorber la graisse.
Papier sulfurisé		Utilisez comme couvercle pour éviter les éclaboussures ou comme enveloppe pour la cuisson à la vapeur.
Plastique		Uniquement adapté au micro-ondes. Suivez les instructions du fabricant. Devrait être étiqueté "Convient pour le micro-ondes". Certains contenants en plastique ramollissent lorsque les aliments à l'intérieur chauffent. Les "sacs de cuisson" et les sacs en plastique hermétiquement fermés doivent être fendus, percés ou ventilés selon les indications du paquet.
Film plastique		Uniquement adapté au micro-ondes. Utilisez pour couvrir les aliments pendant la cuisson pour conserver l'humidité. Ne permettez pas au film plastique de toucher les aliments.

Thermomètres	Thermomètres uniquement adaptés au micro-ondes (thermomètres à viande et à bonbons).
Papier ciré	Utilisez comme couvercle pour éviter les éclaboussures et conserver l'humidité.

Configuration de votre four

Retirez le four et tous les matériaux de la boîte et de la cavité du four.

Votre four est livré avec les accessoires suivants :

- Plateau en verre 1
- Ensemble anneau plateau tournant
- Manuel d'instructions
- Grille de cuisson (Ne peut pas être utilisée en mode micro-ondes et doit être placée sur le plateau en verre)

Noms des pièces et accessoires du four

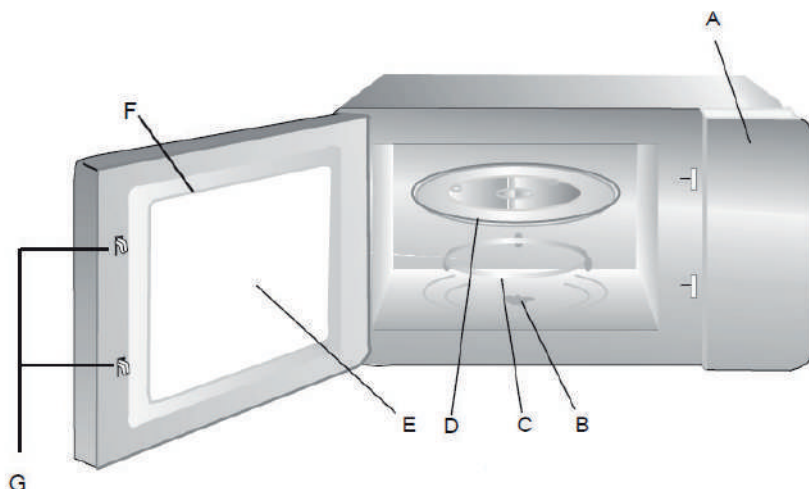

- A) Panneau de contrôle
- B) Axe du plateau tournant
- C) Ensemble anneau plateau tournant
- D) Plateau en verre
- E) Fenêtre d'observation
- F) Ensemble de la porte
- G) Système de verrouillage de sécurité

Installation du plateau tournant

1. Moyeu (face inférieure)

2. Plateau en verre

3. Arbre du plateau tournant

4. Anneau du plateau tournant

a. Ne placez jamais le plateau en verre à l'envers.

Le plateau en verre ne doit jamais être restreint.

b. À chaque fois pendant la cuisson, à la fois le plateau en verre et l'ensemble anneau plateau tournant doivent être utilisés.

c. Tous les aliments et récipients alimentaires sont toujours placés sur le plateau en verre pour la cuisson.

d. Si le plateau en verre ou l'ensemble anneau plateau tournant se fissure ou se casse, contactez votre centre de service autorisé le plus proche.

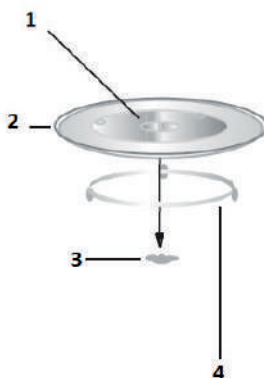

Installation et connexion

1. Cet appareil est destiné uniquement à un usage domestique.

2. Ce four est conçu uniquement pour une installation encastrée. Il n'est pas destiné à être utilisé sur un plan de travail ou à l'intérieur d'un placard.

3. Veuillez observer les instructions spéciales d'installation.

4. L'appareil peut être installé dans un placard mural de 60 cm de large.
5. L'appareil est équipé d'une prise et ne doit être branché que sur une prise correctement installée et mise à la terre.
6. La tension secteur doit correspondre à la tension spécifiée sur la plaque signalétique.
7. La prise doit être installée et le câble de connexion ne doit être remplacé que par un électricien qualifié. Si la prise n'est plus accessible après l'installation, un dispositif de déconnexion bipolaire doit être présent du côté de l'installation avec un espace de contact d'au moins 3 mm.
8. Les adaptateurs, les prises multiples et les rallonges ne doivent pas être utilisés. Une surcharge peut entraîner un risque d'incendie. La surface accessible peut être chaude pendant le fonctionnement.

La surface accessible peut être chaude pendant le fonctionnement.



Instructions d'installation

Veuillez lire attentivement le manuel avant l'installation.

Connexion électrique

Le four est équipé d'une prise et ne doit être connecté qu'à une prise de terre correctement installée. La prise ne doit être installée que par un électricien qualifié, et conformément aux réglementations appropriées. Si la prise n'est plus accessible après l'installation, un interrupteur d'isolement à pôles doit être présent du côté de l'installation, avec un espace de contact d'au moins 3 mm.

L'armoire intégrée ne doit pas avoir de paroi arrière derrière l'appareil.

Un espace doit être maintenu entre le mur et la base de l'unité au-dessus. Les dimensions spécifiques de cet espace peuvent être référencées dans les schémas.

Hauteur d'installation minimale : 85 cm.

Ne pas obstruer les fentes de ventilation et les trous d'aspiration.

Note : ne pas coincer ou plier le câble d'alimentation.

Ne pas utiliser sous une surface de travail ni renverser depuis le conteneur sur la surface où l'appareil est installé.



Vis A



Vis B



Plaque de montage



Couvercle en plastique du kit de finition

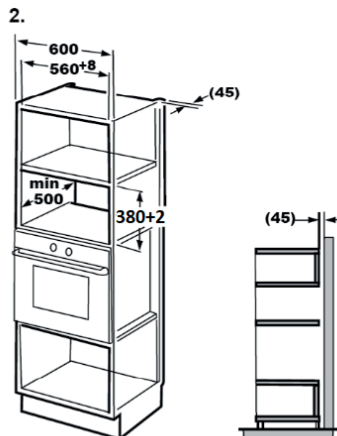
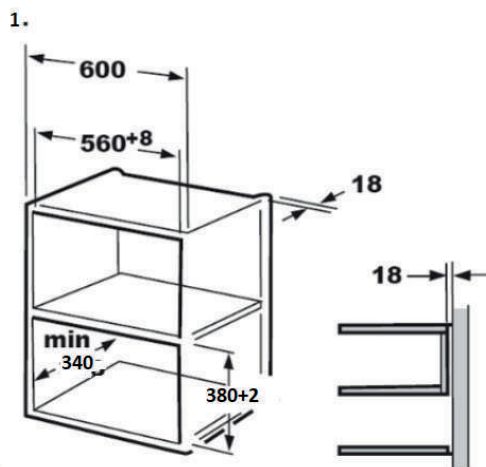
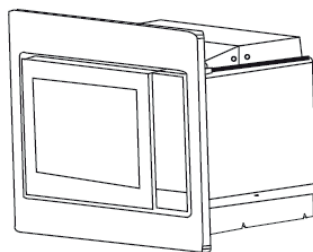

Note : le gabarit pour le support et le modèle pour le filet inférieur sont nécessaires lors de l'installation dans les deux cas.

A. Préparer le caisson

1. Lisez les instructions sur le GABARIT DU BAS DU CAISSON et placez le gabarit sur la surface inférieure du caisson.

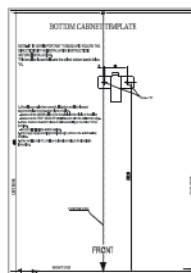
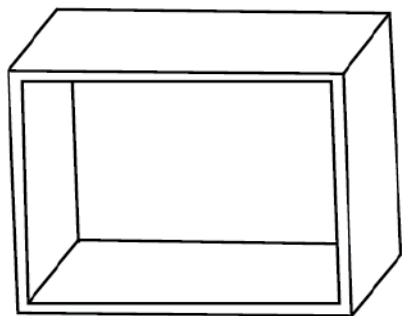

2. Marquez la surface inférieure du caisson selon les repères "a" du gabarit.

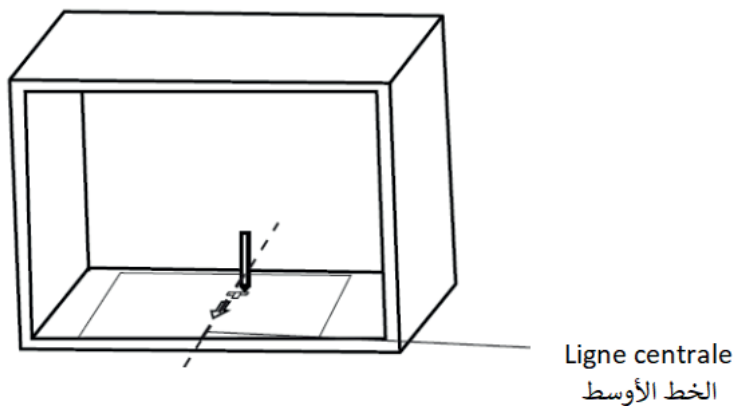

3. Retirez le gabarit du bas du caisson et fixez la plaque de montage avec la vis A.

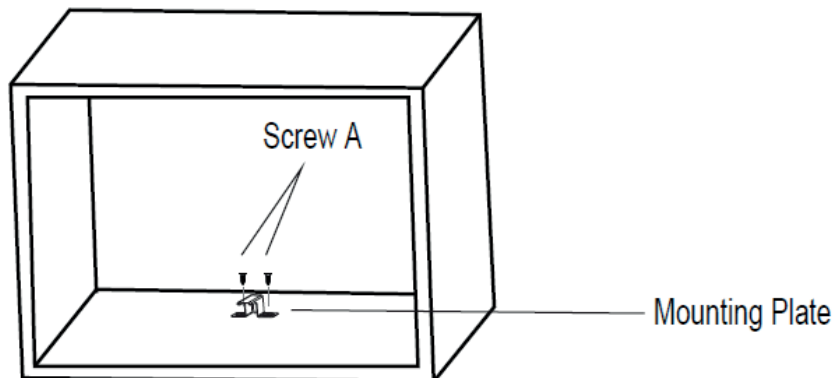

B. Installer le four

4. Installer le four dans le caisson

- Assurez-vous que l'arrière du four est verrouillé par la plaque de montage.
- Ne coincez ni ne pliez le cordon d'alimentation.

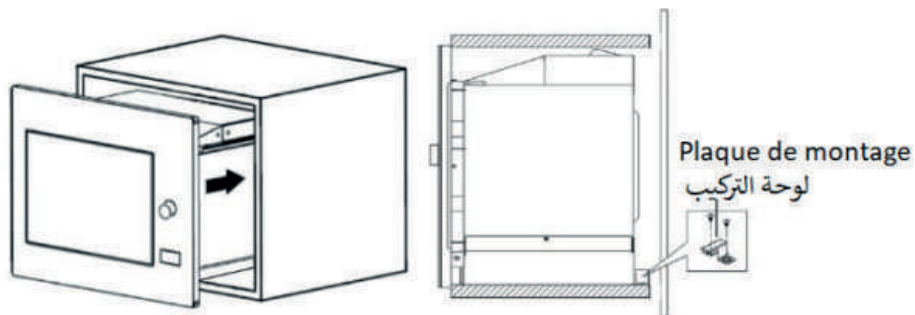

5. Ouvrez la porte, fixez le four à l'armoire avec la vis B, au niveau du trou de montage. Ensuite, fixez le couvercle en plastique du kit d'habillage sur le trou de montage.

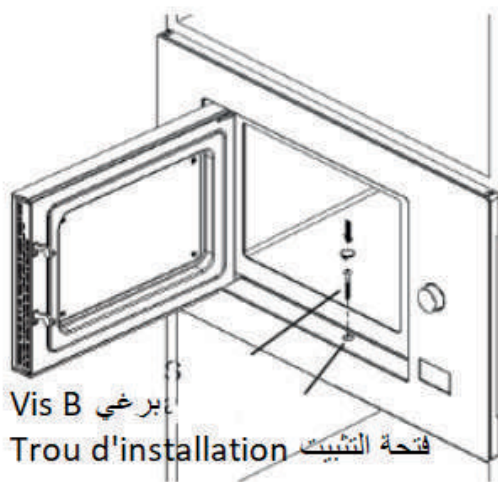

Panneau de contrôle

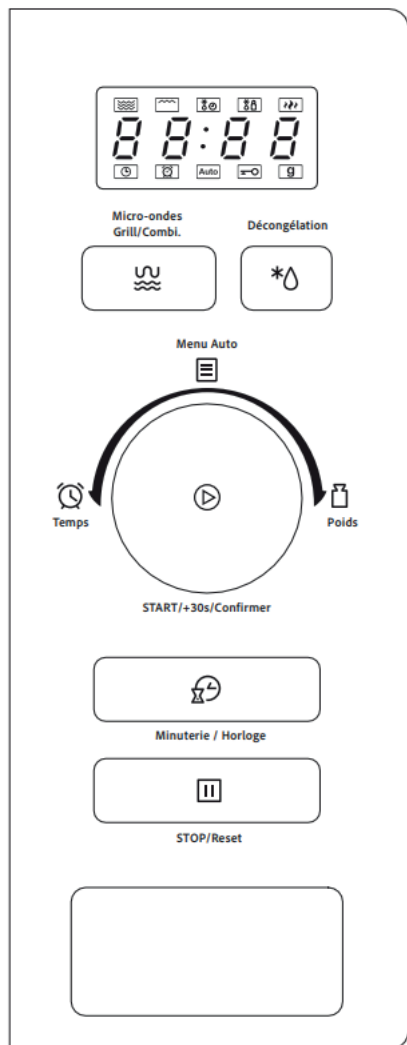

1. Réglage de l'Temps

Lorsque le four à micro-ondes est alimenté en électricité, l'écran affichera "0:00" et le buzzer retentira une fois.

1) Appuyez deux fois sur "Minuterie/ Temps" pour sélectionner la fonction Temps, les chiffres des heures clignoteront.

2) Tournez "  " pour ajuster les chiffres des heures, l'heure saisie doit être comprise entre 0 et 23.

3) Appuyez sur "Minuterie / Temps", les chiffres des minutes clignoteront.

4) Tournez "  " pour ajuster les chiffres des minutes, l'heure saisie doit être comprise entre 0 et 59.

5) Appuyez sur "Minuterie / Temps" pour terminer le réglage de l'Temps. ":" clignotera, et l'heure s'affichera.

Remarque :

1) Si l'Temps n'est pas réglée, elle ne fonctionnera pas une fois alimentée.

2) Pendant le processus de réglage de l'Temps, si vous appuyez sur "Stop/Reset", le four reviendra automatiquement à l'état précédent.

2. Cuisson au micro-ondes

Appuyez sur "Micro-ondes Grill/Combi". L'écran affichera "P100". Appuyez

plusieurs fois sur "Micro-ondes Grill/Combi." ou tournez "  " pour choisir la puissance du micro-ondes souhaitée, et "P100", "P80", "P50", "P30" ou "P10" s'affichera pour chaque ajout de "P50", "P30" ou d'appui.

Ensuite, appuyez sur "START/+30s/Confirmer" pour confirmer, et tournez

"  " pour régler le temps de cuisson de 0:05 à 95:00.

Appuyez à nouveau sur "START/+30s/Confirmer" pour commencer la cuisson.

Exemple : Si vous souhaitez utiliser une puissance de micro-ondes à 80 % pour cuire pendant 20 minutes, vous pouvez utiliser le four selon les étapes suivantes:

1) Appuyez une fois sur "Micro-ondes Grill/Combi.", l'écran affiche "P100".

2) Appuyez à nouveau une fois sur "Micro-ondes Grill/Combi." ou tournez "  " pour choisir une puissance de micro-ondes à 80 %.

3) Appuyez sur "START/+30s/Confirmer" pour confirmer, l'écran affiche "P 80".

4) Tournez "  " pour ajuster le temps de cuisson jusqu'à ce que le four affiche "20:00".

5) Appuyez sur "START/+30s/Confirmer" pour commencer la cuisson.

Remarque : les quantités d'ajustement du temps pour l'interrupteur de réglage sont les suivantes :

0 à 1 minute : 5 secondes

1 à 5 minutes : 10 secondes

5 à 10 minutes : 30 secondes



10 à 30 minutes : 1 minute

30 à 95 minutes : 5 minutes



Instructions pour le panneau

"Micro./Grill/ Combi."Ordre	Puissance affichée	Puissance du micro-ondes	Puissance du gril
1	P100	100%	-
2	P80	80%	-
3	P50	50%	-
4	P30	30%	-
5	P10	10%	-
6	G	0%	100%
7	C-1	55%	45%
8	C-2	36%	64%

3. Cuisson Grill ou Combinée

Appuyez sur "Micro-ondes Grill/Combi" l'écran affichera "P100", puis appuyez sur "Micro-ondes Grill/Combi." à plusieurs reprises ou tournez "  " pour choisir la puissance souhaitée. "G", "C-1" ou "C-2" s'affichera pour chaque pression supplémentaire. Ensuite, appuyez sur "START/+30s/ Confirmer" pour confirmer, et tournez "  " pour régler le temps de cuisson de 0:05 à 95:00. Appuyez à nouveau sur "START/+30s/Confirmer" pour commencer la cuisson.

Exemple : Si vous souhaitez utiliser 55% de puissance de micro-ondes et 45% de puissance de grill (C-1) pour cuire pendant 10 minutes, vous pouvez utiliser le four selon les étapes suivantes :

- 1) Appuyez une fois sur "Micro-ondes Grill/Combi.", l'écran affichera "P100".
- 2) Appuyez plusieurs fois sur "Micro-ondes Grill/Combi." ou tournez "  " pour choisir le mode combi. 1.
- 3) Appuyez sur "START/+30s/Confirmer" pour confirmer, l'écran affiche "C-1".
- 4) Tournez "  " pour ajuster le temps de cuisson jusqu'à ce que le four affiche "10:00".
- 5) Appuyez sur "START/+30s/Confirmer" pour commencer la cuisson.

Note : Si la moitié du temps de grill passe, le four émettra deux sons, et c'est normal. Pour obtenir un meilleur effet de cuisson au grill, vous devriez retourner les aliments, fermer la porte, puis appuyer sur "START/+30s/Confirmer" pour continuer la cuisson. En l'absence d'opération, le four continuera de fonctionner.

4. Démarrage Rapide

1) En état d'attente, appuyez sur "START/+30s/Confirmer" pour commencer la cuisson à 100 % de puissance. Chaque pression supplémentaire ajoutera 30 secondes au temps de cuisson, jusqu'à 95 minutes.

2) En mode micro-ondes, grill, cuisson combinée ou décongélation par temps, chaque pression sur "START/+30s/Confirmer" ajoutera 30 secondes au temps de cuisson.

3) En état d'attente, tournez "  " vers la gauche pour définir le temps de cuisson avec une puissance micro-ondes à 100 %, puis appuyez sur "START/+30s/Confirmer" pour démarrer la cuisson.

5. Décongélation par Poids

1) Appuyez une fois sur "Décongélation", et le four affichera "dEF1".

2) Tournez "  " pour sélectionner le poids des aliments de 100 à 2000 g.

3) Appuyez sur "START/+30s/Confirmer" pour démarrer la décongélation.

6. Décongélation par Temps

1) Appuyez deux fois sur "Décongélation", et le four affichera "dEF2".

2) Tournez "  " pour sélectionner le temps de décongélation. Le temps maximal est de 95 minutes.

3) Appuyez sur "START/+30s/Confirmer" pour démarrer la décongélation. La puissance de décongélation est P30 et ne sera pas modifiée.

7. Minuterie Cuisine

(1) Appuyez une fois sur "Minuterie /Temps", l'écran affichera 00:00.

(2) Tournez "  " pour entrer la minuterie correcte. (Le temps de cuisson maximal est de 95 minutes.)

(3) Appuyez sur "START/+30s/Confirmer" pour confirmer le réglage.

(4) Lorsque le temps de la cuisine est atteint, l'indicateur de minuterie s'éteindra.

Le buzzer sonnera 5 fois.

Si l'Temps est réglée (système 24 heures), l'écran affichera l'heure actuelle.

Note : La Minuterie Cuisine est différente de l'Temps du système 24 heures, c'est une minuterie.

8. Menu Automatique

1) Tournez "  " vers la droite pour choisir le menu, et "A-1" à "A-8" s'afficheront.

2) Appuyez sur "START/+30s/Confirmer" pour confirmer.

3) Tournez "  " pour choisir le poids par défaut selon le tableau du menu.

4) Appuyez sur "START/+30s/Confirmer" pour démarrer la cuisson.

Exemple : Si vous souhaitez utiliser le "Menu Auto" pour cuisiner du poisson pesant 350g.

1) Tournez "  " dans le sens des aiguilles d'une montre jusqu'à ce que "A-6" s'affiche.

2) Appuyez sur "START/+30s/Confirmer" pour confirmer.

3) Tournez "  " pour sélectionner le poids du poisson jusqu'à ce que "350" s'affiche.

4) Appuyez sur "START/+30s/Confirmer" pour démarrer la cuisson.

Le menu automatique



Menu	Poids	Affichage
A-1 Pizza	200g	200
	400 g	400
A-2 Viande	250 g	250
	350 g	350
	450 g	450
A-3 Légumes	200 g	200
	300 g	300
	400 g	400
A-4 Pâtes	50g (avec 450 ml d'eau froide)	50
	100g (avec 800 ml d'eau froide)	100
A-5 Pomme de terre	200 g	200
	400 g	400
	600 g	600
A-6 Poisson	250 g	250
	350 g	350

	450 g	450
A-7 Boissons	1 tasse (120 ml)	1
	2 tasses(240 ml)	2
	3 tasses (360 ml)	3
A-8 Maïs soufflé	50 g	50
	100 g	100

9. Cuisson à plusieurs sections

Au maximum, 2 sections peuvent être définies pour la cuisson. En cuisson à plusieurs sections, si une section est en mode décongélation, alors la décongélation sera automatiquement placée dans la première section.

Exemple : Si vous souhaitez décongeler de la nourriture pendant 5 minutes, puis cuire avec une puissance micro-ondes de 80% pendant 7 minutes, suivez ces étapes :

- 1) Appuyez deux fois sur "Décongélation", et le four affichera "dEF2".
- 2) Tournez "  " pour sélectionner le temps de décongélation jusqu'à ce que "5:00" s'affiche.
- 3) Appuyez une fois sur "Micro-ondes Grill/Combi. ", l'écran affiche "P100".
- 4) Appuyez une nouvelle fois sur "Micro-ondes Grill/Combi." ou tournez "  " pour choisir 80% de puissance micro-ondes.
- 5) Appuyez sur "START/+30s/Confirmer" pour confirmer, et l'écran affiche "P 80".

6) Tournez "  " pour ajuster le temps de cuisson jusqu'à ce que le four affiche "7:00".

7) Appuyez sur "START/+30s/Confirmer" pour commencer la cuisson, et le buzzer retentira une fois pour la première section, pendant que le temps de décongélation diminue ; le buzzer retentira une nouvelle fois en entrant dans la deuxième cuisson. Lorsque la cuisson est terminée, le buzzer retentira cinq fois.

10. Fonction d'interrogation

(1) En mode micro-ondes, grill et cuisson combinée, appuyez sur "Micro-ondes Grill/Combi. ", la puissance actuelle ou le type de grill s'affichera pendant 3 secondes. Après 3 secondes, le four reviendra à l'état précédent ;

(2) En état de cuisson, appuyez sur "Minuterie/temps. " pour consulter l'heure, qui s'affichera pendant 3 secondes.

11. Fonction de verrouillage pour enfants

Verrouillage : En état d'attente, appuyez sur "Stop/Reset " pendant 3 secondes, un long bip signalera l'entrée dans l'état de verrouillage pour enfants et l'heure actuelle s'affichera si l'heure a été réglée, sinon, l'écran affichera "  ". De plus, le témoin de verrouillage s'allumera.

Déverrouillage : En état verrouillé, appuyez sur "Stop/Reset" pendant 3 secondes, un long "bip" signalera que le verrouillage est désactivé.

Dépannage

Normal	
Four à micro-ondes interférant avec la réception TV	La réception radio et TV peut être perturbée lorsque le four à micro-ondes est en fonctionnement. Cela est similaire aux interférences causées par de petits appareils électriques tels que les mixeurs, aspirateurs et ventilateurs électriques. C'est normal.
Affaiblissement de la lumière du four	Lors de la cuisson à basse puissance par micro-ondes, la lumière du four peut devenir atténuée. C'est normal.
Formation de vapeur sur la porte, émission d'air chaud par les bouches d'aération	Pendant la cuisson, de la vapeur peut s'échapper des aliments. La plupart s'échappera par les bouches d'aération, mais une partie peut se condenser sur des zones plus fraîches comme la porte du four. C'est normal.
Démarrage accidentel du four sans nourriture à l'intérieur	Il est interdit de mettre en marche l'appareil sans aucun aliment à l'intérieur. Cela est très dangereux.

Problème	Cause possible	Remède
Le four ne peut pas être démarré.	(1) Le cordon d'alimentation n'est pas branché correctement.	Débranchez, puis rebranchez après 10 secondes.
	(2) Fusible grillé ou disjoncteur déclenché.	Remplacez le fusible ou réinitialisez le disjoncteur (réparation effectuée par le personnel professionnel de notre entreprise).
	(3) Problème avec la prise électrique.	Testez la prise avec d'autres appareils électriques.
Le four ne chauffe pas.	(4) La porte n'est pas bien fermée.	Fermez bien la porte.



Selon la directive sur les déchets d'équipements électriques et électroniques (DEEE), les DEEE doivent être collectés et traités séparément. Si vous devez vous débarrasser de ce produit à un moment donné à l'avenir, veuillez NE PAS le jeter avec les déchets ménagers. Veuillez plutôt envoyer ce produit aux points

de collecte des DEEE disponibles.

المشكلة	السبب المحتمل	العلاج
لا يمكن تشغيل الفرن.	(1) لم يتم توصيل سلك الطاقة بشكل صحيح.	افصل الطاقة ثم أعد توصيلها بعد 10 ثوان.
	(2) الفيوز محروق أو الفاصل المغناطيسي مُفعل.	استبدل الفيوز أو أعد ضبط الفاصل المغناطيسي (يقوم به الفنيون المحترفون في شركتنا).
	(3) مشكلة في المأخذ الكهربائي.	قم بفحص المأخذ باستخدام أجهزة كهربائية أخرى.
الفرن لا يسخن.	(4) الباب غير مُغلق بشكل صحيح.	أغلق الباب بشكل جيد.

وفقاً لتوجيهات التخلص من النفايات الخاصة بالمعدات الكهربائية والإلكترونية (DEEE) ، يجب جمع ال DEEE ومعالجتها بشكل منفصل. إذا كنت تحتاج إلى التخلص من هذا المنتج في وقت ما في المستقبل ، يرجى عدم التخلص منه مع النفايات المنزلية. يرجى بدلاً من ذلك إرسال هذا المنتج إلى نقاط جمع ال DEEE المتاحة.



الوضع العادي	
قد يكون استقبال الراديو والتلفزيون مضطرباً عند تشغيل فرن الميكروويف. هذا يشبه التداخلات الناجمة عن الأجهزة الكهربائية الصغيرة مثل الخلاطات والمكانس الكهربائية والمرآح الكهربائية. هذا أمر طبيعي.	تداخل ميكروويف الفرن مع استقبال التلفزيون تداخل ميكروويف الفرن مع استقبال التلفزيون تداخل ميكروويف الفرن مع استقبال التلفزيون
أثناء الطهي بقوة منخفضة بالميكروويف، قد يتضاءل إضاءة الفرن. هذا أمر طبيعي.	ضعف إضاءة الفرن
أثناء الطهي، يمكن أن يتصاعد بخار من الطعام. سيتصاعد معظمه من الفتحات التهوية، لكن جزءاً منه قد يتكاثف على المناطق الباردة مثل باب الفرن. هذا أمر طبيعي.	تكوّن البخار على الباب، وإخراج الهواء الساخن من الفتحات التهوية
من الخطأ تشغيل الجهاز بدون وجود أي طعام بالداخل. هذا أمر خطير للغاية.	بدء تشغيل الفرن عن طريق الخطأ دون وجود طعام بالداخل

5) اضغط على "START/+30s/Confirmer" للتأكيد، وسيظهر على الشاشة "P 80".

6) حرك "  " لضبط وقت الطهي حتى يظهر الفرن "7:00".

7) اضغط على "START/+30s/Confirmer" لبدء الطهي، وسيصدر صوت إنذار مرة واحدة للقسم الأول، في حين يقل وقت الإذابة؛ سيصدر صوت إنذار مرة أخرى عند دخول القسم الثاني. عندما ينتهي الطهي، سيصدر صوت إنذار مرات خمسة.

10. وظيفة الاستعلام

(1) في وضع الميكروويف والشواء والطهي المشترك، اضغط على "Micro-ondes Grill/Combi.."، وسيظهر الشكل الحالي للقوة أو نوع الشواء لمدة 3 ثوانٍ. بعد 3 ثوانٍ، سيعود الفرن إلى الحالة السابقة.

(2) في حالة الطهي، اضغط على "Minuterie/Temps" لمعرفة الوقت، وسيظهر لمدة 3 ثوانٍ.

11. وظيفة قفل الأطفال

القفل: في وضع الانتظار، اضغط على "Stop/Reset" لمدة 3 ثوانٍ، سيصدر صوت طويل للإشارة بدخول وضع قفل الأطفال وسيعرض الوقت الحالي إذا تم تعيين الوقت، وإلا سيعرض الشاشة "] : - : [". بالإضافة إلى ذلك، سيتم تشغيل مؤشر القفل.

الفتح: في وضع القفل، اضغط على "Stop/Reset" لمدة 3 ثوانٍ، سيصدر صوت "بيب" طويل للإشارة بتعطيل القفل.

250	g 250	A-6 السّمك
350	g 350	
450	g 450	
1	كوب واحد (120 مل)	A-7 المشروبات
2	كوبين (240 مل)	
3	3 أكواب (360 مل)	
50	g 50	A-8 الفشار
100	g 100	

9. الطهي بأقسام متعددة

يمكن تعيين ما يصل إلى قسمين للطهي على الأكثر. عند الطهي بأقسام متعددة، إذا كان أحد الأقسام في وضع الإذابة، فسيتم وضع الإذابة تلقائيًا في القسم الأول.

مثال: إذا كنت ترغب في إذابة الطعام لمدة 5 دقائق، ثم الطهي بقوة موجات ميكروويف بنسبة 80% لمدة 7 دقائق، فاتبع هذه الخطوات:

(1) اضغط مرتين على "Décongélation"، وسيعرض الفرن "dEF2".

(2) حرك "  " لتحديد وقت الإذابة حتى يظهر "5:00".

(3) اضغط مرة واحدة على "Micro-ondes Grill/Combi". وسيظهر على الشاشة "P100".

(4) اضغط مرة أخرى على "Micro-ondes Grill/Combi" أو حرك "  " لاختيار 80% من قوة الميكروويف.

عرض	الوزن	القائمة
200	200g	A-1 البييتزا
400	g 400	
250	g 250	A-2 اللحم
350	g 350	
450	g 450	
200	g 200	A-3 الخضروات
300	g 300	
400	g 400	
50	50g (مع 450 مل من الماء البارد)	A-4 المعكرونة
100	100g (مع 800 مل من الماء البارد)	
200	g 200	A-5 البطاطس
400	g 400	
600	g 600	

6. التذويب على حسب الوقت

- 1) اضغط مرتين على "Décongélation"، وستظهر الشاشة "dEF2".
- 2) ادور "  " لتحديد وقت التذويب . الحد الأقصى للوقت هو 95 دقيقة.
- 3) اضغط على "START/+30s/Confirmer" لبدء التذويب . قوة التذويب هي P30 ولن تتغير.

7. مؤقت الطهي

- 1) اضغط مرة واحدة على "Minuterie /Temps"، وستعرض الشاشة 00:00.
- 2) ادور "  " لإدخال الوقت الصحيح. (أقصى وقت للطهي هو 95 دقيقة).
- 3) اضغط على "START/+30s/Confirmer" لتأكيد الإعداد.
- 4) عندما يتم الوصول إلى وقت الطهي، سيتوقف مؤشر المؤقت. سيبدأ الجرس بالرنين 5 مرات. إذا تم ضبط الساعة (نظام 24 ساعة)، ستعرض الشاشة الوقت الحالي. ملاحظة: مؤقت الطهي مختلف عن ساعة النظام 24 ساعة، فهو مؤقت.

8. القائمة التلقائية

- 1) ادور "  " للاختيار من القائمة، وستظهر "A-1" إلى "A-8".
- 2) اضغط على "START/+30s/Confirmer" للتأكيد.
- 3) ادور "  " لاختيار الوزن الافتراضي وفقاً لجدول القائمة.
- 4) اضغط على "START/+30s/Confirmer" لبدء الطهي. مثال: إذا كنت ترغب في استخدام "Menu Auto" لطهي سمك يزن 350 غرام.
- 1) ادور "  " في اتجاه عقارب الساعة حتى يظهر "A-6".
- 2) اضغط على "START/+30s/Confirmer" للتأكيد.
- 3) ادور "  " لتحديد وزن السمك حتى يظهر "350".
- 4) اضغط على "START/+30s/Confirmer" لبدء الطهي.

مثال: إذا كنت ترغب في استخدام 55% من قوة الميكروويف و 45% من قوة الشواية (C-1) للطهي لمدة 10 دقائق، فيمكنك استخدام الفرن وفقاً للخطوات التالية:

1) اضغط مرة واحدة على "Micro-ondes Grill/Combi"، ستعرض الشاشة "P100".

2) اضغط مراراً على "Micro-ondes Grill/Combi". أو ادور "  " لاختيار وضع الشواية المشتركة 1.

3) اضغط على "START/+30s/Confirmer" للتأكيد، ستعرض الشاشة "C-1".

4) ادور "  " لضبط وقت الطهي حتى يظهر الفرن "10:00".

5) اضغط على "START/+30s/Confirmer" لبدء الطهي.

ملاحظة: إذا مرت نصف فترة الشواية، سيصدر الفرن صوتين، وهذا أمر طبيعي. للحصول على نتيجة طهي أفضل، يجب عليك تقليب الطعام، ثم إغلاق الباب، ثم الضغط على "START/+30s/Confirmer" لمتابعة الطهي. في حالة عدم العمل، سيستمر الفرن في العمل.

4. البدء السريع

1) في وضع الاستعداد، اضغط على "START/+30s/Confirmer" لبدء الطهي بقوة 100%. كل ضغطة إضافية ستضيف 30 ثانية إلى وقت الطهي، حتى 95 دقيقة.

2) في وضع الميكروويف، الشواية، الطهي المشترك أو التذويب ، كل ضغطة على "START/+30s/Confirmer" ستضيف 30 ثانية إلى وقت الطهي.

3) في وضع الاستعداد، ادور "لتذويب على حسب الوزن" إلى اليسار لتعيين وقت الطهي بقوة الميكروويف 100٪، ثم اضغط على "START/+30s/Confirmer" لبدء الطهي.

5. التذويب على حسب الوزن

1) اضغط مرة واحدة على "Décongélation"، وستظهر الشاشة "dEF1".



2) ادور "  " لتحديد وزن الطعام من 100 إلى 2000 غرام.

3) اضغط على "START/+30s/Confirmer" لبدء التذويب .

تعليمات لوحة التحكم

وظيفة الميكروويف أو الشواية أو الوظيفة المشتركة	القوة المعروضة على الشاشة	قوة الميكروويف	قوة الشواية
1	P100	100%	-
2	P80	80%	-
3	P50	50%	-
4	P30	30%	-
5	P10	10%	-
6	G	0%	100%
7	C-1	55%	45%
8	C-2	36%	64%

3. الشواية أو الوظيفة المشتركة.

اضغط على "Micro-ondes Grill/Combi"، ستعرض الشاشة "P100"، ثم اضغط على "Micro-ondes Grill/Combi". مرارًا أو ادور "  " لاختيار القوة المطلوبة. "C-1"، "G" أو "C-2" ستظهر لكل ضغطة إضافية. بعد ذلك، اضغط على "START/+30s/ Confirmer" للتأكيد، وادور "  " لتعيين وقت الطهي من 0:05 إلى 95:00. اضغط مرة أخرى على "START/+30s/ Confirmer" لبدء الطهي.

- 1) اضغط مرة واحدة على "Micro-ondes Grill/Combi"، سيظهر على الشاشة "P100".
 - 2) اضغط مرة أخرى على "Micro-ondes Grill/Combi". أو قم بتحريك  " لاختيار قوة الميكروويف بنسبة 80%.
 - 3) اضغط على "START/+30s/Confirmer" للتأكيد، سيظهر على الشاشة "P 80".
 - 4) حرك  " لضبط وقت الطهي حتى يظهر على الفرن "20:00".
 - 5) اضغط على "START/+30s/Confirmer" مرة أخرى لبدء الطهي.
- ملاحظة: تعديل الوقت يتم كما يلي:
- من 0 إلى 1 دقيقة: 5 ثواني
 - من 1 إلى 5 دقائق: 10 ثواني
 - من 5 إلى 10 دقائق: 30 ثانية
 - من 10 إلى 30 دقيقة: 1 دقيقة
 - من 30 إلى 95 دقيقة: 5 دقائق.

1. ضبط الساعة

عند تشغيل الميكروويف بالطاقة الكهربائية، سيظهر على الشاشة "0:00" وسيتم سماع صوت الزناد مرة واحدة.

1) اضغط مرتين على "Minuterie/ Temps" لتحديد وظيفة الساعة، ستومض أرقام الساعة.

2) قم بتحريك "  " لضبط أرقام الساعة، يجب أن يكون الوقت المدخل بين 0 و 23.

3) اضغط على "Minuterie / Temps"، ستومض أرقام الدقائق.

4) قم بتحريك "  " لضبط أرقام الدقائق، يجب أن تكون الدقيقة المدخلة بين 0 و 59.

5) اضغط على "Minuterie / Temps" لإنهاء ضبط الساعة. "سيومض، وسيتم عرض الوقت.

ملاحظة :

1) إذا لم يتم ضبط الساعة، فلن تعمل عند تشغيل الطاقة.

2) خلال عملية ضبط الساعة، إذا ضغطت على "Stop/Reset"، سيعود الفرن تلقائيًا إلى الحالة السابقة.

2. الطهي بالميكروويف

اضغط على "Micro-ondes Grill/Combi"، سيظهر على الشاشة "P100". اضغط عدة

مرات على "Micro-ondes Grill/Combi". أو قم بتحريك "  " لاختيار القوة الميكروويفية المطلوبة، وسيتم عرض "P30"، "P50"، "P80"، "P100" أو "P10" لكل إضافة من "P30" أو ضغط.

ثم، اضغط على "START/+30s/Confirmer" للتأكيد، وحرك "P30" لضبط وقت الطهي من 0:05 إلى 0:95.

اضغط مرة أخرى على "START/+30s/Confirmer" لبدء الطهي.

مثال: إذا كنت ترغب في استخدام قوة الميكروويف بنسبة 80% للطهي لمدة 20 دقيقة، يمكنك استخدام الفرن وفقًا للخطوات التالية:

لوحة التحكم

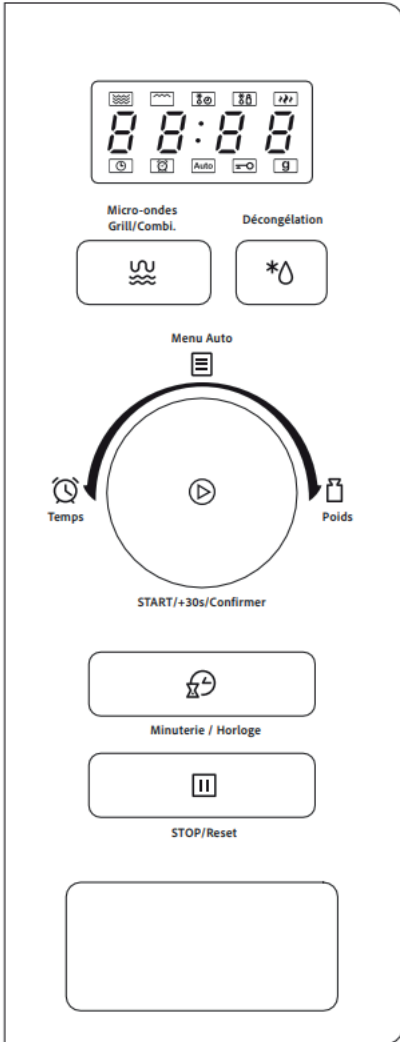

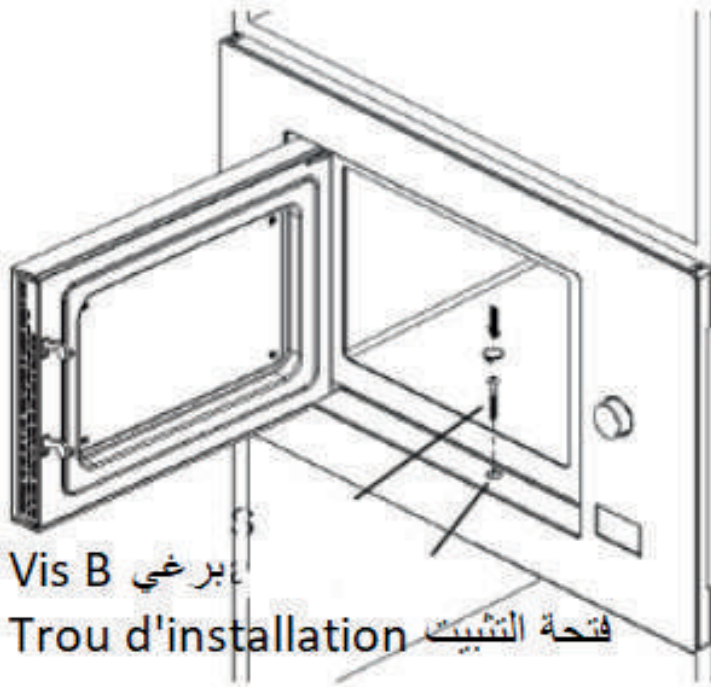

Vis B برغي

Trou d'installation فتحة التثبيت

1.

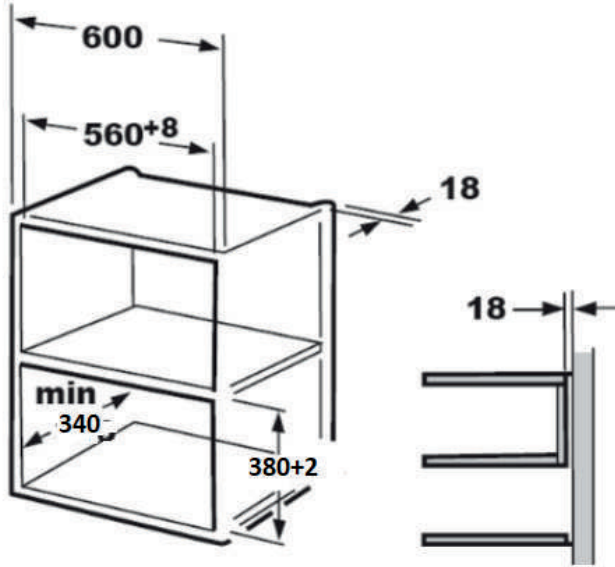

2.

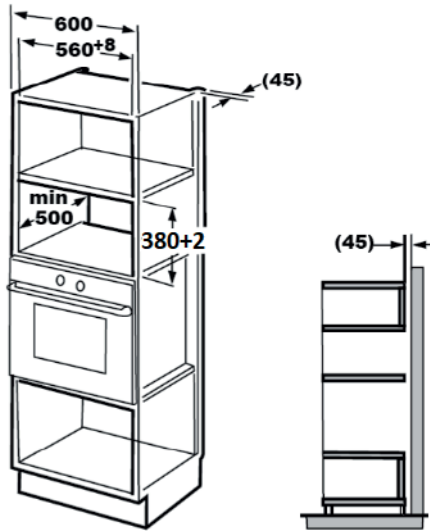

ملاحظة: القالب للدعم والنموذج للشبكة السفلية ضروريان أثناء التثبيت في كلتا الحالتين.

A. تحضير

1. اقرأ التعليمات على قالب قاع الصندوق وضع القالب على السطح السفلي للصندوق.

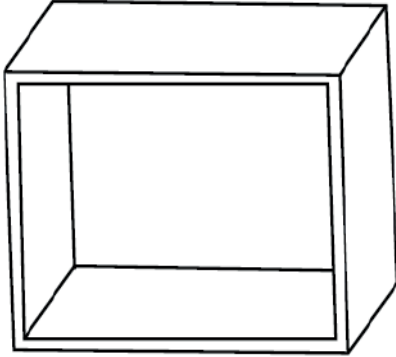

2. حدد السطح السفلي للصندوق وفقاً للعلامات "a" على القالب.

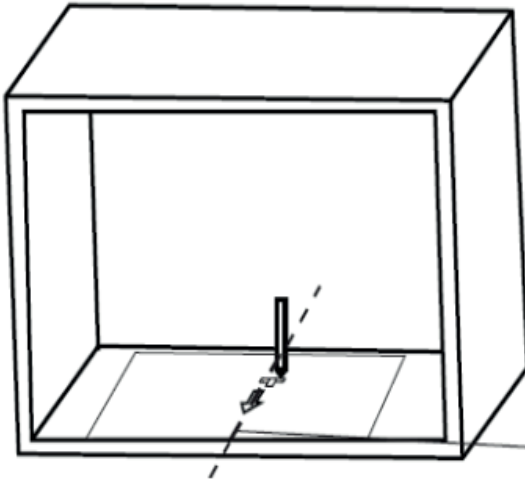

Ligne centrale
الخط الأوسط

3. ازيل قالب قاع الصندوق وثبت لوحة التركيب بالمسمار A.

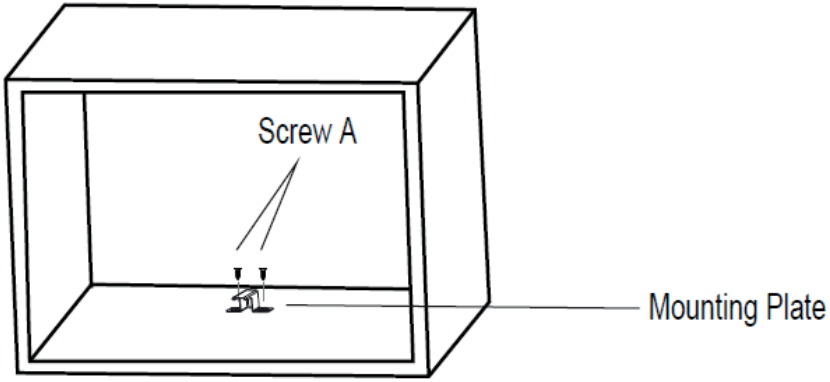

B. تركيب الفرن

4. تركيب الفرن في الصندوق

- تأكد من أن الجزء الخلفي من الفرن مقفل بواسطة لوحة التركيب.
- لا تعيق أو تتثنى سلك الطاقة.

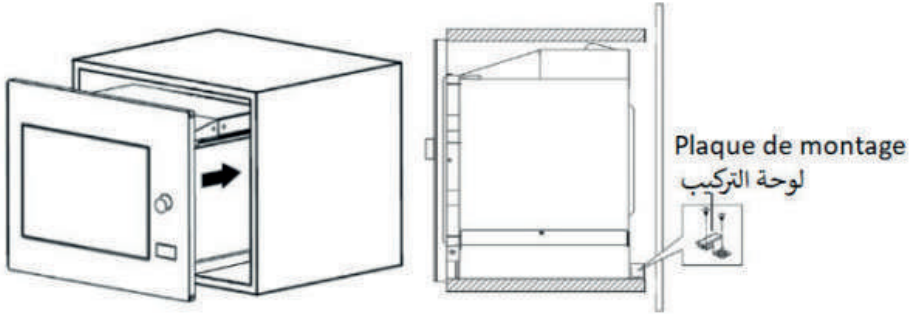

5. افتح الباب، ثبت الفرن في الخزانة بالمسمار B، عند فتحة التركيب. بعد ذلك، ثبت الغطاء البلاستيكي على فتحة التركيب.

تعليمات التركيب

يرجى قراءة الدليل بعناية قبل التثبيت.

التوصيل الكهربائي

الفرن مزود بمقبس ويجب توصيله فقط بمأخذ مؤرض صحيح. يجب تركيب المقبس بواسطة فني كهرباء مؤهل وفقاً للتعليمات المناسبة. إذا لم يعد المقبس متاحاً بعد التثبيت، يجب أن يكون هناك مفتاح فصل ثنائي القطب من جانب التثبيت مع مسافة تلامس تبلغ 3 ملم على الأقل.

الخزانة المدمجة لا يجب أن تكون لها جدار خلفي خلف الجهاز.

يجب الحفاظ على مسافة بين الحائط وقاع الوحدة الموجودة فوقه. يمكن الرجوع إلى الرسوم التوضيحية للحصول على الأبعاد المحددة لهذه المسافة.

الارتفاع الأدنى للتركيب: 85 سم.

لا تعق فتحات التهوية وفتحات السحب.

ملاحظة: عدم تقييد أو ثني سلك الطاقة.

عدم استخدامه تحت سطح العمل أو تعليقه على حاوية السطح الذي يتم تثبيت الجهاز عليه.

مسار A 

مسار B 

لوحة التركيب 

غطاء بلاستيكي لمجموعة اللمسات النهائية 

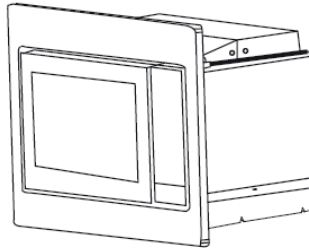

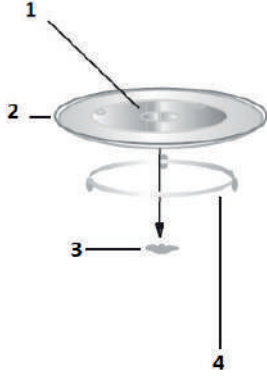

(b) في كل مرة أثناء الطهي، يجب استخدام كل من صينية الزجاج ومجموعة حلقة صينية الدوران.

(c) يتم وضع جميع الأطعمة وأواني الطعام دائماً على صينية الزجاج للطهي.

(d) إذا تصدعت أو تكسرت صينية الزجاج أو مجموعة حلقة صينية الدوران، اتصل بأقرب مركز خدمة معتمد لديك.

التركيب والتوصيل

1. يُخصص هذا الجهاز فقط للاستخدام المنزلي.
2. يتم تصميم هذا الفرن فقط للتثبيت المدمج. وليس مقصوداً للاستخدام على سطح العمل أو داخل خزانة.
3. يرجى اتباع تعليمات التثبيت الخاصة.
4. يمكن تثبيت الجهاز في خزانة حائطية بعرض 60 سم.
5. الجهاز مزود بمقبس ويجب توصيله فقط بمأخذ مثبت بشكل صحيح ومؤرض.
6. يجب أن تتطابق الجهد الكهربائي مع الجهد المحدد على لوحة المعلومات.
7. يجب تركيب المقبس واستبدال كبل الاتصال بواسطة فني كهرباء مؤهل فقط. إذا لم يعد المقبس متاحاً بعد التثبيت، يجب أن يكون هناك جهاز فصل ثنائي القطب في الجهة المثبتة مع مسافة تلامس تبلغ 3 ملم على الأقل.
8. لا يجب استخدام المحولات أو المقابس المتعددة أو الأمتدادات. يمكن أن تؤدي الحمل الزائد إلى خطر الحريق. يمكن أن تصبح السطح المتاحة ساخنة أثناء التشغيل. السطح المتاح يمكن أن يكون ساخناً أثناء التشغيل.



أسماء قطع وملحقات الفرن

- (أ) لوحة التحكم
(ب) محور صينية الدوران
(ج) مجموعة حلقة صينية الدوران
(د) صينية زجاجية
(هـ) نافذة المراقبة
(ف) مجموعة الباب
(غ) نظام القفل الأمان

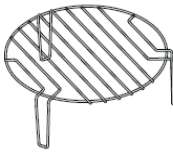
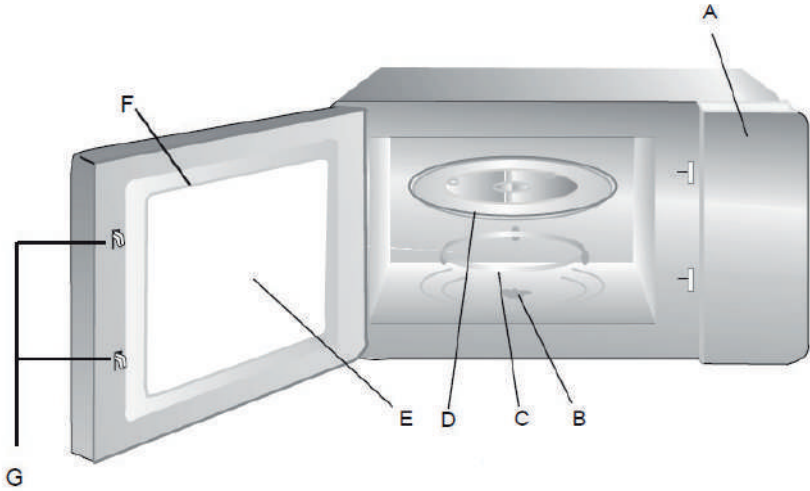

تركيب صينية الدوران

1. محور (الوجه السفلي)
2. صينية زجاجية
3. محور صينية الدوران
4. حلقة صينية الدوران

(a) لا تضع أبدًا الصينية الزجاجية بالمقلوب.

ورق الخبز	استخدمه كغطاء لتجنب الرش أو كغلاف للطهي بالبخار.
بلاستيك	مناسب فقط للميكروويف. اتبع تعليمات الشركة المصنعة. يجب أن تكون موسومة "مناسبة للميكروويف". يصبح بعض الحاويات البلاستيكية لينة عندما يسخن الطعام بداخلها. يجب تمزيق أو تجويف "أكياس الطهي" والأكياس البلاستيكية المغلقة بإحكام وفقاً لتوجيهات العبوة. فيلم بلاستيكي
فيلم بلاستيكي	مناسب فقط للميكروويف. استخدمه لتغطية الطعام أثناء الطهي للحفاظ على الرطوبة. لا تدع الفيلم البلاستيكي يلامس الطعام.
الترموستات	الترموستات المناسب فقط للاستخدام في الميكروويف (مثل ترموستات اللحم والحلوى).
ورق الشمع	استخدمه كغطاء لتجنب الرش وللحفاظ على الرطوبة.

إعداد الفرن

قم بإخراج الفرن وجميع المواد من الصندوق ومن تجويف الفرن.

يأتي فرنك مع الملحقات التالية:

- صينية زجاجية
- مجموعة حلقة صينية الدوران
- دليل التعليمات
- شبكة الطهي (لا يمكن استخدامها في وضع الميكروويف ويجب وضعها على الصينية الزجاجية)

أواني	ملاحظات
صحن للتحمير	اتبع تعليمات الشركة المصنعة. يجب أن يكون قاعدة صحن التحمير على بُعد لا يقل عن 3/16 بوصة (5 ملم) فوق الصينية الدوارة. يمكن أن يؤدي الاستخدام غير الصحيح إلى كسر الصينية الدوارة.
أطباق المائدة	استخدمها فقط في الميكروويف. اتبع تعليمات الشركة المصنعة. لا تستخدم الأواني المتشققة أو المتقطعة.
أواني زجاجية لتسخين الطعام	قم دائمًا بإزالة الغطاء. استخدمها فقط لإعادة تسخين الطعام حتى يكون لطيفًا فقط. معظم الأواني الزجاجية غير مقاومة للحرارة وقد تتكسر.
أواني زجاجية	استخدم فقط أدوات زجاجية مقاومة للحرارة من الفرن. تأكد من عدم وجود حواف معدنية. لا تستخدم الأواني المتشققة أو المتقطعة.
أكياس طهي في الفرن	اتبع تعليمات الشركة المصنعة. لا تُغلق بواسطة رباط معدني. قم بعمل شقوق للسماح بخروج البخار.
أطباق من الورق وكؤوس	استخدم فقط للطهي أو إعادة التسخين لفترة قصيرة. لا تترك الفرن بدون مراقبة أثناء الطهي.
مناشف ورقية	استخدمها لتغطية الطعام لإعادة تسخينه وامتصاص الدهون.

تنبيه خطر الإصابة الشخصية

من الخطر على أي شخص غير مؤهل القيام بأي عملية صيانة أو إصلاح يتضمن إزالة غطاء يحمي من التعرض لطاقت الميكروويف.

اختبار الأدوات:

1. املاً وعاءاً مناسباً للميكروويف بكوب واحد من الماء البارد (250 مل) بالإضافة إلى الأداة المطلوبة.

2. سخنها على أقصى قدر لمدة دقيقة واحدة.

3. اطمئن بعناية على الأداة. إذا كانت الأداة ساخنة، فلا تستخدمها لطهي الطعام في الميكروويف.

4. لا تتجاوز دقيقة واحدة من وقت الطهي.

اطلع على التعليمات حول "المواد التي يمكنك استخدامها في فرن الميكروويف أو تجنبها في فرن الميكروويف."

قد تكون هناك بعض الأدوات غير المعدنية التي ليست آمنة للاستخدام في الميكروويف. في حالة الشك، يمكنك اختبار الأداة المعنية وفقاً للإجراء المذكور أعلاه.

المواد التي يمكنك استخدامها في فرن الميكروويف.

استشر فني كهرباء مؤهل أو فني صيانة إذا لم يتم فهم تعليمات التأريض تمامًا أو إذا كان هناك شك في صحة تأريض الجهاز.

إذا كان من الضروري استخدام ممتد كهربائي، استخدم ممتدًا يحتوي على 3 أسلاك فقط.

1. توفير كبل تيار قصير لتقليل مخاطر التشابك أو العثرات بسبب الكابل الطويل.

2. إذا تم استخدام كابل تيار طويل أو ممتد:

(1) يجب أن تكون القدرة الكهربائية المبيّنة على الكابل أو الممتد على الأقل متساوية للقدرة الكهربائية للجهاز.

(2) يجب أن يكون الممتد من نوع 3 أسلاك مع التأريض.

(3) يجب أن يكون الكابل الطويل مثبتًا

التنظيف

تأكد من فصل الجهاز عن مصدر الطاقة.

1. نظف تجويف الفرن بعد الاستخدام باستخدام قطعة قماش مبللة برفق.

2. نظف الملحقات بالطريقة المعتادة باستخدام ماء وصابون.

3. يجب تنظيف إطار الباب والحشية والأجزاء المحيطة بعناية باستخدام قطعة قماش مبللة عندما تكون قدرة.

4. لا تستخدم منظفات كاشطة قوية أو مبرازات معدنية حادة لتنظيف زجاج باب الفرن لأنها قد تخدش السطح، مما قد يؤدي إلى تشقق الزجاج.

5. نصيحة للتنظيف

- لتسهيل تنظيف جدران تجويف الفرن التي قد تكون في اتصال مع الطعام المطهو: ضع نصف ليמونة في وعاء، أضف 300 مل من الماء واستخدم الجهاز على القوة الكاملة لمدة 10 دقائق في الميكروويف. نظف الفرن بقطعة قماش ناعمة وجافة.

23. فرن الميكروويف مصمم للاستخدام المدمج.
 24. لا يجب استخدام مطهر البخار.
 25. يمكن أن يصبح سطح درج التخزين ساخناً.
 26. تحذير: يصبح الجهاز وأجزاؤه المتاحة ساخنة أثناء الاستخدام. كن حذراً لتجنب لمس العناصر المسخنة. يجب إبعاد الأطفال دون سن 8 سنوات ما لم يتم مراقبتهم باستمرار.
 27. أثناء الاستخدام، يصبح الجهاز ساخناً. كن حذراً لتجنب لمس العناصر المسخنة داخل الفرن.
 28. تحذير: قد تصبح الأجزاء المتاحة ساخنة أثناء الاستخدام. يجب إبعاد الأطفال الصغار.
 29. يجب تجنب تثبيت الجهاز خلف باب زخرفي لتجنب سخونة الزائده. (لا ينطبق هذا على الأجهزة ذات الباب الزخرفي).
 30. تنبيه: عند استخدام الجهاز في وضع مشترك، يجب أن يستخدم الأطفال الفرن تحت إشراف الكبار بسبب درجات الحرارة المتولدة.
 31. لا تستخدم منظفات ملمعة قاسية أو مبرازات معدنية حادة لتنظيف زجاج باب الفرن لأنها قد تتسبب في خدش السطح، مما قد يؤدي إلى تشقق الزجاج.
- يرجى قراءة هذه التعليمات بعناية والاحتفاظ بها للرجوع إليها في المستقبل.

مخاطر الصدمة الكهربائية

تحذير

- يمكن أن يؤدي الاستخدام غير الصحيح للتأريض إلى حدوث صدمة كهربائية. لا تقم بتوصيل الجهاز بمأخذ الكهرباء حتى يتم تثبيته بشكل صحيح وتأريضه.
- يجب أن يتم تأريض هذا الجهاز. في حالة وقوع انقطاع كهربائي، يقلل التأريض من خطر الصدمة الكهربائية من خلال توفير مسار لتدفق التيار الكهربائي.
- يأتي هذا الجهاز مزوداً بكابل يحتوي على سلك تأريض مع مقبس تأريض. يجب توصيل المقبس بمأخذ كهربائي مثبت ومؤرض بشكل صحيح.

11. يمكن أن يتسبب تسخين المشروبات في الميكروويف في انفجار، لذا يجب التعامل بحذر مع الوعاء.
12. قبل تناول، قم بتحريك محتوى زجاجات الأطفال وعلب الطعام للرضع وتحقق من درجة الحرارة لتجنب الحروق.
13. لا يجب تسخين البيض في قشرته والبيض القاسي كاملاً في أفران الميكروويف لأنها قد تنفجر، حتى بعد انتهاء عملية التسخين.
14. نظف الفرن بانتظام وقم بإزالة أي بقايا طعام.
15. قد يؤدي عدم الاعتناء الدوري بالفرن إلى تدهور سطحه، مما قد يؤثر سلبيًا على عمر الجهاز وربما يسبب وضعًا خطيرًا.
16. استخدم فقط مسبار الحرارة الموصى به لهذا الفرن. (للأفران المزودة بمسبار حرارة.)
17. يجب استخدام فرن الميكروويف مع فتح الباب الزخرفي. (للأفران ذات الباب الزخرفي.)
18. تم تصميم هذا الجهاز للاستخدام في البيئات المنزلية والمماثلة مثل:
 - مساحات مطابخ الموظفين في المتاجر والمكاتب وغيرها من بيئات العمل.
 - من قبل العملاء في الفنادق والنزل وغيرها من البيئات السكنية.
 - المنازل الريفية.
 - بيئات نوع غرف الضيوف.
19. يُستخدم فرن الميكروويف لتسخين الطعام والمشروبات. يمكن أن يؤدي تجفيف الطعام أو الملابس وتسخين وسائد التدفئة والنعال والإسفنجة والمناشف الرطبة وما شابه ذلك إلى خطر الإصابة أو الاشتعال أو الحريق.
20. لا يُسمح بوضع الحاويات المعدنية للطعام والمشروبات أثناء عملية الطهي في الميكروويف.
21. لا يجوز تنظيف الجهاز باستخدام مطهر البخار.
22. كن حذرًا عند إزالة الأواني من الجهاز وتجنب تحريك الصينية الدوارة. (للأجهزة الثابتة والمدمجة المستخدمة على ارتفاع مساوٍ أو أعلى من 900 ملم من الأرض والتي تحتوي على صواني دوارة قابلة للفصل. ولكن هذا التوصية لا تنطبق على الأجهزة ذات الباب الأفقي المنخفض.)

تعليمات السلامة الهامة

تحذير

لتقليل مخاطر الحريق أو التعرض لصدمة كهربائية أو الإصابات الجسدية أو التعرض لطاقة ميكروويف زائدة عند استخدام جهاز الميكروويف الخاص بك، يجب اتباع احتياطات الأمان الأساسية التالية:

1. اقرأ واتبع "الاحتياطات الخاصة لتجنب التعرض المحتمل لطاقة ميكروويف زائدة".
2. يمكن استخدام هذا الجهاز من قبل الأطفال الذين تتجاوز أعمارهم 8 سنوات وأكبر، وكذلك من قبل الأشخاص الذين يعانون من قدرات جسدية أو حسية أو عقلية مقلوبة أو نقص في الخبرة والمعرفة، إذا تلقوا إشرافاً أو تعليمات حول الاستخدام الآمن للجهاز وفهموا المخاطر المرتبطة. يجب أن لا يلعب الأطفال بالجهاز. يجب أن يكون تنظيف وصيانة المستخدم من قبل الأطفال الذين تتجاوز أعمارهم 8 سنوات وتحت إشراف مستمر.
3. احتفظ بالجهاز وسلكه خارج متناول الأطفال الذين تقل أعمارهم عن 8 سنوات.
4. في حالة تلف سلك الطاقة، يجب استبداله من قبل الشركة المصنعة أو وكيل خدماتها أو أشخاص ذوي كفاءة مماثلة لتجنب أي خطر. (لأجهزة التوصيل من النوع Y)
5. تحذير: تأكد من أن الجهاز مُطفأ قبل استبدال اللمبة لتجنب أي خطر من الصدمة الكهربائية.
- تحذير: من الخطر أن يقوم أي شخص غير كفء بأداء أي عملية خدمة أو إصلاح تتضمن إزالة غطاء يوفر الحماية من التعرض لطاقة الميكروويف.
7. تحذير: لا يجب تسخين السوائل والأطعمة الأخرى في أوعية محكمة الإغلاق لأنها قد تنفجر.
8. عند تسخين الطعام في أوعية من البلاستيك أو الورق، يرجى مراقبة الفرن بعناية بسبب خطر الاشتعال.
9. استخدم فقط أدوات مناسبة لأفران الميكروويف.
10. في حالة إطلاق الدخان، قم بإيقاف التشغيل أو فصل الجهاز وأغلق الباب لإخماد أي حريق محتمل.

تحذيرات

تحذيرات لتجنب التعرض المحتمل للطاقة الكهرومغناطيسية الزائدة

(a) لا تحاول تشغيل هذا الفرن بالباب مفتوحًا لأن ذلك قد يؤدي إلى تعرض ضار للطاقة الكهرومغناطيسية. من المهم عدم تلف أو تلاعب بأجهزة السلامة.

(b) لا تضع أي شيء بين الواجهة الأمامية للفرن والباب أو تترك الأوساخ أو بقايا المنظفات على أسطح الإحكام.

(c) تحذير: إذا كان الباب أو مفصلات الباب تالفة، فلا يجب استخدام الفرن حتى يتم إصلاحه من قبل شخص مؤهل.

إضافة

إذا لم يتم الحفاظ على الجهاز في حالة نظيفة، فقد يتدهور سطحه ويؤثر على عمر الجهاز، مما قد يؤدي إلى وضع خطير.

المواصفات التقنية للجهاز

الجهد المقدر	220-240V~ 50Hz
الطاقة الكهربائية (الميكروويف)	1250W المقدر المدخلة
الطاقة الكهربائية (الميكروويف)	800W المقدر المخرجة
الطاقة المقدر (الشواية)	1000W

المحتويات

2.....	تحذيرات
2.....	المواصفات التقنية للجهاز
3.....	تعليمات السلامة الهامة
5.....	مخاطر الصدمة الكهربائية
6.....	التنظيف
7.....	الأدوات
9.....	إعداد الفرن
11.....	التركيب والتوصيل
12.....	تعليمات التركيب
17.....	لوحة التحكم
26.....	استكشاف الأخطاء وإصلاحها

daiko

دليل الإستعمال

FME-2564XEDK

قبل استخدام هذا الجهاز الكهربائي، اقرأ بعناية التعليمات أدناه، و حافظ على دليل المستخدم للإستعمال في المستقبل. اتبع هذه التعليمات، سيزيد من عمر الجهاز لفترة أطول. احتفظ بهذا الدليل بعناية.



daikomarc

اكتشفوا عالم دايكو