

# daiko

## MANUEL D'UTILISATION

### WU657SX66K

AVANT D'UTILISER CET  
APPAREIL ÉLECTRIQUE,  
LISEZ ATTENTIVEMENT LES  
INSTRUCTIONS CI-DESSOUS, ET  
CONSERVEZ LE MODE D'EMPLOI  
POUR UN USAGE ULTÉRIEUR.  
SI VOUS RESPECTEZ CES  
INSTRUCTIONS, LA DURÉE DE VIE  
DE VOTRE APPAREIL ÉLECTRIQUE  
TIENDRA LONGTEMPS. CONSERVEZ  
CE MANUEL AVEC SOIN.



daikomarc

Explorez le monde de daiko

# SOMMAIRE

Notifications de sécurité .....	03
Avertissement .....	04
Nomenclature des pièces .....	05
Instructions de l'installation .....	07
Introduction de la mise à la terre .....	10
Raccordement de l'arrivée d'eau .....	11
Méthode de verouillage de porte .....	15
Méthode d'utilisation du bac à détergent .....	16
Introduction à la fonction panneau de commande .....	17
Introduction des fonctions et des programmes .....	19
Introduction du programme de lavage .....	26
Entretien .....	27
Variétés de fonctions .....	30
Conditions sans faute .....	33
Guide de dépannage .....	34

## Notification de sécurité

- Cet appareil n'est pas destiné à être utilisé par des personnes (notamment les enfants) dotées de capacités physiques, sensorielles ou intellectuelles réduites, ou des personnes sans expérience ou connaissances, à moins que celles-ci ne soient sous surveillance ou qu'elles aient reçu des instructions relatives à l'utilisation de l'appareil de la part d'une personne responsable de leur sécurité.
- Les enfants doivent être surveillés afin de s'assurer qu'ils ne jouent pas avec l'appareil.
- L'appareil peut être utilisé par des enfants âgés de 8 ans et plus ainsi que par les personnes ayant des capacités physiques, sensorielles ou mentales réduites ou manquant d'expérience à condition qu'ils aient été formés sur l'utilisation de l'appareil en toute sécurité et qu'ils comprennent les risques y relatifs. Les enfants ne doivent pas jouer avec l'appareil. Le nettoyage et l'entretien par l'utilisateur ne doivent pas être effectués par les enfants sans surveillance.
- Les enfants âgés de moins de 3 ans doivent être tenus à l'écart à moins d'être encadrés de manière permanente.
- Si le cordon d'alimentation est endommagé, faites-le remplacer par le fabricant, son agent de service ou des personnes qualifiées similaires afin d'éviter tout risque.
- **ATTENTION** : Afin d'éviter un risque dû à la remise à zéro intempestive du coupe-circuit thermique, cet appareil ne doit pas être alimenté à travers un dispositif de commutation externe, comme un temporisateur, ou connecté à un circuit qui est régulièrement activé et désactivé par les services publics.

- Les nouveaux jeux de tuyaux fournis avec l'appareil doivent être utilisés et les anciens jeux de tuyaux ne doivent pas être réutilisés.
- Afin d'éviter tout dommage à l'utilisateur ou à la personne et à la propriété d'autrui, veuillez vous assurer de suivre les problèmes de sécurité.

## AVERTISSEMENT

### • Le risque d'électrocution.

1. Utilisez 220/240 V, au-dessus de 10 A avec prise de terre.
2. Lors de l'insertion et du retrait du cordon d'alimentation, veuillez utiliser la prise, évitez d'utiliser un cordon d'alimentation endommagé.

Lorsque la broche du cordon d'alimentation est sale, nettoyez-la avec un chiffon sec.

3. N'utilisez pas la main humide pour insérer ou retirer la fiche.
4. Débranchez la fiche lors de la finition, de la réparation ou du nettoyage.

### • Le danger de température élevée

1. Lors du lavage à haute température, le verre de hublot chauffe. Ne touchez pas le verre de hublot, en particulier les enfants.
2. Lorsque vous ouvrez la porte après un lavage à haute température, Attendez que la température descende à un niveau sécuritaire et que la porte se déverrouille automatiquement.

### • Risque de blessure

1. Évitez de mettre des objets lourds sur le dessus du lave-linge.
2. Si vous voulez déplacer la machine, n'oubliez pas de demander de l'aide.
3. Ne demandez pas aux gens non professionnels de réparer la machine.

### • Risque d'explosion

1. Ne lavez pas les vêtements tachés de kérosène, d'essence, de diluant, de produits inflammables.
2. Ne lavez pas l'orsqu'il y a une fuite de gaz.

### • Le risque d'incendie et de fuite de courant

1. Ne laissez pas le lave-linge près du feu, ou des cigarettes allumées, des bougies et des matières volatiles.
2. Ne versez pas de l'eau sur le panneau de commande du lave-linge.
3. Ne placez pas la machine à laver dans un endroit humide et à l'extérieur.

4. Veuillez fixer la pompe de vidange et assurez-vous que l'égout n'est pas obstrué.

• **Risque de blessûre**

1. Manipulez la boîte en carton après le retrait, ne laissez pas les enfants toucher ou en manger.
2. Ne laissez pas les enfants mettre en marche le lave-linge ou grimper dessus.
3. Veuillez fermer la porte après utilisation pour éviter que les enfants pénètrent dans le tambour.

• **Le danger d'endommager les vêtements**

1. Ne lavez pas les vêtements qui sont imperméables, comme un imperméable, des produits en plumes, des sacs de couchage.
2. Lavez les vêtements qui peuvent être lavés, si vous avez un doute, suivez les instructions.

• **Lorsque vous retirez la fiche, la serrure peut être déverrouillée même s'il y a beaucoup d'eau à l'intérieur.**

Donc, vérifiez le niveau d'eau à l'intérieur avant de déverrouiller la porte afin d'éviter la perte inutile.

## Nomenclature des pièces

### Spécification de l'attachement

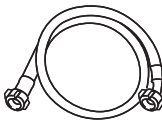
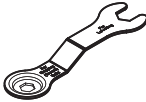
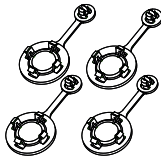
manuel d'utilisation	tuyau d'alimentation d'eau	clé	les boulons de transport
			

## Nomenclature des pièces

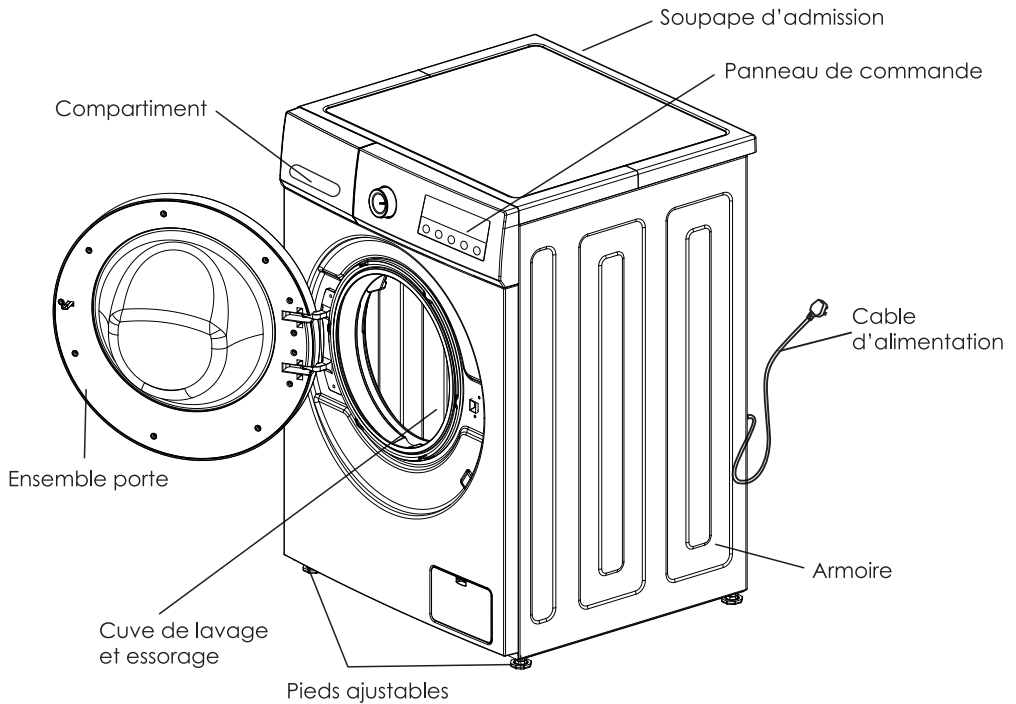

La figure ci-dessus est juste pour référence. Les informations détaillées doivent être basées sur le produit réel !

### Remarque :

1 La première utilisation peut drainer de l'eau. C'est l'eau résiduelle après le test de performance, c'est un phénomène normal.

2. Après chaque utilisation, veuillez retirer la fiche et fermer le robinet pour éviter une inondation accidentelle ou un incendie.

## Instruction d'installation

- Assurez-vous que la température des endroits où le lave-linge est installé ou placé est au-dessus de 0°C.
- Placez le lave-linge correctement selon les normes de gestion et les règlements.
- Gardez la base de le lave-linge ventilé quand elle est placé sur le sol avec le tapis.
- Il y a trop de parasites dans l'air. Gardez l'environnement propre car tout dommage causé par des blattes ou d'autres parasites n'appartient pas à la garantie.

### **Boulon de transport**

Les lave-linges sont installés avec un boulon de transport pour éviter les dommages internes pendant le transport.

#### Démontez le boulon de transport

1. Afin d'éviter les dommages internes pendant le transport, 4 boulons sont installés. Avant d'utiliser le lave-linge, démontez le boulon. (voir graphique 1)

- Si les boulons ne sont pas démontés, les vibrations violentes, le bruit et les problèmes seront causés.

2. Desserrez les 4 boulons à l'aide de la clé fournie. (voir graphique 2)

3. Tournez légèrement le caoutchouc du boulon, puis retirez les boulons, gardez les boulons et la clé avec vous. (voir graphique 3)

- Les boulons doivent être remontés, à tout moment quand vous transportez le lave-linge.

voir graphique 1

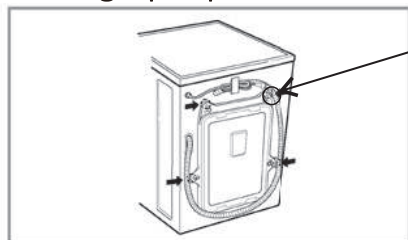

voir graphique 3

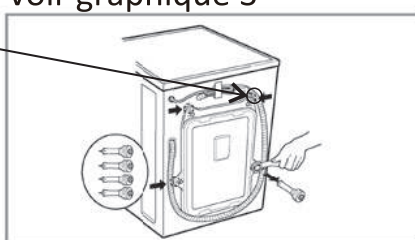

⚠ Remarque  
Ne démontez pas le dispositif fixe

voir graphique 2

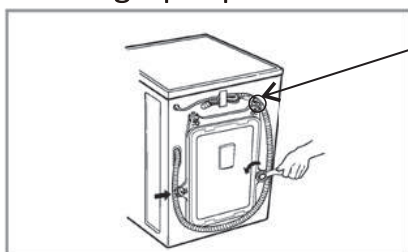

voir graphique 4

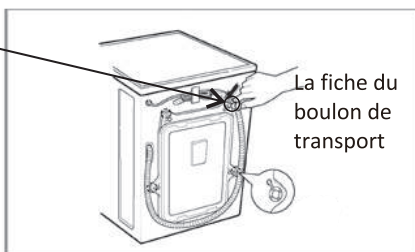

La fiche du boulon de transport

Espace requis pour la disposition horizontal :

- L' angle d' inclinaison doit être inférieur à 1 degré.
- La distance entre les côtés du lave-linge et la prise de courant devrait être de 1,5 mètre au moins.
- N'utilisez pas trop d'appareils électriques dans une seule prise.

## Nettoyage de l'environnement

- Il est nécessaire de nettoyer le mur, la porte et le sol.
- Installez le lave-linge sur un sol dur et stable avec un drain au sol plutôt qu'une couverture souple ou un sol en bois.
- Ne mettez pas des vêtements sales ou d'autres articles sur le couvercle supérieur du lave-linge, sinon cela pourrait nuire au fonctionnement normal.

## Remarque

### Raccordement électrique

1 .N'utilisez pas le tableau de connexion ou quelque chose comme ça.

2. Si les lignes électriques sont endommagées, veuillez contacter les professionnels pour les réparer.

3. Après l'utilisation du lave-linge, débranchez la prise et fermez le robinet.

4.Connectez le lave-linge avec une prise mise à la terre pour correspondre aux principes de câblage.

5. Disposez le lave-linge de sorte qu'il soit facile de connecter la sortie.

- Contactez le centre d'entretien et demandez aux professionnels de réparer le lave-linge. Les profanes peuvent causer des dommages et des problèmes au lave-linge.

- Ne placez pas le lave-linge dans un endroit où la température est inférieure à zéro.

Les tuyaux seront gelés et cassés. De plus, une température inférieure à zéro endommagera le contrôleur de programmation.

- Si vous déplacez le lave-linge dans un environnement où la température est inférieure à zéro, veuillez garder le lave-linge à température ambiante pendant quelques heures avant de la démarrer.

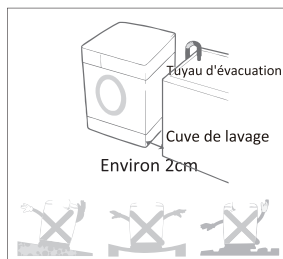

## Introduction de la mise à la terre

- Un lave-linge doit avoir les dispositifs de mise à la terre.

Si quelque chose de gênant se produit, l'appareil peut réduire le risque de décharge électrique.

L'appareil est équipé d'un câble (y compris un fil et une prise mise à la terre). La fiche mise à la terre doit être insérée dans une prise appropriée.

Si vous voulez savoir si le lave-linge est correctement mis à la terre, veuillez contacter le personnel d'entretien professionnel. Si la fiche ne correspond pas à la prise, ne changez pas la prise par vous-même.

- Une fois que votre lave-linge émet de la fumée ou émet une odeur, coupez l'alimentation et le lave-linge doit être connecté à une arrivée d'eau. Utilisez la nouvelle plomberie attachée plutôt que l'ancienne.

Afin d'assurer la qualité, des tests d'injection d'eau sont effectués avant que le lave-linge quitte l'usine, il peut y avoir de l'eau à l'intérieur de la cuve interne, les joints de la porte et le panneau de porte, ce qui est normal.

## Raccordement de l'arrivée d'eau

1. La pression de l'eau d'alimentation doit être comprise entre 30 kPa et 1000 kPa.

2. N'abrasez pas le filetage de la vis lors de la connexion des tuyaux d'entrée avec les vannes.

3. Installez l'équipement de chute si la pression de l'eau d'alimentation dépasse 1000kPa.

- Deux joints sont fournis dans les connecteurs des deux extrémités du tuyau pour empêcher les fuites d'eau.
- Ouvrez le robinet et vérifiez si les connecteurs fuient.
- Vérifiez les tuyaux régulièrement. Veuillez les changer si nécessaire.
- Assurez-vous que les tuyaux ne sont pas endommagés ou qu'ils ne s'enroulent pas entre eux.

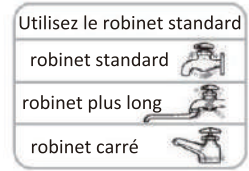

joint de tuyau d'eau joint en caoutchouc

## La connexion des tuyaux d'entrée et des robinets

- 1** Vérifiez les joints en caoutchouc des deux côtés du tuyau. Insérez un joint en caoutchouc dans les raccords filetés sur chaque tuyau pour éviter les fuites.

Joint en caoutchouc



Tuyau d'arrosage

- 2** Raccordez fermement les tuyaux d'alimentation en eau aux robinets d'eau à la main, puis serrez un autre 2/3 de tour avec une pince. -Connectez le tuyau bleu au robinet d'eau.



**AVERTISSEMENT**

- Évitez de trop serrer. Cela POURRAIT endommager l'accouplement.

- 3** Après avoir raccordé le tuyau d'arrivée aux robinets d'eau, ouvrez les robinets d'eau pour rincer les substances étrangères (saleté, sable ou sciure de bois) dans les conduites d'eau. Laissez l'eau s'écouler dans un seau et vérifiez la température de l'eau.



- 4** Raccordez fermement les tuyaux à l'entrée d'eau à la main, puis serrez un autre 2/3 de tour avec une pince.



**AVERTISSEMENT**

- Ne serrez pas trop les tuyaux. Un serrage excessif peut endommager les soupapes et entraîner des fuites et des dommages matériels.

- 5** Vérifiez les fuites en ouvrant les robinets. Si l'eau fuit, vérifiez à nouveau les étapes 1 à 4.

- Un tel lave-linge est conçu pour être utilisé comme un appareil ménager, ne l'installez pas sur un bateau, un camion ou un avion.
- Fermez le robinet d'arrêt si l'appareil n'est pas utilisé pendant une longue durée. (Ex. vacances)
- Retirez la fiche et annulez la fonction de verrouillage de la porte pour éviter que l'enfant ne se bloque à l'intérieur.
- Les matériaux d'emballage (par exemple film, mousse) peuvent nuire à la sécurité de l'enfant et provoquer une asphyxie!

**Attention:** METTEZ TOUS LES MATÉRIAUX D'EMBALLAGE HORS DE LA PORTÉE DES ENFANTS.

- La température doit être entre 40 °C et 60 °C lorsque vous utilisez un lave-linge à vanne double

### **Installez le tuyau de vidange**

- Fixez le tuyau de vidange à l'aide d'une corde de levage.
- Par souci des dégâts de la foudre ou de la fuite vers le sol, placez correctement le tuyau de vidange.
- Afin d'éviter le siphon, la taille du tuyau de vidange doit être comprise entre (0,85 m et 1,25 m), de plus, l'extrémité du tuyau de vidange ne doit pas être placée dans l'eau.
- Si le tuyau de vidange est trop long, ne forcez pas pour l'insérer dans le lave-linge, ce qui provoquerait un bruit anormal.

(Veuillez vérifier la carte de croquis page suivante)

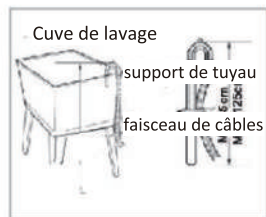
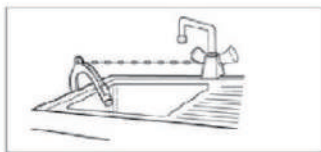

## Instruction à l'installation des tuyaux

### Ajustement horizontal

- Pour éviter le bruit et la vibration lors du réglage du lave-linge. Placez-le au coin de la salle de préférence.

- Si le sol n'est pas de niveau, ajustez les goupilles d'alignement (n'y placez pas de morceaux de bois ou des objets semblables), assurez-vous que les quatre goupilles d'alignement touchent bien le sol et que le niveau de l'appareil soit correct.



- Ajustez les pieds réglables  
Ajustez les pieds réglables pour s'assurer que le lave-linge est en équilibre. Après l'installation, vissez les contre-écrous pour la sécurité de l'appareil. Ne placez pas le lave-linge sur une estrade, qui est plus haute que le sol, afin d'éviter que la machine ne tombe en raison d'autres accidents.

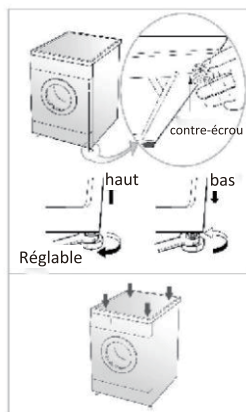

- Vérification diagonale  
En exerçant une force sur la diagonale du lave-linge, l'appareil reste immobile. (Les deux diagonales doivent être vérifiées, si l'appareil bouge, le pied réglable doit être réajusté)

# Méthodes de Verrouillage et Enlèvement de Porte

## VERROUILLAGE DE LA PORTE

- Après utilisation, la porte sera automatiquement verrouillée et la lumière/ l'image de« Verrouillage De Porte » sur le panneau va s'allumer.

Supprimer le verrouillage de la porte

- Lorsque la lumière/ l'image de« Verrouillage De Porte » s'allume, appuyez sur la touche« Démarrer/Pause », Le tambour de LAVAGE/ESSORAGE cesse de fonctionner. Attendez environ 2 minutes et le verrou de la porte va se déverrouiller automatiquement.

- La mousse déborde si vous ouvrez la porte pendant le fonctionnement, attrapez la mousse avec une serviette.

- Si la température est trop élevée, la porte ne peut pas s'ouvrir pendant le fonctionnement.

- Si le niveau d'eau est trop élevé, la porte ne peut pas s'ouvrir pendant le fonctionnement.

# La méthode d'utilisation du bac à détergent

Poudre Détergente Synthétique



- Dissoudre le détergent (par exemple les morceaux de savon) avant de le mettre dans le bac à détergent.

Détergent liquide. Blanchiment



- Utilisez un détergent avec moins de mousse.
- Utilisez deux fois l'eau pour diluer le détergent de type concentré avant de le mettre dans le bac à détergent.

Adoucissant



- Mettez l'adoucissant avant le lavage, qui se déversera automatiquement dans le tambour lors de la dernière lancement.
- Lorsque vous utilisez un adoucissant concentré, diluez-le avec de l'eau appropriée.
- Ne dépassez pas la marque MAX.

Détergent de pré-lavage



- Si les vêtements sont très sales, veuillez choisir la fonction de pré-lavage, ajouter la quantité appropriée de détergent.

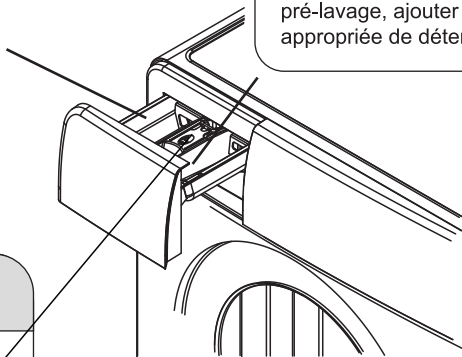

- Utilisez un détergent spécial.
- N'utilisez pas trop de détergent qui provoquerait trop de mousse et affecterait la qualité de lavage ou provoquerait un dysfonctionnement.
- Sélectionnez le détergent selon la variété, la couleur, la température de l'eau de vêtements et le niveau de contamination.
- Veuillez utiliser un détergent modéré pour obtenir un effet de lavage et protéger l'environnement.

# Introduction de la fonction du panneau de commande

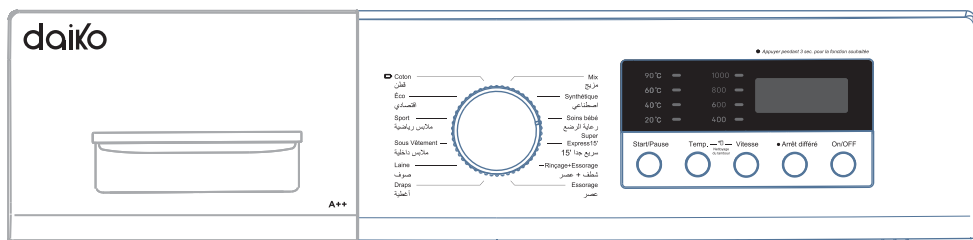

L'image montrée ici est seulement indicative . Le produit réel que vous recevez peut différer

## 1. Marche/Arrêt

- Appuyez dessus pour allumer / éteindre
- Lorsque la procédure est terminée, appuyez sur ce bouton pour couper l'alimentation.

## 2. Bouton Arrêt différé

- Délai d'attente.
- Arrêt différé renvoie à la période qui précède le démarrage.

## 3. Bouton Vitesse

- Sélectionnez la vitesse en fonction de la capacité et le type des vêtements.
- Procédure différente, vitesse différente, mais la vitesse de nettoyage du tambour ne demande aucun choix.

## 4. Bouton de température « Temp. »

- Choisissez la température de l'eau en fonction du type et du degré de contamination
- Procédure différente, plage de température d'eau différente, aucun choix pour autres.

## 5. Démarrer/Pause

- Appuyez sur ce bouton pour commencer l'opération.
- Appuyez sur ce bouton pour mettre en pause et appuyez à nouveau pour continuer.

#### 6. Boutons de programme

- Sélectionnez ce programme en fonction du type et du degré de la contamination du linge.

#### 7. Nettoyage du tambour

- Dans le but de nettoyer les restes de lavage et de stériliser et de désinfecter le tambour.
- Appuyez sur Vitesse+Temp pendant plus de trois secondes pour démarrer le programme « nettoyage tambour ».

#### 8. Boutons de verrouillage parental

- Utilisez cette fonction pour empêcher les enfants d'utiliser le lave-linge.
- Après avoir réglé le verrouillage parental, tous les boutons ne peuvent pas fonctionner sauf le bouton d'alimentation.
- Appuyez sur la touche "Arrêt différé" pendant plus de trois secondes pour activer/désactiver le verrouillage parental.

# Introduction ds fonctions et des programmes

## Utilisation du programme sous-vêtement

### 1.Préparation

- Ouvrez la porte, mettez des vêtements et fermez la porte.
- Retirez le bac à détergent, ajoutez du détergent et fermez la boîte.
- Connectez les tuyaux d'entrée et assurez-vous que le robinet est ouvert.

### 2. Appuyez sur le bouton Marche/Arrêt

3. Les programmes peuvent être sélectionnés en fonction des besoins. Coton, Éco, Sport, Sous-vêtement, Laine, Draps, Essorage, Rinçage + Essorage, Super express 15', Soins bébé,Synthétique,Mix.

### 4. Appuyez sur le bouton Départ/ Pause et commencez à laver

5. Lorsque toutes les opérations sont terminées, le buzzer émet un bruit.

- L'écran affiche TERMINER et le buzzer retentit.
- Ouvrez la porte pour enlever les vêtements.
- Débranchez et fermez le robinet d'arrêt.

## L'utilisation du programme auto-compilé

Utilisez-le pour régler la température, le temps de rinçage et la vitesse de l' essorage.

### 1. Préparer pour le lavage

- Ouvrez la porte, mettez des vêtements et fermez la porte.
- Retirez le bac à détergent, ajoutez du détergent et fermez la boîte.

- Connectez les tuyaux d'entrée et assurez-vous que le robinet est ouvert.
2. Appuyez sur le bouton Marche/Arrêt
  3. Les programmes peuvent être sélectionnés en fonction des besoins.
  4. Appuyez sur Temp. /Vitesse/Délai pour régler la température de l'eau, la vitesse d'essorage et pour régler le temps.
  5. Appuyez sur le bouton Départ/Pause pour lancer le lavage.
  6. Lorsque toutes les opérations sont terminées, le buzzer émet un bruit.
    - L'écran affiche TERMINER et le buzzer retentit.
    - Retirez les vêtements.
    - Débranchez et fermez le robinet d'arrêt.

## Introduction du programme Laine

Cette fonction est prévue pour la laine et les vêtements fibreux. Veuillez appuyer sur l'icône de lavage des vêtements avant de les laver .

### 1. Préparation pour le lavage

- Ouvrez la porte, mettez des vêtements et fermez la porte.
- Retirez le bac à détergent, ajoutez du détergent et fermez la boîte.
- Connectez les tuyaux d'entrée et assurez-vous que le robinet est ouvert.

### 2. Appuyez sur le bouton Marche/ Arrêt, branchez l'alimentation.

### 3. Tournez le bouton du programme et choisissez « Laine »

- Veuillez choisir la température et la vitesse d'essorage appropriées en fonction des exigences.

### 4. Appuyez sur le bouton Départ/Pause et commencez à laver

### 5. Lorsque toutes les opérations sont terminées, le buzzer émet un bruit .

- La capacité de lavage doit être inférieure à 2 kg.
- Lorsque tous les programmes sont terminés, veuillez retirer rapidement tous les vêtements pour éviter qu'ils ne se déforment .
- Le lavage ne peut pas être lancé.
- Pour éviter d'endommager les vêtements, la température de l'eau doit être inférieure à 40 °C.
- Veuillez séparer les vêtements blancs ou de couleur vive des vêtements foncés.

- Utilisez le détergent spécialement pour les vêtements en laine afin d'éviter de les endommager.

## **Introduction du programme Eco**

Le lavage des vêtements légèrement sales peut faire gagner en temps et en énergie.

### 1. Préparation pour le lavage

- Ouvrez la porte, mettez des vêtements et fermez la porte .
- Retirez le bac à détergent, ajoutez du détergent et fermez la boîte .
- Connectez les tuyaux d'entrée et assurez - vous que le robinet est ouvert.

2. Appuyez sur le bouton Marche/ Arrêt, branchez l'alimentation.

3. Tournez le bouton du programme et choisissez « ECO »

- Veuillez choisir la température et la vitesse de rotation appropriées en fonction des exigences.

4. Appuyez sur le bouton Départ/Pause et commencez à laver

5. Lorsque toutes les opérations sont terminées, le buzzer émet un bruit.

- Si vous voulez modifier les paramètres du lave-linge lorsqu'il est en marche, appuyez sur le bouton Départ/Pause pour arrêter temporairement le fonctionnement et choisissez le programme dont vous avez besoin.

## **Introduction du programme Soins Bébé**

Cette fonction peut utiliser des températures élevées pour stériliser et éliminer les acariens.

### 1. Préparation pour le lavage

Ouvrez la porte, mettez des vêtements et fermez la porte.

Retirez le bac à détergent, ajoutez du détergent et fermez la boîte. Connectez les tuyaux d'entrée et assurez-vous que le robinet est ouvert.

2. Appuyez sur le bouton Marche / Arrêt, branchez l'alimentation.

3. Tournez le bouton du programme et choisissez « Soins Bébé » Veuillez choisir la température et la vitesse appropriées en fonction des exigences.

4. Appuyez sur le bouton Départ/Pause et commencez à laver

5. Lorsque toutes les opérations sont terminées, le buzzer émet un bruit.

## **Introduction du programme d' essorage**

### 1. Préparation pour le lavage

Ouvrez la porte, mettez des vêtements et fermez la porte.

2. Appuyez sur le bouton Marche/ Arrêt, branchez l'alimentation.

3. Tournez le bouton du programme et choisissez « Essorage »

Le bouton « Vitesse » sert à régler la vitesse.

4. Appuyez sur le bouton Start/Pause (Démarrer/Pause). Commencez à vider l'eau et à essorer.

5. Lorsque toutes les opérations sont terminées, le buzzer émet un bruit.

- Avant l' essorage, assurez-vous qu' il n'y a pas de clous, de clés ou d' autres objets étrangers dans la cuve pour éviter toute perte inutile.
- Pendant le processus d' essorage, la vitesse d'essorage réelle peut être incompatible avec la vitesse du programme, car le lave-linge ajuste la vitesse en fonction de l'équilibre entre les vêtements .
- Il peut y avoir un drone rythmique pendant l'essorage, qui est la voix normale de la bosse de vidange plutôt que défaut de la machine.

## **Introduction du programme de nettoyage du tambour**

### 1. Préparation pour le lavage

- Assurez-vous que la cuve est vide avant de démarrer le programme.
- Ouvrez le bac distributeur, ajoutez l'agent de blanchiment liquide dans le bac principal.
- N'ajoutez pas de détergent ou de détergent à lessive pour éviter de faire trop de mousse.
- Fermez le bac distributeur .
- Assurez-vous que les tuyaux d'entrée sont bien raccordés et que le robinet est ouvert.

2. Appuyez sur le bouton Marche/ Arrêt, branchez l'alimentation.

3. Appuyez simultanément sur les touches « Vitesse » et « Température» pendant plus de trois secondes, vous permet de choisir le programme de nettoyage du tambour.

4. Appuyez sur le bouton Démarrer/ Pause.

- Les programmes commencent à fonctionner après que la porte soit verrouillée.
- Après avoir terminé le programme, séchez l'intérieur de la machine pour éviter que la porte ne se déforme .
- S'il y a des enfants à la maison, n'ouvrez pas la porte trop longtemps.

## **Introduction du programme verouillage parental**

- Empêchez les enfants d'utiliser le lave-linge.
- Réglez la méthode de résolution : lorsque le lave-linge fonctionne, appuyez sur la touche «Arrêt différé» pendant plus de trois secondes et le verouillage parental s'active; si vous appuyez à nouveau sur «Arrêt différé» pendant plus de trois secondes, vous désactivez le verouillage parental.
- Lorsque le lave-linge fonctionne, après avoir réglé le verouillage parental, tous les boutons ne peuvent pas fonctionner sauf le bouton d'alimentation; une fois le verouillage parental soit réglée, lorsque tous les programmes sont terminés, appuyez sur le bouton d'alimentation pour couper l'alimentation et le verouillage parental se désactive toute seule, lorsque le lave-linge fonctionne à nouveau, appuyez sur «Arrêt différé» pendant plus de trois secondes pour désactiver le verouillage parental.
- Lorsque le verouillage parental fonctionne, si vous voulez changer le programme de lavage, désactivez d'abord le verouillage parental et redémarrer la machine pour choisir un nouveau programme de lavage ; si vous souhaitez modifier la température ou la vitesse, désactivez d'abord le verouillage parental, appuyez ensuite sur le bouton Démarrer/Pause, et modifiez enfin la température et la vitesse.

# Introduction du programme de lavage

Programme	Température (°C)	Temps de rinçage	Vitesse d'essorage (exec./Min)	Temps	Type de vêtements	Charge maximale
Coton	Froid (20°C,40°C, 60°C,90°C)	2	800(0,400, 600,1000)	88	Tissu de coton normal	Nominale
Eco	20°C(Froid ,40°C, 60°C)	2	1000(0,400, 600,800)	69	Tissu de coton normal	≤ 2 Kg
Sport	20°C (Froid,40°C)	2	800(0,400, 600)	79	Vêtements de sport lavables à la main	≤ 4 Kg
Sous-vêtement	40°C (Froid, 20°C)	2	800(0,400, 600)	71	Tissu de coton normal et tissu synthétique	≤ 3 Kg
Laine	Froid (20°C,40°C)	2	600(0/400)	56	Tissu délicat, en laine lavable à la main	≤ 2 Kg
Draps	60°C(Froid 20°C, 40°C, 90°C)	2	1000(0,400, 600,800)	119	draps de lit / rideaux	Une pièce
Mix	Froid (20°C,40°C)	2	800(0,400, 600)	66	Tissu de coton normal et tissu synthétique	≤ 4 Kg
Synthétique	40°C (Froid, 20°C,60°C)	2	800(0,400, 600)	73	Tissu synthétique	≤ 3 Kg
Soins bébé	60°C (40°C,90°C)	3	800(0,400, 600)	107	vêtements pour bébés pour éliminer les bactéries	≤ 3 Kg
Super Express 15'	Froid (20°C,40°C)	2	600(0,400, 800)	15	vêtements quotidiens, vêtements pas trop sales et trop fins	≤2kg
Rinçage+ Essorage	----	2	800(0,400, 600,1000)	34	Tissu de coton normal et tissu synthétique	Nominale
Essorage	----	---	800(0,400, 600,1000)	14	Tissu de coton normal et tissu synthétique	Nominale

Remarques:

1. Le temps d'utilisation change selon la pression d'eau, la variété du tissu, la quantité et la température de l'eau.
2. Le temps de lavage et d'essorage est différent au temps de fonctionnement réel.
3. Si la vitesse est trop faible, un mauvais résultat de lavage se produira, veuillez prolonger le temps de rinçage.
4. Différents paramètres, différents modèles.
5. Lorsque le programme par défaut est le programme à faible consommation d'énergie, le temps de lavage augmente automatiquement.

## Entretien

- Effectuez l'entretien du lave-linge pour prolonger sa durée de vie.
- Avant l'entretien, veuillez débrancher.

Après le lavage, veuillez nettoyer le lave-linge avec un chiffon doux. S'il y a beaucoup de contamination, veuillez utiliser un détergent ou un savon approprié.

- N'arrosez pas directement.
- N'utilisez pas de poudre de mastic, de diluant, d'essence ou d'alcool pour nettoyer le corps de la machine.

Après le lavage, enlevez la contamination de la bague de joint de la porte, des vieux papiers et ainsi de suite, s'il y a des matières étrangères, retirez-les.

Veuillez nettoyer le bac à détergent régulièrement. Tirez-le et lavez-le avec de l'eau propre, puis insérez-le de nouveau. ① Pousser vers le bas

Nettoyage de l'accouplement universel (Suggestion : une fois/ semestre)

②extraire ←

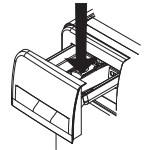

- Si les déchets s'accumulent, cela influera sur la vitesse d'entrée de l'eau.

1. Enlevez le tuyau mou du côté des pièces de raccordement



2. Enlever le dispositif de vissage selon la flèche montrée.

3. Lavez l'intérieur du dispositif de vissage.

4. Installez le dispositif d'équipage nettoyé avec le tuyau d'entrée moue.

## Nettoyage de la vanne d'arrivée d'eau (Suggestion : une fois/ semestre)

1. Enlevez le tuyau mou du côté du lave-linge.
2. Enlevez le filet du filtre de la vanne d'eau.
3. Nettoyez le filet du filtre avec une brosse à dents.
4. Installez le tuyau d'admission mou.

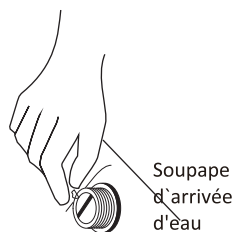

## Entretien

Lorsque le lave-linge est gelé

1. Couvrez le robinet d'arrêt et la pièce de raccordement avec une serviette chaude.
2. Enlevez le tuyau d'admission et le mettez dans l'eau à 50 degrés.
3. Verser dans le tambour environ 2-3 L d'eau à 50 degrés.
4. Raccordez le tuyau d'entrée, ouvrez le robinet d'arrêt et démarrez le lave-linge, vérifiez si l'entrée et la sortie sont normales.

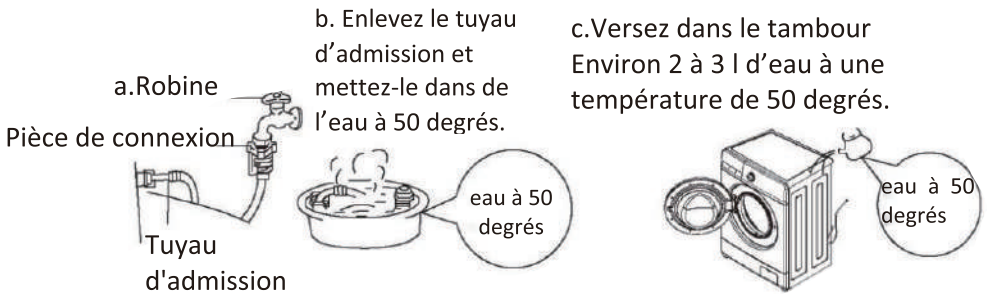

Nettoyage du filtre de la pompe d'essorage (Suggestion : une fois/mois)

1. Appuyez sur la fixation de la pompe après le dégivrage quand l'appareil est hors tension, ouvrez le couvercle du filtre de la pompe à eau. (Attention: si l'eau chaude se trouve à l'intérieur, veuillez continuer après qu'il soit froid.)
2. Enlevez le filtre en tournant dans le sens anti-horaire.
3. Lavez le filtre .
4. Insérez le filtre en le dirigeant vers la pompe, serrez-le dans le sens horaire et serrez le couvercle.

**Attention** : a. Serrez bien le filtre pour éviter les fuites.  
b. Ne le nettoyez pas pendant le fonctionnement.

Nettoyage du tambour (Suggestion : une fois par mois)  
Après avoir utilisé pendant une période, la saleté peut s'accumuler. Vous pouvez nettoyer l'intérieur et l'extérieur du tambour en actionnant la procédure du tambour.

**Attention** : Ne mettez pas de chiffons et de détergent lors du nettoyage du tambour.

## Variétés de Fonctions

Fonction	Description	
Verrouillage parental	Déclaration	Afin d'éviter toute mauvaise manipulation des enfants
	Configurer à supprimer	Pendant le fonctionnement, appuyez sur "Arrêt différé" pendant plus de 3 secondes, débranchez ou appuyez sur "Arrêt différé" pour désactiver le verrouillage parental.
Enlèvement du verrouillage intelligent.	Déclaration	Lorsque le fonctionnement est terminé, si la consommation d'eau est plus élevée, la pompe de vidange d'eau doit être activée pour vidanger l'eau jusqu'à ce qu'elle atteigne le niveau d'eau de la serrure ouverte et arrêtez-la.
Compensation de la mise hors tension	Déclaration	Lorsque l'alimentation est connectée après la mise hors tension, le point de temps continuera à partir du point d'arrêt précédent.
Porte à verrouillage automatique	Déclaration	Après avoir sélectionné la procédure, la porte s'est verrouillée automatiquement, 2 minutes après l'opération terminée, la serrure a été retirée.
Nettoyage Tambour	Déclaration	Pour enlever les gâchis et le germe, stérilisez pour nettoyer le tambour.
	Configurer à supprimer	Appuyez sur Temp+Vitesse pendant plus de 3 secondes pour nettoyer le tambour.
Arrêt différé	Déclaration	Appuyez sur "Arrêt différé" pour sélectionner le temps de lavage. L'écran d'affichage montre des niveaux équivalents à 24 heures, une heure / un niveau. Appuyez dessus pendant longtemps, le temps s'affiche de façon circulaire.

## Préavis avant le lavage

### 1. Identification du guide de lavage

- Vérifiez l'identification du guide de lavage des vêtements, qui montre la texture des tissus et la méthode de lavage.

### 2. Classification de lavage

- Lavez les vêtements de même texture, de textures différentes, avec des températures d'eau différentes, des vitesses et des procédures de lavage différentes, veuillez séparer les vêtements de couleur sombre des vêtements blancs. Séparez les vêtements de couleur des vêtements blancs, à défaut les vêtements blancs seraient décolorés.

Si possible, ne lavez pas les vêtements fortement contaminés avec ceux qui sont propres.

- Degré de saleté (grave, modérée, légère)
- Couleur (blanc, couleur claire, couleur sombre)
- Veloutine (facile à tomber, facile à être collé)

Classez les vêtements et lavez-les en tenant en compte leur degré.

### 3. Remarques

- Lorsque vous mettez des vêtements petits et grands ensemble, mettez les grands en premier et ils doivent occuper moins de la moitié du total des vêtements. Ne lavez pas un seul chiffon car cela pourrait causer des problèmes de déséquilibre.

Ajoutez un ou deux vêtements similaires.

- Les petits vêtements comme les bas de soie et les mouchoirs doivent être mis dans des sacs en maille à laver. Avant de laver le soutien-gorge avec des bagues en acier, veuillez enlever les bagues. Si cela ne vous convient pas, veuillez les mettre dans des sacs en filet pour empêcher le soutien-gorge de glisser dans l'espace entre les cuves internes et externes .
- Vérifiez toutes les poches et assurez-vous que rien ne s'y trouve . Clous , épingle, allumette, stylo, pièce de monnaie et clé endommageront votre lave-linge et vos vêtements.
- Zippez tous les vêtements, fixez le bouton et accrocher et attachez la ceinture, assurez-vous que les autres vêtements ne peuvent pas être endommagés par cela.
- Tout d'abord, utilisez de l'eau avec un peu de détergent pour laver les pièces avec trop de taches, comme le col et les poignets , ce qui peut rendre les vêtements plus propres.
- Vérifiez les joints de porte et assurez-vous que rien ne s'y trouve.
- Assurez-vous qu'il n'y a rien dans la cuve avant de le laver.
- Assurez-vous s'il y a du chiffon coincé dans la bague d'étanchéité de la porte afin d'éviter que les chiffons et la bague d'étanchéité de la porte ne soient endommagés.

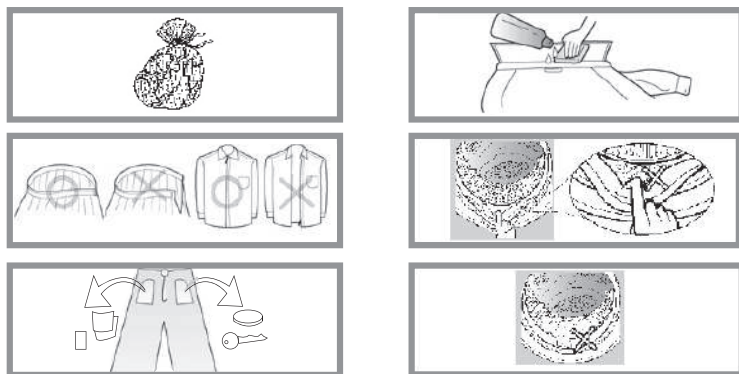

## Conditions sans faute

La porte ne peut pas s'ouvrir.	<ul style="list-style-type: none"> <li>• Le programme fonctionne.</li> <li>• Il y a des vêtements entre la porte et les joints de la porte.</li> </ul>
Il y a une odeur.	<ul style="list-style-type: none"> <li>• Il peut y avoir une odeur de caoutchouc parce que certains composants sont faits de caoutchouc.</li> </ul>
Il y a trop peu d'eau pour laver et rincer.	<ul style="list-style-type: none"> <li>• Le lave-linge à rouleaux n'a besoin que d'un peu d'eau pour fonctionner.</li> </ul>
Aucune entrée d'eau.	<ul style="list-style-type: none"> <li>• Le robinet est-il ouvert ?</li> <li>• Le tuyau d'entrée est-il gelé ?</li> <li>• Les filtres sont-ils bloqués ?</li> </ul>
L'eau arrive à mi-chemin	<ul style="list-style-type: none"> <li>• Si le niveau d'eau diminue, le lave-linge fournira de l'eau automatiquement.</li> </ul>
L'eau sort lors du lavage.	<ul style="list-style-type: none"> <li>• Vérifiez si vous ajoutez du détergent avec trop de bulles.</li> </ul>
Changements de temps restants	<ul style="list-style-type: none"> <li>• Si les vêtements sont décentrés pendant l'essorage, le temps d'essorage s'étendra pour corriger l'écart.</li> </ul>
Il y a un bruit anormal pendant l'essorage.	<ul style="list-style-type: none"> <li>• Vérifiez si la ligne électrique et l'armoire se touchent.</li> <li>• Les boulons de transport ont-ils été démontés ?</li> <li>• Y a-t-il des épingles à cheveux ou des pièces dans le rouleau ?</li> </ul>
Le lave-linge ne peut pas fonctionner après la panne d'électricité.	<p>Le lave-linge va cesser de fonctionner après la panne d'électricité. Lorsque le courant est rétabli, il ne peut toujours pas continuer à fonctionner. Appuyez sur le bouton d'alimentation et réinitialisez le programme.</p>

# Guide de dépannage

Phénomène	Points de Contrôle	solutions
Le lave-linge ne démarre pas	<ul style="list-style-type: none"> <li>• Vérifiez si vous avez appuyé sur le bouton d'alimentation ou sur le bouton Démarrer/Pause.</li> <li>• La prise est-elle débranchée ?</li> <li>• Y a-t-il une panne de courant ?</li> </ul> Vérifiez si la protection contre les fuites est coupée.	Appuyez sur le bouton d'alimentation ou sur le bouton Démarrer/Pause. Branchez la fiche. Veuillez patienter. Ouvrez la protection contre les fuites.
L'écran d'essorage affiche « EU »	<ul style="list-style-type: none"> <li>• Vérifiez si démonter le boulon de carrosserie?</li> <li>• La machine est-elle placée régulièrement?</li> <li>• Les vêtements sont-ils trop petits ou légers?</li> <li>• Les contre-écrous sous les pieds sont-ils serrés ?</li> </ul>	Démontez le boulon de carrosserie. Placez la machine sur un sol stable. Ajoutez plus de vêtements. Serrez les contre-écrous.
L'écran d'arrivée d'eau affiche « IE »	<ul style="list-style-type: none"> <li>• Vérifiez si le robinet est fermé.</li> <li>• L'approvisionnement en eau est-elle coupée ou la pression d'eau est-elle trop basse ?</li> <li>• Les tuyaux d'arrivée d'eau sont-ils gelés ?</li> <li>• Les filtres sont-ils bloqués ?</li> </ul>	Ouvrez le robinet d'arrêt. Veuillez patienter. Utilisez de l'eau chaude pour dégeler les tuyaux. Retirez les filtres et nettoyez-les.
L'écran de sortie d'eau affiche « OE »	<ul style="list-style-type: none"> <li>• Les tuyaux de sortie sont-ils placés trop haut ?</li> <li>• Les tuyaux de sortie sont-ils gelés?</li> <li>• Les tuyaux de sortie sont-ils bloqués ?</li> <li>• Le drain du sol est-elle bloqué ?</li> </ul>	Rangez les tuyaux de sortie et assurez-vous que la hauteur est à moins de 1M. Utilisez de l'eau chaude pour dégeler les tuyaux. Retirez les matières étrangères et draguez les tuyaux. Nettoyez le drain du sol.
L'écran de dysfonctionnement de la porte affiche « DE »	<ul style="list-style-type: none"> <li>• Assurez-vous de démarrer le lave-linge sans bien fermer la porte.</li> </ul>	Assurez-vous que la porte est vraiment fermée
L'écran Pas de chauffage affiche « HE »	Débranchez la prise et confiez le service après-vente	
L'écran d'arrivée d'eau continue affiche « FE »	Fermez le robinet d'arrêt, débranchez la prise et confiez le service après-vente.	
L'écran affiche « LE » ou « CE » lorsque la cuve de lavage ne tourne pas.	Fermez le robinet d'arrêt, débranchez la prise et confiez le service après-vente.	
Trop de mousse	<ul style="list-style-type: none"> <li>• Vérifiez si vous ajoutez trop de détergent?</li> <li>• Vérifiez si vous ajoutez trop de détergent?</li> </ul>	Ajoutez une quantité de détergent raisonnable. Utilisez correctement le détergent.

## PROTECTION DE L'ENVIRONNEMENT MISE AU REBUT APPROPRIÉE DE CET APPAREIL

Ce symbole indique que cet appareil ne doit pas être mis au rebut avec les ordures ménagères. Cette règle est applicable dans toute l'UE. Pour prévenir tout dommage éventuel sur l'environnement et la santé humaine en raison d'une élimination anarchique des déchets, veuillez recycler l'appareil de façon responsable, afin de promouvoir la réutilisation durable des ressources. Pour retourner votre ancien appareil, utilisez les systèmes de collecte ou contactez le revendeur auprès de qui vous avez acheté l'appareil. Ils reviennent et peuvent procéder au recyclage de l'appareil tout en respectant l'environnement.

Les spécifications et les caractéristiques sont sujettes à modifications sans préavis à des fins d'amélioration du produit.



## حماية البيئة التخلص الصحيح من هذا المنتج

تشير هذه العلامة إلى أنه لا يجب التخلص من هذا المنتج مع النفايات المنزلية الأخرى في جميع أرجاء الاتحاد الأوروبي. لتجنب الإضرار بالبيئة أو صحة الإنسان عبر التخلص غير الصحيح من النفايات، قم بتدويرها بشكل مسؤول لتشجيع إعادة الاستخدام المستدام للمواد. لإعادة جهازك المستعمل، يُرجى استخدام أنظمة التجميع أو الاتصال بالبائع الذي اشترت منه المنتج. فبإمكانه أخذ وإعادة هذا المنتج للتدوير البيئي الآمن.



يخضع تصميم المنتج ومواصفاته للتغيير دون إشعار مسبق لأغراض تحسين المنتج.

## دليل تحري الخلل وإصلاحه

الظاهرة	نقاط الفحص	الحلول
تعذر بدء الغسالة	<ul style="list-style-type: none"> <li>• تحقق من الضغط على زر الطاقة أو زر البدء/الإيقاف المؤقت؟</li> <li>• هل تم سحب القابس؟</li> <li>• هل هنالك عطل في التيار؟</li> <li>• تحقق مما إذا كان وافي التسرب مقطوعاً؟</li> </ul>	<p>اضغط على زر الطاقة أو زر البدء/الإيقاف المؤقت.</p> <p>وصّل القابس بالتيار.</p> <p>يُرجى الانتظار</p> <p>افتح وافي التسرب.</p>
تظهر شاشة الدوران علامة "UE"	<ul style="list-style-type: none"> <li>• تأكد مما إذا تم فك مسامير النقل أم لا؟</li> <li>• هل تم وضع الغسالة بثبات؟</li> <li>• هل الملابس صغيرة أم خفيفة جداً؟</li> <li>• هل توجد صواميل القفل تحت الأقدام المحكمة الربط؟</li> </ul>	<p>فك مسامير النقل.</p> <p>ضع الغسالة على أرض ثابتة. وأضف المزيد من الملابس.</p> <p>أحكام ربط صواميل القفل.</p>
تظهر شاشة التدفق الداخلي للماء علامة "IE"	<ul style="list-style-type: none"> <li>• تأكد مما إذا تم قفل الصنبور أم لا؟</li> <li>• هل تم وقف إمداد المياه أم أن ضغط المياه منخفض جداً؟</li> <li>• هل أنابيب السحب مجمدة؟</li> <li>• هل المرشحات مسدودة؟</li> </ul>	<p>افتح المحبس</p> <p>يُرجى الانتظار</p> <p>استخدم الماء الساخن لمنع تجمد الأنابيب. أخرج المرشحات ونظفها.</p>
تظهر شاشة التدفق الخارجي للماء علامة "OE"	<ul style="list-style-type: none"> <li>• هل تم وضع أنابيب السحب في أماكن عالية جداً؟</li> <li>• هل أنابيب السحب مجمدة؟</li> <li>• هل أنابيب السحب مسدودة؟</li> <li>• هل المصرف الأرضي مسدود؟</li> </ul>	<p>يُرجى وضع أنابيب السحب بعيداً وتأكد من أن الارتفاع في حدود 1 متر.</p> <p>استخدم الماء الساخن لمنع تجمد الأنابيب. أخرج المواد الغريبة واجرف الأنابيب.</p> <p>نظف المصرف الأرضي.</p>
تظهر شاشة مشكلات الباب العلامة "DE"	<ul style="list-style-type: none"> <li>• تأكد ما إذا كانت الغسالة قد بدأت التشغيل بدون غلق الباب جيداً.</li> </ul>	<p>تأكد من غلق الباب تمامًا</p>
تظهر شاشة عدم التسخين العلامة "E"	<p>يُرجى نزع القابس ومراجعة خدمات ما بعد البيع.</p>	
تظهر شاشة التدفق الداخلي المستمر علامة "FE"	<p>اغلق المحبس وانزع القابس وراجع خدمات ما بعد البيع.</p>	
تظهر الشاشة علامة "LE" أو "CE" عندما لا يدور حوض الغسيل.	<p>اغلق المحبس وانزع القابس وراجع خدمات ما بعد البيع.</p>	
رغوة كثيرة	<ul style="list-style-type: none"> <li>• تأكد مما إذا تم إضافة الكثير من المنظفات أم لا؟</li> <li>• تأكد مما إذا تم إضافة الكثير من المنظفات أم لا؟</li> </ul>	<p>أضف كمية مناسبة من المنظف.</p> <p>استخدم المنظف بشكل سليم.</p>

## حالات عدم وجود خطأ

<ul style="list-style-type: none"> <li>• البرنامج يعمل باستمرار.</li> <li>• وجود ملابس ما بين الباب وسدادات الباب.</li> </ul>	<ul style="list-style-type: none"> <li>• لا يمكن فتح الباب.</li> </ul>
<ul style="list-style-type: none"> <li>• احتمالية وجود رائحة مطاط لأن بعض المكونات تتكون من المطاط.</li> </ul>	<ul style="list-style-type: none"> <li>• وجود رائحة.</li> </ul>
<ul style="list-style-type: none"> <li>• تحتاج اسطوانة الغسالة فقط إلى القليل من الماء عند التشغيل.</li> </ul>	<ul style="list-style-type: none"> <li>• وجود كمية قليلة جدًا من الماء عند الغسل والشطف.</li> </ul>
<ul style="list-style-type: none"> <li>• هل تم تشغيل الصنبور؟</li> <li>• هل أنبوب الإدخال مجمد؟</li> <li>• هل المرشحات مسدودة؟</li> </ul>	<ul style="list-style-type: none"> <li>• عدم تدفق المياه.</li> </ul>
<ul style="list-style-type: none"> <li>• في حالة انخفاض منسوب المياه، تزود الغسالة بالماء تلقائيًا.</li> </ul>	<ul style="list-style-type: none"> <li>• تدفق المياه إلى المنتصف.</li> </ul>
<ul style="list-style-type: none"> <li>• تأكد ما إذا تمت إضافة منظفات تسبب كثيرًا من الفقاعات.</li> </ul>	<ul style="list-style-type: none"> <li>• ارتشاح المياه عند الغسل.</li> </ul>
<ul style="list-style-type: none"> <li>• في حالة وجود الملابس بعيدًا عن منتصف الغسالة عند الدوران، سيُمدد وقت التدوير لتصحيح الانحراف.</li> </ul>	<ul style="list-style-type: none"> <li>• تغييرات الزمن المتبقي</li> </ul>
<ul style="list-style-type: none"> <li>• تحقق مما إذا كان خط الطاقة ملامسًا للخزانة.</li> <li>• هل تم فك مسامير النقل؟</li> <li>• هل هناك بعض دبابيس الشعر أو القطع النقدية في الحلة الدوارة؟</li> </ul>	<ul style="list-style-type: none"> <li>• وجود ضجيج غير طبيعي عند الدوران.</li> </ul>
<ul style="list-style-type: none"> <li>• ستتوقف الغسالة عن العمل بعد انقطاع الكهرباء. عندما يتم استعادة التيار، فإنها لن تستطيع أيضًا الاستمرار في العمل. يُرجى الضغط على زر الطاقة وإعادة ضبط البرنامج.</li> </ul>	<ul style="list-style-type: none"> <li>• لا يمكن للغسالة العمل بعد انقطاع الكهرباء.</li> </ul>

- درجة الاتساخ (حادة، متوسطة، خفيفة)
- صنف الملابس واغسلها وفق لدرجة اتساخها.
- الألوان (أبيض، ألوان خفيفة، ألوان ثقيلة)
- صنف الملابس واغسلها تبعاً لذلك.
- الملابس المخملية
- صنف الملابس ما بين أبيض وألوان ثقيلة.
- (من السهل أن تتساقط ومن السهل التصاق)

### 3. ملاحظات

- عند وضع ملابس كبيرة وصغيرة معاً، قم بوضع الكبيرة منها ويجب أن تكون أقل من نصف إجمالي الملابس. يرجى عدم غسل ملابس منفردة لأنها ربما تتسبب في اضطراب اختلال التوازن.
- يرجى إضافة قطعة ملابس واحدة أو قطعتين متشابهتين.
- يجب وضع الملابس الصغيرة مثل جوارب الحرير والمناديل في أكياس شبكية لغسلها. قبل غسل حمالة الصدر المزودة بحلقات من الصلب، يُرجى خلع الحلقات. إذا كان القيام بذلك شاقاً ومتعباً، يُرجى وضعها في أكياس شبكية لمنع حمالة الصدر من الانزلاق في الفجوة بين الأحواض الداخلية والخارجية.
- تحقق من جميع الجيوب وتأكد خلوها من أي شيء. ستعمل الأظافر، ودبابيس الشعر، والكبريت، والأقلام، والعملات والمفاتيح على تلف الغسالة والملابس.
- زمم جميع الملابس وثبت الأزرار والإبريمات واربط الحزام المفكوك، وتأكد من أن الملابس الأخرى لن تتلف بسببها.
- أولاً استخدم الماء مع القليل من المنظفات لغسل الأجزاء التي بها كثير من البقع، مثل البياقة والأكمام، التي يمكن أن تعمل على تنظيف الملابس.
- تحقق من سدادات الباب وتأكد خلوها من أي شيء.
- تأكد من خلو الحوض من أي شيء قبل الغسل.
- تأكد من وجود ملابس عالقة في حلقة الباب المانعة للتسرب، لتجنب تعرض الملابس وحلقة الباب المانعة للتسرب للتلف.

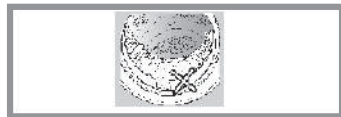
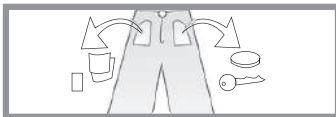
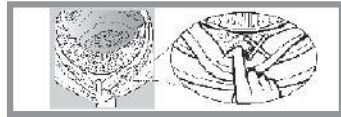

## الوظائف المختلفة

الوظيفة	الوصف
قفل حماية الأطفال	البيان من أجل تجنب عبث الأطفال
	إعداد الإزالة أثناء التشغيل ، اضغط على "زر تأخير الوقت " لأكثر من 3 ثوانٍ ، أو افصل الطاقة واضغط على "زر تأخير الوقت" لإلغاء تفعيل قفل حماية الأطفال.
إزالة خاصية القفل المنطقية.	البيان عند انتهاء عملية التشغيل، إذا كانت المياه مرتفعة بالداخل ، يجب تشغيل المضخة لتصريف المياه حتى تصل إلى مستوى المياه في القفل وتتوقف.
ضرر قطع التيار	البيان عند توصيل التيار بعد قطعه، ستستمر نقطة الوقت من نقطة وقت الإيقاف السابقة.
خاصية القفل الذاتي للباب	البيان بعد تحديد الإجراء ، يتم قفل الباب تلقائيًا ، بعد دقيقتين من انتهاء وقت التشغيل، تتم إزالة القفل.
تنظيف حوض الغسيل	البيان لإزالة المهملات والجراثيم ،يرجى التعقيم لتنظيف حوض الغسيل.
	إعداد الإزالة اضغط على زر السرعة وزر درجة الحرارة لأكثر من 3 ثوانٍ لتحديد برنامج تنظيف حوض الغسيل.
برنامج تأخير الوقت	البيان اضغط على "زر تأخير الوقت" لتحديد وقت الغسيل. تعرض شاشة العرض مستويات تعادل 24 ساعة ، ساعة واحدة / مستوى واحد ، اضغط عليها لفترة طويلة ، سيتم عرض الوقت بطريقة دائرية.

## ملاحظة قبل الغسل

1. تعريف دليل الغسل
  - يرجى فحص تعريف دليل غسل الملابس، الذي يوضح نوع قماش الملابس وطريقة الغسل.
2. الغسل حسب التصنيف
  - يرجى غسل الملابس من نفس نوع النسيج، ومن أنواع نسيج مختلفة، وبماء ذي درجة حرارة مختلفة، وسرعة وإجراء غسيل مختلفين، ويرجى فصل الملابس الملونة عن الملابس البيضاء. وكذلك فصل الملابس المصبغة عن الملابس القطنية، وإلا ستأثر الملابس البيضاء بالألوان. ويرجى، قدر الإمكان، عدم غسل الملابس الملونة بدرجة كبيرة مع الملابس النظيفة.

## الصيانة

### عند تجمد الغسالة

1. قم بتغطية محبس الصنبور وقم بوضع منشفة ساخنة على تلك القطعة.
2. قم بنزع أنبوب السحب وضعه في ماء درجة حرارته 50 درجة.
3. قم بصب حوالي 2-3 لتر من ماء درجة حرارته 50 درجة في الحلة.
4. قم بتوصيل أنبوب السحب وقم بفتح محبس الصنبور وأبدأ في تشغيل الغسالة، يرجى فحص ما إذا كان المدخل أو المخرج طبيعيين.

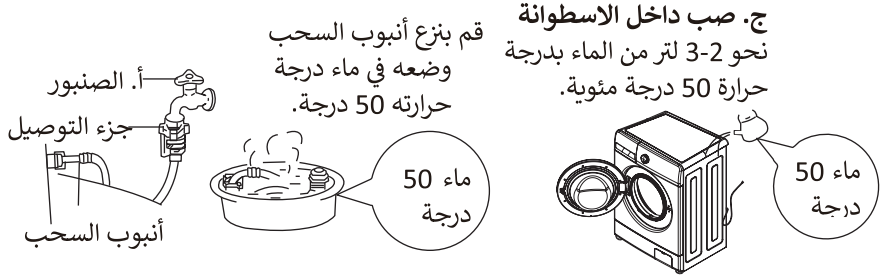

### تصفيية مرشح مضخة الماء (من المقترح: مرة واحدة كل شهر)

1. اضغط على أداة تثبيت المضخة بعد نضح الماء وبعد قطع التيار وقم بفتح غطاء مرشح مضخة الماء. (انتبه: إذا كان يوجد بالداخل ماء ساخن، يرجى الاستمرار بعد أن يصبح باردًا).
  2. قم بنزع المرشح عكس عقارب الساعة
  3. اغسل المرشح.
  4. قم بتركيب المرشح في اتجاه المضخة وقم بربطه باتجاه عقارب الساعة ومن ثم قم بربط الغطاء.
- تنبيه: أ. يرجى إحكام ربط المرشح جيدًا لتجنب التسريب. ب. يرجى تجنب التنظيف أثناء التشغيل.

### تصفيية الحلة (من المقترح مرة واحدة كل شهر)

بعد الاستخدام لبعض الوقت ربما توجد بعض الأوساخ. يمكنك تنظيف داخل الحلة وخارجها عن طريق تشغيل إجراء الحلة. انتبه: يرجى عدم وضع الملابس ومساحيق التنظيف عند تنظيف الحلة.

## الصيانة

- يرجى صيانة الغسالة لإطالة فترة خدمتها.
- وقبل الصيانة، يرجى نزع القابس.

### هيكل الغسالة

بعد الغسل، يرجى تنظيفه بقطعة قماش ناعمة. إذا كان هناك اتساخ برجة كبيرة، يرجى استخدام مادة منظفة أو صابون مناسب.

- لا تقم بإضافة الماء مباشرةً.
- لا تستخدم مسحوق أكسيد القصدير أو مادة مخففة أو البنزين أو الكحول لتنظيف هيكل الغسالة.

### تصفية صندوق المنظفات

يرجى تنظيف صندوق المنظف بانتظام. قم بسحبه للخارج ونظفه بمياه نقية وبعد ذلك قم بإدخاله مرة أخرى.

اضغط لأسفل ①

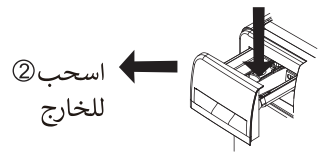

### حلقة حشية الباب

بعد الغسل، يرجى إزالة الاتساخات والمهملات وما إلى ذلك وإذا كان يوجد مادة غريبة، يرجى إزالتها.

### تصفية الوصلة الجامعة

(من المقترح: مرة واحدة كل ستة أشهر)

- إذا تراكمت المهملات، ستؤثر على سرعة دخول الماء.
- 1- انزع الأنبوب اللين من جانب الغسالة.
- 2. اخلع أداة الشد حسب السهم الموضح.
- 3. اغسل الجزء الداخلي لأداة الشد.
- 4- قم بتركيب أداة الشد بأنبوب السحب اللين.



تصفية مدخل صمام الماء (من المقترح: مرة واحدة كل ستة أشهر)

1. انزع الأنبوب اللين من جانب الغسالة.
2. انزع شبكة المرشح من صمام الماء.
3. نظف شبكة المرشح بفرشاة أسنان.
- 4- قم بتركيب أنبوب السحب اللين.



## مقدمة برامج الغسيل

البرنامج	درجة الحرارة (°C)	وقت الشطف	سرعة الدوران (تشغيل) / دقيقة	الوقت	الحمولة القصوى	خيارات الغسيل
الملابس القطنية	بارد ( 20°C، 40°C، 60°C ) 90°C	2	800(0,400,600,1000)	88	مقدر	نسيج من القطن العادي
البرنامج الإقتصادي	20°C (بارد 40°C، 60°C)	2	1000(0,400,600,800)	69	ك2كلغ	نسيج من القطن العادي
الملابس الرياضية	20°C (بارد، 40°C )	2	800(0,400,600)	79	ك4كلغ	الملابس الرياضية القابلة للغسل يدويا
الملابس الداخلية	40°C (بارد، 20°C)	2	800(0,400,600)	71	ك3كلغ	نسيج من القطن العادي ونسيج اصطناعي
الملابس الصوفية	بارد (20°C، 40°C )	2	600(0/400)	56	ك2كلغ	الملابس الرقيقة ، الصوفية القابلة للغسل باليد
الأغطية	60°C (بارد 20°C، 40°C ، 90 °C)	2	1000(0,400,600,800)	119	قطعة واحدة	الأفرشة والستائر
الملابس المختلطة (مزيج)	بارد (20°C، 40°C )	2	800(0,400,600)	66	ك4كلغ	نسيج من القطن العادي ونسيج اصطناعي
نسيج اصطناعي	40°C (بارد، 60°C، 20°C)	2	800(0,400,600)	73	ك3كلغ	نسيج اصطناعي
رعاية الرضع	60 °C ( 90°C ، 40°C)	3	800(0,400,600)	107	ك3كلغ	ملابس الرضع للقضاء على البكتيريا
سريع جدا 15' دقيقة	بارد (20°C، 40°C )	2	600(0,400,800)	15	ك2كلغ	الملابس اليومية ، الملابس غير المتسخة والرقيقة جدا.
شطف + عصر		2	800(0,400,600,1000)	34	مقدر	نسيج من القطن العادي ونسيج اصطناعي
عصر			800(0,400,600,1000)	14	مقدر	نسيج من القطن العادي ونسيج اصطناعي

### ملاحظة:

1. وقت الاستخدام يتغير حسب ضغط الماء ، نوع و كمية الملابس ودرجة حرارة الماء .
2. أثناء عملية الغسيل ، يختلف وقت الغسيل و الدوران عن وقت التشغيل الفعلي
3. إذا كانت السرعة منخفضة جدًا ، فسيؤدي إلى نتيجة غسل سيئة ، يرجى إطالة مدة الشطف .
4. معلمات مختلفة ، ونماذج مختلفة.
5. عندما يكون البرنامج الافتراضي هو برنامج الطاقة المنخفضة ، فإن وقت الغسل سيزداد تلقائيًا .

## برنامج قفل الحماية

استخدم هذه الوظيفة لمنع الأطفال من استخدام الغسالة.

- طريقة تفعيل قفل الحماية : عند تشغيل الغسالة ، اضغط على زر تأخير الوقت لأكثر من ثلاث ثوان لتفعيل وظيفة قفل الحماية.
- عند تشغيل الغسالة و بعد تفعيل قفل الحماية ، تصبح جميع الأزرار خارجة عن العمل إلا زر الطاقة ؛ بمجرد تفعيل قفل الحماية و عندما تنهي الغسالة جميع البرامج ، اضغط على زر الطاقة لإيقاف الطاقة ولكن قفل الحماية لا ينطفئ تلقائيًا عند تشغيل الغسالة مرة أخرى، اضغط على زر تأخير الوقت لأكثر من ثلاث ثوان لتعطيل قفل الحماية.
- عند تفعيل قفل الحماية، إذا كنت ترغب في تغيير برنامج الغسيل ، قم أولاً بإلغاء قفل الحماية وأعد تشغيل الجهاز لتحديد برنامج غسيل جديد ؛ إذا كنت ترغب في تغيير درجة الحرارة أو السرعة ، قم أولاً بإلغاء قفل الحماية ثم اضغط على زر التشغيل/الإيقاف المؤقت ، ثم قم بعد ذلك بتغيير درجة الحرارة أو السرعة.

## برنامج رعاية الرضع

يمكن أن تستخدم هذه الوظيفة درجة حرارة عالية لتعقيم الملابس وإزالة المواد الضارة.

### 1. إعداد الغسيل

- افتح الباب، ضع الملابس وأغلق الباب
  - افتح صندوق المنظفات وطف المنظفات، ثم أغلقه.
  - قم بتوصيل خرطوم توريد الماء جيداً وتأكد من تشغيل الصنبور.
2. اضغط على زر الطاقة ، قم بتوصيل امدادات الطاقة.
3. أدر مفتاح البرنامج لتحديد برنامج رعاية الرضع.
- يرجى اختيار درجة حرارة الماء المناسبة وسرعة الدوران حسب المتطلبات.
4. اضغط على زر التشغيل/الإيقاف المؤقت لبدء الغسيل.
5. عندما ينتهي البرنامج ، يصدر الجرس رنيناً.

## برنامج العصر

### 1 . إعداد الغسيل

- افتح الباب، ضع الملابس وأغلق الباب
  - 2. اضغط على زر الطاقة ، قم بتوصيل امدادات الطاقة.
  - 3. أدر مفتاح البرنامج لتحديد برنامج العصر.
  - يمكن تعديل السرعة بالضغط على زر السرعة.
  - 4. اضغط على زر التشغيل/الإيقاف المؤقت.
  - إبدأ في تصريف المياه والعصر
  - 5. عندما ينتهي البرنامج ، يصدر الجرس رنيناً.
- قبل هذه العملية، يرجى التأكد من عدم وجود مسامير أو مفاتيح أو أشياء دخيلة أخرى في حوض الغسيل لتجنب أي ضرر على الجهاز.
  - أثناء عملية العصر ، قد تكون سرعة الدوران الفعلية غير متناسقة مع سرعة البرنامج ، لأن الغسالة تقوم بضبط السرعة وفقاً للتوازن بين الملابس.
  - قد يكون هناك ضجة أثناء العصر، وهو أمر طبيعي للتشغيل.

## برنامج تنظيف حوض الغسيل

### 1. إعداد الغسيل

- تأكد من عدم وجود أي شيء في الحوض قبل التنظيف.
  - افتح صندوق المنظفات وأضف سائل التبييض إلى الصندوق الرئيسي.
  - لا تضيف منظفات لتجنب تكوين رغوة أكثر من اللازم.
  - أغلق صندوق المنظفات.
  - قم بتوصيل خرطوم توريد الماء جيداً وتأكد من تشغيل الصنبور.
2. اضغط على زر الطاقة ، قم بتوصيل امدادات الطاقة.
3. اضغط على زر السرعة و زر درجة الحرارة لأكثر من ثلاث ثوان في نفس الوقت، وبذلك يمكنك اختيار برنامج تنظيف حوض الغسيل.
4. اضغط على زر التشغيل/الإيقاف المؤقت.
- يبدأ البرنامج في العمل بمجرد إقفال الباب.
  - 5. عندما ينتهي البرنامج ، يصدر الجرس رنيناً.
  - عند الانتهاء من البرنامج ، افتح الباب وجفف داخل الغسالة لمنع تعطل الباب.
  - إذا كان هناك أطفال في المنزل ، يرجى عدم فتح الباب لفترة طويلة.

## برنامج الملابس الصوفية

هذا البرنامج مناسب للملابس الصوفية و المصنوعة من الألياف ، يرجى تأكيد رمز غسيل الملابس قبل غسلها.

### 1. إعداد الغسيل

- افتح الباب، ضع الملابس وأغلق الباب
- افتح صندوق المنظفات وطف المنظفات، ثم أغلقه.
- قم بتوصيل خرطوم توريد الماء جيدًا وتأكد من تشغيل الصنبور.
- 2. اضغط على زر الطاقة ، قم بتوصيل امدادات الطاقة.
- 3. أدر مفتاح البرنامج لتحديد برنامج الملابس الصوفية.
- يرجى اختيار درجة حرارة الماء المناسبة وسرعة الدوران حسب المتطلبات.
- 4. اضغط على زر التشغيل/الإيقاف المؤقت لبدء الغسيل.
- 5. عندما ينتهي البرنامج ، يصدر الجرس رنينًا.

- يجب أن تكون سعة الغسيل أقل من 2 كيلو غرام.
- عند انتهاء كافة البرامج، يرجى إزالة جميع الملابس بسرعة لتجنب تلفها.
- لا يمكن تنظيم الغسيل
- لتجنب ضرر الملابس، يجب أن تكون درجة حرارة الماء أقل من 40 درجة مئوية.
- يرجى فصل الملابس الفاتحة أو البيضاء عن الملابس الملونة أو الداكنة.
- استخدم منظفات مخصصة للملابس الصوفية لتجنب تلفه.

## البرنامج الإقتصادي

هذا البرنامج لغسل الملابس الأقل ثلوثًا، ويمكن أن يوفر الوقت والطاقة.

### 1. إعداد الغسيل

- افتح الباب، ضع الملابس وأغلق الباب
- افتح صندوق المنظفات وطف المنظفات، ثم أغلقه.
- قم بتوصيل خرطوم توريد الماء جيدًا وتأكد من تشغيل الصنبور.
- 2. اضغط على زر الطاقة ، قم بتوصيل امدادات الطاقة.
- 3. أدر مفتاح البرنامج لتحديد البرنامج الإقتصادي.
- يرجى اختيار درجة حرارة الماء المناسبة وسرعة الدوران حسب المتطلبات.
- 4. اضغط على زر التشغيل/الإيقاف المؤقت لبدء الغسيل.
- 5. عندما ينتهي البرنامج ، يصدر الجرس رنينًا.

- إذا كنت ترغب في تغيير إعدادات الغسالة أثناء تشغيلها فيرجى الضغط على زر البدء/الإيقاف المؤقت لإيقاف تشغيلها مؤقتًا، ثم اختيار البرنامج الذي تحتاجه.

## مقدمة الوظائف و البرامج

### برنامج الملابس اليومية

#### 1. التحضيرات

- افتح الباب، ضع الملابس وأغلق الباب.
  - افتح صندوق المنظفات وظف المنظفات ، ثم أغلقه.
  - قم بتوصيل خرطوم توريد الماء جيداً وتأكد من تشغيل الصنبور.
2. اضغط على زر الطاقة ، قم بتوصيل امدادات الطاقة.
3. يمكن اختيار واحد من البرامج التالية حسب الحاجة:
- ملابس قطنية – البرنامج الإقتصادي – ملابس رياضية – الملابس الداخلية – الملابس الصوفية- الأغطية- عصر - شطف +عصر- سريع جدا 15 دقيقة – رعاية الرضع- نسيج اصطناعي- مزيج.
4. اضغط على زر التشغيل/الإيقاف المؤقت لبدء الغسيل.
5. عندما ينتهي البرنامج ، يصدر الجرس رنيناً.
- تظهر شاشة "النهاية" ، يصدر الجرس رنيناً
  - افتح باب الغسالة لإزالة الملابس
  - افصل وأغلق صمام الماء.

### برنامج الامتثال الذاتي

استخدم هذا البرنامج لضبط درجة الحرارة ووقت الشطف وسرعة الدوران.

#### 1. إعداد الغسيل

- افتح الباب وضع الملابس وأغلق الباب.
  - أخرج صندوق المنظفات وقم بإضافة المنظفات وأغلق الصندوق.
  - قم بتوصيل خرطوم توريد الماء جيداً وتأكد من تشغيل الصنبور.
2. اضغط على زر الطاقة ، قم بتوصيل امدادات الطاقة.
3. يمكن اختيار البرامج وفقاً للمتطلبات
4. اضغط على زر درجة الحرارة+ زر السرعة+زر تأخير الوقت لتحديد درجة حرارة الماء،سرعة الدوران وتعيين الوقت.
5. اضغط على زر التشغيل/الإيقاف المؤقت لبدء الغسيل.
6. عندما ينتهي البرنامج ، يصدر الجرس رنيناً.
- تظهر شاشة "النهاية" ، يصدر الجرس رنيناً.
  - افتح باب الغسالة لإزالة الملابس
  - افصل وأغلق صمام الماء.

## مقدمة وظيفة لوحة التشغيل

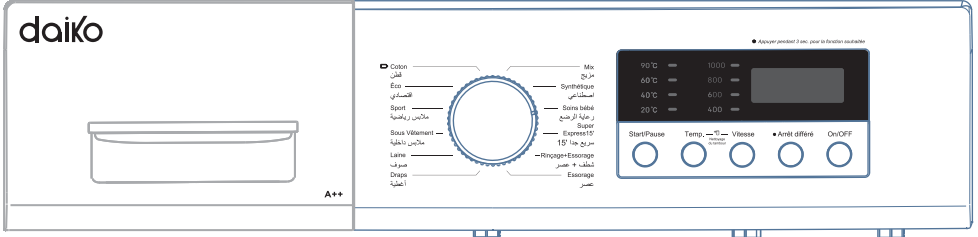

الصورة المعروضة أعلاه إرشادية فقط ، وقد تختلف عن المنتج الفعلي الذي تتلقاه

### 1. زر التشغيل / الإيقاف

- شغل الطاقة أو أوقف تشغيلها
- عند الإنتهاء من التشغيل، اضغط على زر الطاقة لقطع التيار الكهربائي.

### 2. زر تأخير الوقت

- تأخير الوقت.
- يشير تأخير الوقت الى الفترة من التعيين الى البدء

### 3. زر السرعة

- حدد السرعة وفقا لسعة ونوع الملابس.
- إجراءات مختلفة ، وسرعة مختلفة ، ولكن سرعة تنظيف حوض الغسيل لا تتطلب أي خيار.

### 4. زر درجة الحرارة

- اختر درجة حرارة الماء حسب نوع الملابس ودرجة اتساخها.
- إجراءات مختلفة ، نطاق درجة حرارة الماء المختلفة، البعض لا يتبع أي خيار.

### 5. زر التشغيل / الإيقاف المؤقت

- اضغط عليه لبدء عملية التشغيل
- اضغط عليه لإيقاف عملية الغسيل مؤقتا أثناء التشغيل، واضغط مرة أخرى للمتابعة.

### 6. زر البرامج

- حدد البرنامج وفقا لتنوع الملابس و درجة اتساخها.
- تنظيف حوض الغسيل

- لغرض تنظيف بقايا الغسيل وتعقيم حوض الغسيل وتطهيره.
- اضغط على زر السرعة+زر درجة الحرارة لأكثر من ثلاث ثوانٍ لبدء برنامج "تنظيف حوض الغسيل".

### 8. زر قفل حماية الأطفال

- اضغط على هذا الزر للحماية من محاولة تشغيل الأطفال للغسالة.
- بعد ضبط قفل حماية الأطفال، لا يمكن لجميع الأزرار العمل باستثناء زر الطاقة.
- اضغط على زر السرعة+زر درجة الحرارة لأكثر من ثلاث ثوانٍ لتفعيل/ إلغاء قفل حماية الأطفال.

## طريقة استخدام صندوق المنظفات

**مسحوق منظفات الأقمشة الاصطناعية**

- يُرجى إذابة المنظفات (مثل قطع الصابون) قبل وضعها في صندوق المنظفات.

**المنظفات السائلة المبيضات**

- يُرجى استخدام المنظفات ذات الرغوة الأقل.
- يُرجى استخدام الماء مرتين لتخفيف المنظفات المركزة قبل وضعها في صندوق المنظفات.

**منظف الغسيل المسبق**

- إذا كانت الملابس متسخة جداً، فيرجى اختبار وظيفة الغسيل المسبق و إضافة الكمية المناسبة من المنظفات

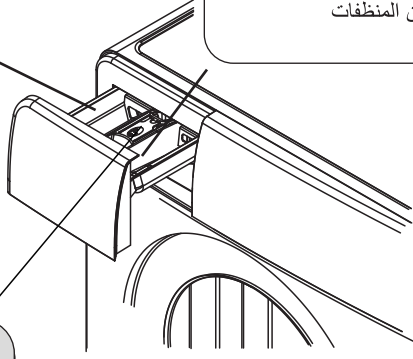

**الملين**

- يُرجى وضع الملين قبل الغسيل، الذي سيصب في الحوض تلقائياً عند حدوث آخر مزيج.
- عند استخدام نوع مركز من الملين، يُرجى تخفيفه بكمية مناسبة من الماء.
- لا تتجاوز علامة الحد الأقصى.

- استخدم منظفات خاصة.
- لا تستخدم الكثير من المنظفات لأنها ستسبب الكثير من الرغوة وتؤثر على نوعية الغسيل أو ستسبب خللاً.
- حدد المنظفات وفقاً لتنوع الملابس ولونها ودرجة حرارة المياه ودرجة الاتساخ.

## • ضبط الأقدام القابلة للتعديل

اضبط الأقدام القابل للتعديل للتأكد من توازن الغسالة، التي يمكن وضعها على الأرض بثبات. وبعد تسوية الغسالة في مكانها، اربط صامولة القفل للضمان. ولا تضع الغسالة على منصة أعلى من الأرض، وذلك لمنع الغسالة من السقوط بسبب الحوادث الأخرى.

### • الفحص القطري

اضغط بقوة لأسفل على قطر غسالة الملابس، حيث ينبغي ألا تهتز الغسالة. (ينبغي فحص كلا القطرين، وفي حالة اهتزاز غسالة الملابس، يجب إعادة ضبط القدم القابلة للتعديل.)

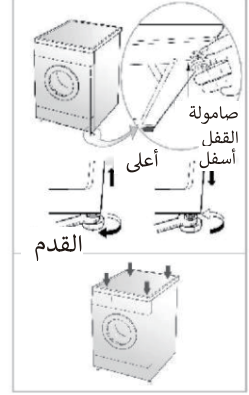

## طرق قفل الباب والغاءه

### قفل الباب

- بعد التشغيل، سيتم إغلاق الباب تلقائيًا وسيضيء "مصباح القفل/الصورة الموجود على اللوحة.

### إلغاء قفل الباب

- عندما تضيئ صورة/لمبة "قفل الباب"، اضغط "بدء/إيقاف"، ستتوقف مضخة نضح الماء/الغسل. يرجى الانتظار لنحو دقيقتين، وسيزول قفل الباب تلقائيًا.
- إذا قمت بفتح باب الغسالة أثناء التشغيل ستتدفق رغوة الغسيل، يُرجى التقاط الرغوة باستخدام منشفة.
- إذا كانت درجة الحرارة مرتفعة جدًا، لا يمكن فتح الباب أثناء عملية التشغيل.
- إذا كانت المياه كثيرة جدًا، لا يمكن فتح الباب أثناء عملية التشغيل.

- هذه الغسالة مصممة لتكون جهازًا منزليًا، يرجى عدم تركيبها على سفينة أو شاحنة سفر أو طائرة.
- يرجى إيقاف تشغيل المحبس إذا لم يتم التشغيل فترة طويلة. (مثل قضاء الإجازات)
- يرجى إزالة القابس وإلغاء خاصية قفل الباب لتجنب حبس الطفل لنفسه بالداخل.
- يمكن أن تضر مواد التغليف (مثل الدهانات والرساوي) سلامة الأطفال وتسبب في اختناقهم! تنبيه: احتفظ بجميع مواد التغليف بعيدًا عن متناول الأطفال.
- ينبغي أن تكون درجة الحرارة بين 40 و60 درجة مئوية عند استخدام غسالة الملابس بسلسلة الصمامات المزدوجة.

### تركيب أنبوب تصريف

- يرجى تركيب أنبوب التصريف بواسطة حبل رفع.
- من أجل تخفيف التلف أو التسريب الأرضي، يرجى وضع أنبوب التصريف بشكل صحيح.
- لتجنب الامتصاص، يجب أن يكون ارتفاع أنبوب التصريف بين (0.85 متر - 1.25 متر)، علاوة على ذلك، يجب عدم وضع طرف أنبوب التصريف في الماء.
- إذا كان أنبوب التصريف طويل جدًا، يرجى عدم إدخاله بالقوة في الغسالة مما يحدث معه غمر بالماء غير عادي. (يرجى فحص المخطط الرئيسي في الصفحة التالية)

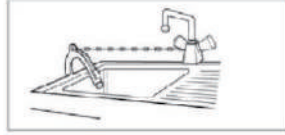

### تعليمات تركيب الأنبوب

#### الضبط الأفقي

- لتجنب الضجيج والاهتزاز، قم بضبط مستوى الغسالة. ويفضل وضعها في ركن الغرفة.
- إذا كانت الأرض غير مستوية، يرجى ضبط مشابك المحاذاة. (لا تضع قطع خشب أو شيء من هذا القبيل)، يرجى التأكد من أن مشابك المحاذاة الأربعة تلامس الأرض بإحكام، وأن الغسالة مستوية بشكل تام.



يجب أن توصل الغسالات بمدخل ماء. يرجى استخدام أنابيب السباكة الجديدة المرفقة بدلاً من القديمة.

لضمان الجودة، يتم إجراء اختبارات حقن الماء قبل مغادرة الغسالة للمصنع، ولهذا فقد يكون هناك ماء داخل الحوض الداخلي وسدادات الباب ولوح الباب وذلك يعد أمرًا طبيعيًا.

### توصيل مدخل الماء

1. يجب أن يكون ضغط إمداد الماء بين 30 كيلو باسكال و1000 كيلو باسكال.
2. لا تقم بكشط سن اللولب عند توصيل أنابيب السحب بالصمامات.
3. يرجى تركيب أداة تقطير إذا تجاوز ضغط إمداد الماء 1000 كيلو باسكال.

قم باستخدام الصنوبر القياسي.	
صنوبر قياسي	
صنوبر مطول	
صنوبر مربع	

- تم تزويد سدادين في موصلات كل من أطراف الأنابيب لمنع تسريب المياه.
- قم بفتح صنوبر المياه وقم بفحص ما إذا كانت الموصلات تقم بتسريب المياه.
- افحص الأنابيب بانتظام. يرجى تغييرها عند الضرورة.
- تأكد من أن الأنابيب ليست تالفة أو ملتفة حول بعضها.



حشية مطاطية  
لموصل أنبوب المياه

### توصيل أنابيب المدخل والصانير

1. قم بفحص السدادات المطاطية في كل من جوانب الخراطيم. قم بإدخال سداد مطاطي في التركيبات اللولبية في كل خرطوم لمنع التسريب.

#### سدادة مطاطية

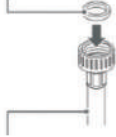

خرطوم المياه.  
(في مدخل الماء في غسالة الملابس)

2. قم بتوصيل خراطيم إمداد الماء في صنابير المياه بإحكام عن طريق اليد وبعد ذلك قم بربط 2/3 لفة أخرى باستخدام الكماشة. - قم بتوصيل الخرطوم الأزرق بصنوبر الماء.



- لا تتبالغ في الربط. يمكن أن يحدث ضرر في الوصلة الجامعة.

تحذير

3. بعد توصيل خرطوم المدخل في صنابير المياه، قم بفتح صنابير المياه لإسالة المواد الغريبة (الأتربة أو الرمال أو لشارة الخشب) للخارج في خطوط المياه. دع المياه تنصرف في جردل وقم بفحص درجة حرارة الماء.



4. قم بتوصيل الخراطيم في مدخل الماء بإحكام عن طريق اليد وبعد ذلك قم بربط 2/3 لفة أخرى باستخدام الكماشة.



مدخل الماء

تحذير

- لا تتبالغ في ربط الخراطيم. يمكن أن يتلف الربط المبالغ فيه الصمامات محدثًا تسريب وضرر في الممتلكات.

5. استكشف وجود تسريبات عن طريق فتح الصانير. إذا كان ثمة تسريب في المياه، قم بفحص الخطوات من 1 إلى 4 مرة أخرى.



## المطلوب للتثبيت في المكان المعين الضبط الأفقي:

- يجب أن تكون زاوية الميل أقل من درجة واحدة. منفذ الطاقة
- يجب أن تكون المسافة بين الغسالة ومنفذ الطاقة في نطاق 1,5 متر.
- لا تستخدم أجهزة كهربائية كثيرة في منفذ واحد.

## تنظيف البيئة المحيطة بالغسالة

- من الضروري تنظيف الحائط والباب والأرضية.
- ثبت الغسالة على أرضية صلبة وثابتة وقابلة لتصريف المياه، ولا تثبتها على أرضية ناعمة أو خشبية.
- لا تضع ملابس متسخة أو منتجات أخرى على الغطاء الرئيسي للغسالة وإلا فقد يؤثر ذلك على التشغيل العادي للغسالة.

## ⚠️ توصيل الطاقة

- 1- لا تستخدم لوحة شبكة أو ما شابه.
- 2- إذا حدث تلف في خطوط الطاقة، يرجى الاتصال بالمختصين لإصلاحها.
3. بعد استخدام الغسالة، اسحب القابس وأغلق الصنبور.
4. قم بتوصيل الغسالة بمنفذ أرضي لكي تفي بالمبادئ التوجيهية الخاصة بتوصيل الأسلاك.
5. قم بوضع الغسالة في مكان بحيث يكون من السهل توصيلها بمأخذ التيار.
- قم بالاتصال بمركز الصيانة واطلب من المتخصصين إصلاح الغسالة. قد يسبب الشخص غير الملم أضرارًا ومشكلات لغسالة الملابس.
- لا تضع الغسالة في مكان تكون فيه درجة الحرارة تحت الصفر. ستتجمد الأنابيب وتتلف. وعلاوة على ذلك، ستتلف درجة الحرارة تحت الصفر وحدة تحكم البرمجة.
- إذا تم نقل الغسالة في درجة حرارتها تحت الصفر، يرجى وضع الغسالة في درجة حرارة الغرفة لبضعة ساعات قبل تشغيلها.

## مقدمة أساسية

- يجب أن يكون بالغسالة أدوات تأريض. إذا حدثت مشكلة، فيمكن للأداة أن تقلل من خطر التعرض لصدمة كهربائية. الأداة مجهزة بحزمة أسلاك (بما في ذلك سلك وقابس مؤرض). يجب إدخال القابس المؤرض في مأخذ تيار مناسب. إذا أردت معرفة ما إذا كانت الغسالة مؤرضة بشكل صحيح، يرجى الاتصال بموظفي صيانة متخصصين. إذا لم يكن القابس متطابق مع مأخذ التيار، يرجى عدم تغيير القابس بنفسك.
- بمجرد أن تبعث الغسالة دخاناً أو تطلق رائحة، يرجى قطع التيار وقم بالاتصال بموظفي صيانة متخصصين.

## تعليمات التركيب

- يرجى التأكد من أن الأماكن التي تم تركيب أو وضع غسالة الملابس بها ذات درجة حرارة أعلى من 0 درجة سيليزية أو قم بوضعها بالخارج.
- ضع الغسالة بشكل صحيح بما يتوافق مع المعايير واللوائح الإدارية.
- اجعل قاعدة الغسالة مهواة عند وضعها على أرضية بها سجاد.
- هناك الكثير من الحشرات في القرى. يرجى الحفاظ على البيئة المحيطة نظيفة لأن أي تلف يحدث نتيجة الصراصير أو أية حشرات أخرى لا يدخل ضمن الضمان.
- غسالة الملابس المنزلية لا يقصد منها أن تكون مدمجة في الحوائط.

### ترباس النقل

يتم نقل الغسالات بترباس نقل لمنع حدوث أضرار داخلية خلال النقل.

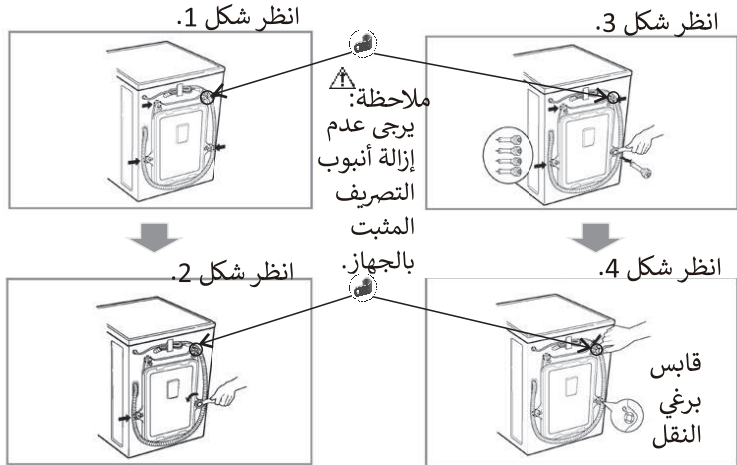

### فك ترباس النقل

- 1- لمنع الأضرار الداخلية خلال النقل، تم تركيب 4 ترابيس. قبل استخدام الغسالة، أزل الترابيس. (انظر شكل رقم 1)
- إذا لم تتم إزالة الترابيس، سينتج عن ذلك اهتزاز عنيف وضوضاء ومشاكل أخرى
2. استخدم مفتاح الربط المتوفر مع الغسالة لفك البراغي الأربعة. (انظر شكل 2)
3. قم بتهيئة السدادة المطاطية للبراغي برفق ثم اسحب البراغي، واحتفظ بالبراغي ومفتاح الربط بجانبك (انظر الشكل 3)
- يجب إعادة تركيب الترابيس بغض النظر عن متى سيتم نقل الغسالة.
4. استخدم السدادات المرفقة لسد فتحات المسامير. (انظر شكل 4)

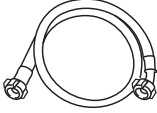

## اسم القطعة

## مواصفات الملحقات

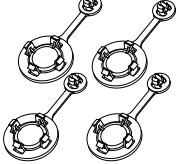
مفتاح الربط	خرطوم الإمداد بالمياه	دليل المستخدم	ترباس النقل
			

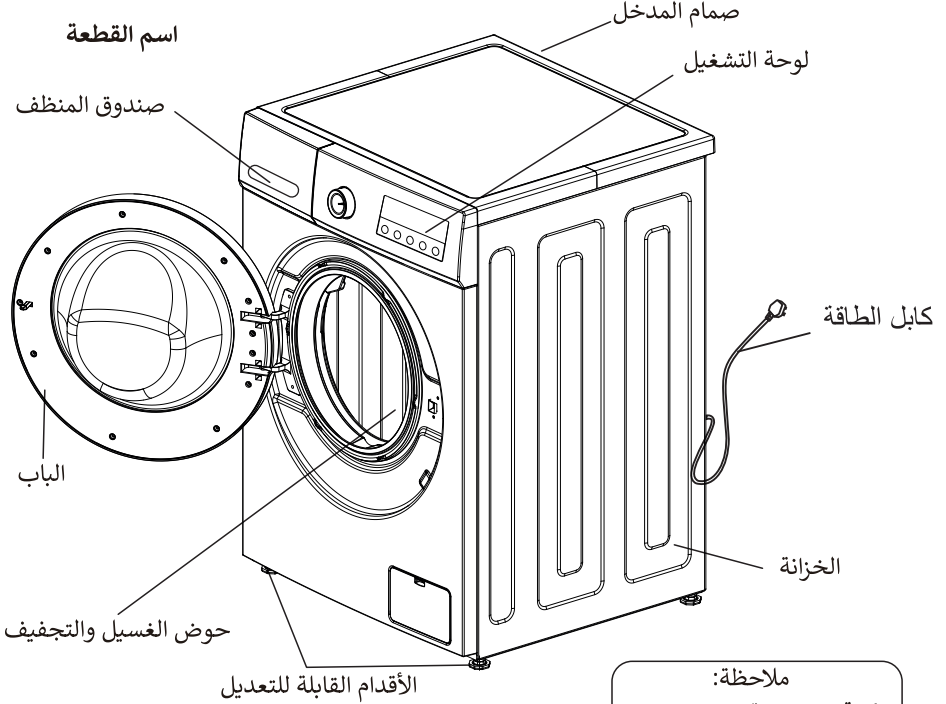

### ملاحظة:

- 1- قد يحدث تسرب بعض المياه للخارج عند الاستخدام الأول. فهذا الماء هو الماء المتبقي بعد إجراء اختبار الأداء، وهذا أمر طبيعي.
- 2- بعد كل استخدام، يرجى سحب القابس وغلغ الصنبور لمنع حدوث الفيضان المفاجيء أو الحريق.

الصورة السابقة للرجوع إليها فقط. يجب أن تبني المعلومات المفصلة على المنتج الحقيقي!

## إشعارات السلامة (يرجى اتباع ما يلي)

- لكي تمنع وقوع الأذى أو الضرر على المستخدم أو الأشخاص وممتلكات الآخرين، يرجى التأكد من اتباع المسائل التي تتعلق بالصحة والسلامة.

### تحذيرات



<ul style="list-style-type: none"><li>• خطر نشوب الحريق وتسرب التيار</li><li>1- لا تسمح بتواجد النار أو السجائر المشتعلة أو الشموع أو المواد المتفجرة بالقرب من غسالة الملابس.</li><li>2. يرجى عدم رش الماء على لوحة التحكم الخاصة بغسالة الملابس.</li><li>3. يرجى عدم وضع غسالة الملابس في مكان رطب أو مكان خارجي.</li><li>4. يرجى إصلاح مضخة التفريغ والتأكد من أن المجاري غير معطلة.</li></ul>	<ul style="list-style-type: none"><li>• مخاطر الصدمة الكهربائية.</li><li>1. يرجى استخدام سلك أرضي بقابس مخصص 220 فولت - 240 فولت، أعلى من 10 أمبير.</li><li>2. عند إدخال سلك الطاقة وإدخاله يرجى استخدام القابس، ويرجى عدم استخدام سلك طاقة تالف.</li><li>عند اتساح دبوس سلك الطاقة يرجى تنظيفه بقطعة قماش جافة في الحال.</li><li>3. لا تقم بإدخال أو سحب القابس بيد مبللة.</li><li>4. يرجى سحب القابس عند الإنتهاء من الغسيل أو الإصلاح أو التنظيف.</li></ul>
<ul style="list-style-type: none"><li>• خطر التعرض للأذى</li><li>1. يرجى التعامل مع الصندوق الكرتوني بعد إزالته، لا تدع الأطفال تلمسه أو تأكله.</li><li>2. لا تسمح للأطفال بتشغيل غسالة الملابس أو التسلق عليها.</li><li>3. يرجى غلق الباب بعد الاستخدام لكي تتجنب دخول الأطفال إلى الإسطوانة.</li></ul>	<ul style="list-style-type: none"><li>• خطر التعرض لدرجة حرارة عالية</li><li>1. عند الغسيل في درجة حرارة عالية، سيتعرض الباب الزجاجي للسخونة. يرجى عدم لمس الباب الزجاجي، خاصة من قبل الأطفال.</li><li>2. عند فتح الباب بعد الغسيل باستخدام درجات حرارة عالية، يرجى الانتظار حتى تقل درجة الحرارة إلى مستوى آمن وسيتم فتح الباب بطريقة آلية.</li></ul>
<ul style="list-style-type: none"><li>• خطر تلف الملابس</li><li>1- يرجى عدم غسل الملابس المقاومة للماء، مثل المعطف الخاص بالمطر، أو المنتجات التي يوجد بها ريش، أو أكياس النوم</li><li>2- يرجى غسل الملابس التي يمكن غسلها، وإذا كان لديك أدنى شك، يرجى اتباع التعليمات.</li></ul>	<ul style="list-style-type: none"><li>• خطر التعرض للإصابة</li><li>1- لا تضع أشياء ثقيلة على سطح غسالة الملابس.</li><li>2- إذا أردت تحريك غسالة الملابس، لا تنسى أن تطلب المساعدة من الآخرين.</li><li>3- لا تطلب من الأشخاص غير المتخصصين إصلاح غسالة الملابس.</li></ul>
<ul style="list-style-type: none"><li>• عند سحب السلك، يمكن فتح القفل حتى لو كان هناك الكثير من الماء بالداخل.</li><li>لذلك يرجى التأكد من مستوى الماء بالداخل قبل فتح الباب لكي تتجنب الخسائر التي لا داعي لها.</li></ul>	<ul style="list-style-type: none"><li>• خطر التعرض للانفجار</li><li>1- يرجى عدم غسل الملابس الملطخة بالكبروسين والبنزين والتتر والمواد القابلة للإشتعال.</li><li>2- يرجى عدم الغسيل عندما يكون هناك تسرب في الغاز.</li></ul>

- لا يجوز أن يُستخدم هذا الجهاز من قبل أشخاص (ومن ضمنهم الأطفال) يعانون من انخفاض في القدرات المادية أو الحسية أو العقلية أو نقص في الخبرة والمعرفة، إلا إذا تم إعطائهم توجيهات أو تعليمات تتعلق باستخدام الجهاز من قبل أشخاص مسؤولين عن سلامتهم،
- يجب مراقبة الأطفال كي لا يعبثوا بالجهاز.
- يمكن استخدام الجهاز من قبل الأطفال في عمر ثمان سنوات أو أكبر ومن قبل الأشخاص الذين لديهم انخفاض في القدرات الجسدية أو الحسية أو العقلية أو نقص في الخبرة و المعرفة إذا اعطوا التعليمات أو التوجيهات التي تتعلق باستخدام الجهاز بطريقة آمنة وفهموا المخاطر التي تنطوي عليه. يحظر عبث الأطفال بالجهاز. يمنع إجراء أعمال التنظيف والصيانة بواسطة الأطفال دون إشراف.
- يجب إبعاد الاطفال ذوي عمر الثلاث سنوات إلا إذا كانوا تحت المراقبة المستمرة.
- إذا كان سلك الإمداد تالفاً، استبدله من المصنع أو وكيل الخدمة أو أشخاص بنفس المؤهلات لتجنب المخاطر.
- تنبيه! لكي تتجنب المخاطر الناتجة عن إعادة التشغيل غير المقصود نتيجة الانقطاع الحراري، يجب عدم توصيل هذا الجهاز مع جهاز فصل ووصل خارجي أو توصيله بدائرة كهربائية يتم تشغيلها وفصلها بانتظام من قبل الآخرين.
- يجب استخدام خرطوم المياه التي يتم تقديمها مع الجهاز ويجب عدم إعادة استخدام خرطوم المياه القديمة.

## الفهرس

03	اشعارات السلامة
04	تحذيرات
05	اسم القطع
06	تعليمات التركيب
08	توصيل انابيب المدخل و الصنابير
10	طرق قفل الباب و إغائه
11	طريقة استخدام صندوق المنظفات
12	مقدمة وظيفة لوحة التشغيل
13	مقدمة الوظائف و البرامج
17	مقدمة برنامج الغسيل
18	الصيانة
20	الوظائف المختلفة
20	ملاحظة قبل الغسيل
22	حالات عدم وجود الخطأ
23	دليل تحري الخلل و إصلاحه

# daiko

## دليل الإستعمال

WU657SX66K

قبل استخدام هذا الجهاز الكهربائي، اقرأ بعناية التعليمات أدناه، و حافظ على دليل المستخدم للإستعمال في المستقبل. اتبع هذه التعليمات، سيزيد من عمر الجهاز لفترة أطول. احتفظ بهذا الدليل بعناية.



daikomarc

اكتشفوا عالم دايكو