

daiko

MANUEL D'UTILISATION

FTD-3625K

AVANT D'UTILISER CET
APPAREIL ÉLECTRIQUE,
LISEZ ATTENTIVEMENT LES
INSTRUCTIONS CI-DESSOUS, ET
CONSERVEZ LE MODE D'EMPLOI
POUR UN USAGE ULTÉRIEUR.
SI VOUS RESPECTEZ CES
INSTRUCTIONS, LA DURÉE DE VIE
DE VOTRE APPAREIL ÉLECTRIQUE
TIENDRA LONGTEMPS. CONSERVEZ
CE MANUEL AVEC SOIN.



daikomarc

Explorez le monde de daiko

Sommaire

Conseils de sécurité.....	2
Connexion Électrique.....	6
La classe climatique.....	7
Composants de l'appareil.....	9
Préparations pour l'utilisation.....	10
Fonctionnement du réfrigérateur.....	13
Instructions pour la conservation des aliments.....	15
Entretien et maintenance.....	20
Dépannage.....	21
Élimination correcte du produit.....	23

Avertissement !

Il est dangereux pour quiconque autre que le personnel de service autorisé d'effectuer des réparations ou des interventions impliquant le retrait des couvercles. Pour éviter tout risque de choc électrique, n'essayez pas de réparer cet appareil vous-même.



Avertissement !

Risque d'incendie / matériaux inflammables.



Conseils de sécurité

- N'utilisez pas d'appareils électriques tels qu'un sèche-cheveux ou un radiateur pour dégivrer votre réfrigérateur/congélateur.
- Les conteneurs contenant des gaz ou des liquides inflammables peuvent fuir à basse température.
- Ne stockez pas de conteneurs contenant des matériaux inflammables, tels que des aérosols, des cartouches de recharge d'extincteurs, etc., dans le réfrigérateur/congélateur.
- Ne placez pas de boissons gazeuses ou pétillantes dans le compartiment congélateur. Les glaces peuvent provoquer des « brûlures par le froid » si elles sont consommées directement depuis le réfrigérateur/congélateur.
- Ne retirez pas d'articles du compartiment réfrigérateur/congélateur si vos mains sont humides/mouillées, car cela pourrait provoquer des abrasions cutanées ou des « brûlures par le froid ». Les bouteilles et les canettes ne doivent pas être placées dans le compartiment congélateur, car elles peuvent éclater lorsque leur contenu gèle.
- Respectez les temps de stockage recommandés par le fabricant. Référez-vous aux instructions pertinentes.

- Ne laissez pas les enfants manipuler les commandes ou jouer avec le réfrigérateur/congélateur. Le réfrigérateur/congélateur est lourd. Des précautions doivent être prises lors de son déplacement. Il est dangereux de modifier les spécifications ou d'essayer de modifier ce produit de quelque manière que ce soit.
- Ne stockez pas de gaz ou de liquides inflammables à l'intérieur de votre réfrigérateur/congélateur.
- Si le câble d'alimentation est endommagé, il doit être remplacé par le fabricant, son agent de service ou des personnes qualifiées afin d'éviter tout danger.
- Cet appareil n'est pas destiné à être utilisé par des personnes (y compris des enfants) aux capacités physiques, sensorielles ou mentales réduites, ou manquant d'expérience et de connaissances, sauf si elles ont reçu une supervision ou des instructions concernant l'utilisation de l'appareil par une personne responsable de leur sécurité.
- Cet appareil de réfrigération n'est pas destiné à être utilisé comme un appareil encastré.
- Cet appareil est destiné à être utilisé dans des applications domestiques et similaires telles que :
 - Les zones de cuisine du personnel dans les magasins, bureaux et autres environnements de travail ;
 - Les maisons de ferme et par les clients dans les hôtels, motels et autres environnements résidentiels ;
 - Les environnements de type chambre d'hôtes.
 - Les applications de restauration et autres applications non commerciales similaires.
- Gardez les ouvertures de ventilation de l'appareil ou de la structure encastrée dégagées.

- N'utilisez pas de dispositifs mécaniques ou autres moyens pour accélérer le processus de dégivrage, autres que ceux recommandés par le fabricant.
- Ne pas endommager le circuit de réfrigérant.
- N'utilisez pas d'appareils électriques à l'intérieur des compartiments de stockage des aliments de l'appareil, sauf s'ils sont du type recommandé par le fabricant.
- Ne stockez pas de substances explosives telles que des aérosols avec un propulseur inflammable dans cet appareil.
- Cet appareil n'est pas destiné à être utilisé par des personnes (y compris des enfants) aux capacités physiques, sensorielles ou mentales réduites, ou manquant d'expérience et de connaissances, sauf si elles ont reçu une supervision ou des instructions concernant l'utilisation de l'appareil par une personne responsable de leur sécurité. Les enfants doivent être surveillés pour s'assurer qu'ils ne jouent pas avec l'appareil.

Avertissement : Gardez les ouvertures de ventilation de l'appareil ou de la structure encastrée dégagées.

- Avertissement : N'utilisez pas de dispositifs mécaniques ou autres moyens pour accélérer le processus de dégivrage, autres que ceux recommandés par le fabricant.

Avertissement : Ne pas endommager le circuit de réfrigérant.

Avertissement : N'utilisez pas d'appareils électriques à l'intérieur des compartiments de stockage des aliments de l'appareil, sauf s'ils sont du type recommandé par le fabricant.

Avertissement : Les appareils de réfrigération (en particulier un réfrigérateur-congélateur de type I) pourraient ne pas fonctionner de manière cohérente (possibilité de décongélation du contenu ou de réchauffement excessif du compartiment des aliments congelés) lorsqu'ils sont placés pendant une

période prolongée en dessous de l'extrémité froide de la plage de températures pour laquelle l'appareil de réfrigération est conçu ;

Avertissement : Il est nécessaire, pour les portes ou couvercles équipés de verrouillages et de clés, que les clés soient tenues hors de portée des enfants et ne soient pas à proximité de l'appareil de réfrigération, afin d'éviter que les enfants ne soient enfermés à l'intérieur.

Avertissement : Le réfrigérant utilisé dans votre appareil et les matériaux d'isolation nécessitent des procédures d'élimination spéciales.

- Avertissement : Lors de la position de l'appareil, assurez-vous que le cordon d'alimentation n'est pas coincé ou endommagé.

Avertissement : Ne placez pas plusieurs prises portables ou alimentations portables à l'arrière de l'appareil.

- Les enfants âgés de 3 à 8 ans sont autorisés à charger et décharger les appareils de réfrigération.

- Pour éviter la contamination des aliments, veuillez respecter les instructions suivantes :

- L'ouverture prolongée de la porte peut entraîner une augmentation significative de la température dans les compartiments de l'appareil.

- Nettoyez régulièrement les surfaces en contact avec les aliments et les systèmes de drainage accessibles.

- Nettoyez les réservoirs d'eau s'ils n'ont pas été utilisés pendant 48 heures ; purgez le système d'eau connecté à une alimentation en eau si l'eau n'a pas été tirée pendant 5 jours.

- Stockez la viande et le poisson crus dans des contenants appropriés dans le réfrigérateur, de manière à ce qu'ils ne soient pas en contact avec d'autres aliments ou ne gouttent pas sur ceux-ci.

- Les compartiments à deux étoiles pour les aliments congelés sont adaptés au stockage des aliments précongelés, à la conservation ou à la fabrication de crème glacée et de glaçons.
- Les compartiments une étoile, deux étoiles et trois étoiles ne sont pas adaptés à la congélation d'aliments frais.
- Si l'appareil de réfrigération est laissé vide pendant une longue période, éteignez-le, dégivrez, nettoyez, séchez et laissez la porte ouverte pour éviter le développement de moisissures à l'intérieur de l'appareil.

Connexion Électrique

Avertissement

- Cet appareil doit être correctement mis à la terre pour votre sécurité. Le cordon d'alimentation de cet appareil est équipé d'une fiche à trois broches qui s'insère dans les prises murales standard à trois broches pour minimiser le risque de choc électrique.
- Ne coupez ni n'enlevez, en aucun cas, la troisième broche de terre du cordon d'alimentation fourni.
- Cet appareil réfrigérant nécessite une prise électrique standard de 220-240VAC 50Hz avec mise à la terre à trois broches.
Cet appareil réfrigérant n'est pas conçu pour être utilisé avec un onduleur.
- Le cordon doit être sécurisé derrière l'appareil et ne doit pas être laissé exposé ou pendu pour éviter toute blessure accidentelle.
- Ne débranchez jamais le réfrigérateur en tirant sur le cordon d'alimentation. Saisissez toujours fermement la fiche et tirez-la directement hors de la prise.

- N'utilisez pas de rallonge avec cet appareil. Si le cordon d'alimentation est trop court, faites installer une prise près de l'appareil par un électricien qualifié ou un technicien de service.
- L'utilisation d'une rallonge peut affecter négativement les performances de l'unité.
- Une mauvaise utilisation de la fiche mise à la terre peut entraîner un risque de choc électrique. Si le cordon d'alimentation est endommagé, faites-le remplacer par un centre de service autorisé.

La classe climatique

Les informations sur la classe climatique de l'appareil sont fournies sur la plaque signalétique. Elles indiquent à quelle température ambiante (c'est-à-dire la température de la pièce dans laquelle l'appareil fonctionne) l'appareil fonctionne de manière optimale.

Classe climatique	Température ambiante admissible
SN	+10°C à +32°C
N	+16°C à +32°C
ST	+16°C à +38°C
T	+16°C à +43°C

Remarque : Étant donné les valeurs limites de la plage de températures ambiantes pour les classes climatiques pour lesquelles l'appareil de réfrigération

est conçu et le fait que les températures internes peuvent être influencées par des facteurs tels que l'emplacement de l'appareil, la température ambiante et la fréquence d'ouverture des portes, le réglage de tout dispositif de contrôle de la température peut devoir être ajusté en fonction de ces facteurs, si nécessaire.



Remarque : Lorsqu'il fonctionne dans un environnement autre que celui spécifié pour la classe climatique (c'est-à-dire au-delà de la plage de température ambiante nominale), l'appareil peut ne pas être en mesure de maintenir les températures souhaitées dans les compartiments.

Verrouillage

Si votre réfrigérateur est équipé d'un verrouillage, gardez la clé hors de portée et loin de l'appareil pour éviter que des enfants ne s'y enferment. Lors de la mise au rebut d'un ancien réfrigérateur, cassez toutes les anciennes verrouillages ou loquets par précaution.

Réfrigérant

Le réfrigérant sans fréon (R600a) et le matériau isolant moussant (cyclopentane) utilisés pour le réfrigérateur sont respectueux de l'environnement, ne causant aucun dommage à la couche d'ozone et ayant un impact très faible sur le réchauffement climatique. Le R600a est inflammable et scellé dans un système de réfrigération, sans fuite en utilisation normale. Cependant, en cas de fuite de réfrigérant due à des dommages au circuit de réfrigération, veillez à éloigner l'appareil des flammes nues et à ouvrir les fenêtres pour ventiler aussi rapidement que possible.

Composants de l'appareil

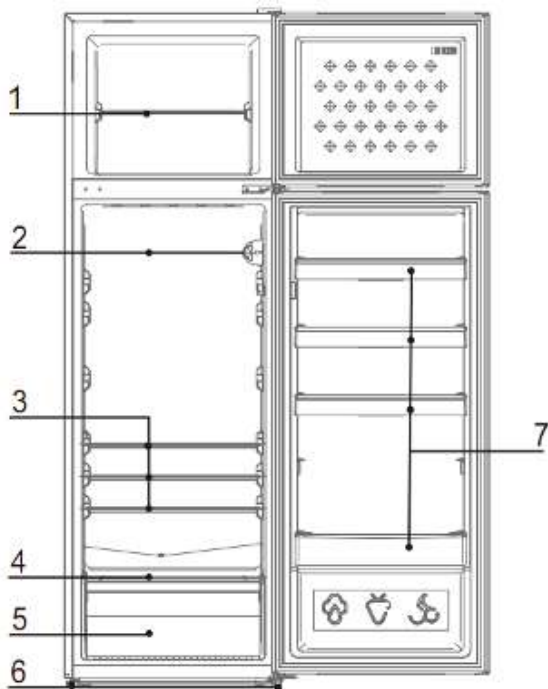

- 1- Étagère du congélateur
- 2- Thermostat
- 3- Étagère du réfrigérateur
- 4- Couvercle pour tiroir à légumes
- 5- Tiroir à légumes
- 6- Pieds de nivellement
- 7- Porte bouteilles

Préparations pour l'utilisation

Emplacement d'installation

Condition de ventilation

L'emplacement que vous choisissez pour l'installation du réfrigérateur doit être bien ventilé et avoir moins d'air chaud. Ne placez pas le réfrigérateur à proximité d'une source de chaleur telle qu'une cuisinière, une chaudière, et évitez qu'il soit exposé directement à la lumière du soleil, garantissant ainsi un effet de réfrigération optimal tout en économisant de l'énergie. Ne placez pas le réfrigérateur dans un endroit humide, afin d'éviter qu'il ne rouille ou ne fuie de l'électricité. Le résultat de la division du volume total de la pièce dans laquelle le réfrigérateur est installé par la quantité de réfrigérant du réfrigérateur ne doit pas être inférieur à 8 g/m³.

Remarque : La quantité de réfrigérant chargée pour le réfrigérateur est indiquée sur la plaque signalétique.

Espace de dissipation de chaleur

En fonctionnement, le réfrigérateur dégage de la chaleur vers les environs. Par conséquent, au moins 30 mm d'espace libre doivent être laissés au-dessus, plus de 100 mm de chaque côté, et au moins 50 mm à l'arrière du réfrigérateur.

Dimensions en mm :

W	D	H	A	B	C°	E	F
540	551	1690	910	1054	130±5	50	100

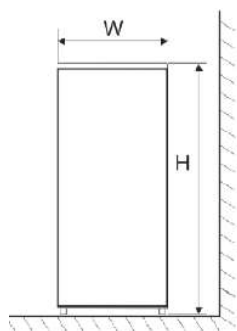

Fig. 1

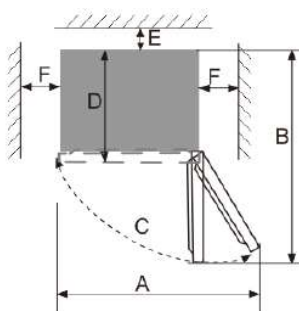

Fig. 2

Remarque : Les figures 1 et 2 illustrent uniquement l'espace requis pour le produit.

Nivellement

Placez le réfrigérateur sur un sol (plancher) solide et plat pour le maintenir stable, sinon, il pourrait provoquer des vibrations et du bruit. Lorsque le réfrigérateur est placé sur des matériaux de revêtement de sol tels que la moquette, le tapis de paille ou le polychlorure de vinyle, des plaques de support solides doivent être appliquées sous le réfrigérateur pour éviter tout changement de couleur dû à la dissipation de chaleur.



Une ventilation dégagée doit être maintenue autour de l'appareil ou dans une structure encastrée.

Avant l'utilisation

Temps de repos

Après que le réfrigérateur a été correctement installé et bien nettoyé, ne l'allumez pas immédiatement. Assurez-vous de mettre sous tension le réfrigérateur après plus d'une heure de repos, afin de garantir son fonctionnement normal.

Nettoyage

Vérifiez les pièces accessoires à l'intérieur du réfrigérateur et essuyez l'intérieur avec un chiffon doux.

Mise sous tension

Insérez la fiche dans une prise solide pour démarrer le compresseur. Après une heure, ouvrez la porte du congélateur, si la température à l'intérieur du compartiment congélateur baisse visiblement, cela indique que le système de réfrigération fonctionne normalement.

Stockage des aliments

Après que le réfrigérateur a fonctionné pendant un certain temps, la température interne sera automatiquement contrôlée en fonction du réglage de température de l'utilisateur. Après que le réfrigérateur est entièrement refroidi, mettez les aliments à l'intérieur, ce qui prend généralement 2 à 3 heures pour être complètement refroidi. En été, lorsque la température est élevée, il faut plus de 4 heures pour que les aliments soient complètement refroidis (essayez d'ouvrir la porte du réfrigérateur le moins possible avant que la température interne ne soit refroidie).



Si le réfrigérateur est installé dans un endroit humide, assurez-vous de vérifier si le fil de terre et le disjoncteur différentiel sont normaux. Si des bruits de vibration sont produits en raison du contact du réfrigérateur avec le mur ou si le mur devient noirci par la convection d'air autour du compresseur, éloignez le réfrigérateur du mur. L'installation du réfrigérateur peut provoquer des bruits de

blocage ou des interférences d'image pour les téléphones mobiles, téléphones fixes, récepteurs radio ou téléviseurs à proximité. Dans ce cas, essayez de placer le réfrigérateur aussi loin que possible.

Fonctionnement du réfrigérateur

Avant la mise en marche

1. Nettoyez le réfrigérateur avec de l'eau tiède additionnée d'un peu de détergent neutre, puis essuyez.

Remarques : les pièces électriques du réfrigérateur ne peuvent être essuyées qu'avec un chiffon sec.

2. Tournez le bouton du thermostat sur la position « 4 », allumez le réfrigérateur. Le compresseur et la lumière à l'intérieur du réfrigérateur commencent à fonctionner.

3. Fermez la porte 30 minutes plus tard, si la température dans le compartiment congélateur a baissé de manière évidente, cela montre que le système du réfrigérateur fonctionne bien. Lorsque le réfrigérateur fonctionne pendant une période de temps, le contrôleur de température règle automatiquement la température.

4. Si les étapes ci-dessus sont réussies, les opérations d'essai se terminent. Le réfrigérateur fonctionne normalement.

Réglage de la température

La température de l'appareil peut être réglée en tournant le bouton du thermostat.

- Le thermostat peut être réglé entre 1 et 7.
- 1 est le réglage le plus chaud.

- 7 est le réglage le plus froid.
- Le réglage recommandé est 4.
- Réglez le bouton sur OFF pour désactiver la fonction de refroidissement.

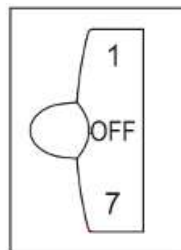

- La température interne de l'appareil peut varier en fonction de la température ambiante, de la quantité d'articles stockés et de la fréquence d'ouverture de la porte.

Congélation rapide

1. La congélation rapide transforme l'eau contenue dans les aliments en cristaux de glace fins, afin d'éviter que la membrane cellulaire ne soit endommagée et que le cytoplasme ne soit perdu lors de la décongélation, préservant ainsi la fraîcheur et la nutrition d'origine des aliments.

2. Les aliments frais et le poisson à conserver pendant une longue période doivent être congelés de manière rapide. Pour réaliser une congélation rapide, veuillez régler le bouton sur le mode « 7 » avant d'ajouter les aliments.

3. Après la congélation rapide, remettez le bouton sur son mode d'origine (en général, le temps de congélation rapide ne doit pas dépasser 4 heures).

Remarque : le réglage du thermostat sur « 6 » ou « 7 » convient lorsque la température ambiante est inférieure à 16 °C, mais il peut entraîner la formation de glace si le réfrigérateur continue de fonctionner à ce réglage pendant une longue période à une température ambiante normale, ce qui est un phénomène normal. Dans ce cas, il est recommandé de réajuster le réglage du thermostat de manière appropriée.

Instructions pour la conservation des aliments

Précautions d'emploi

L'appareil peut ne pas fonctionner de manière constante (il existe un risque de dégivrage ou de surchauffe de la température dans le compartiment des aliments congelés) lorsqu'il est placé pendant une période prolongée en dessous de la limite de température pour laquelle l'appareil de réfrigération est conçu.

Les informations sur le type de climat de l'appareil sont fournies sur la plaque signalétique.

La température interne peut être affectée par des facteurs tels que l'emplacement de l'appareil de réfrigération, la température ambiante et la fréquence d'ouverture de la porte, etc., et le cas échéant, un avertissement indiquant que le réglage de tout dispositif de contrôle de la température peut devoir être modifié pour tenir compte de ces facteurs doit être émis.

Les boissons effervescentes ne doivent pas être stockées dans le compartiment congélateur ou le compartiment basse température, et certains produits tels que les glaces à l'eau ne doivent pas être consommés trop froids.

Stockage des aliments

En raison de la circulation de l'air froid dans le réfrigérateur, la température de chaque zone du réfrigérateur est différente, de sorte que différents types d'aliments doivent être placés dans des zones différentes.

Le compartiment pour aliments frais est adapté au stockage des aliments qui n'ont pas besoin d'être congelés, des aliments cuits, de la bière, des œufs, de certains condiments qui doivent être conservés au froid, du lait, des jus de fruits, etc. Le bac à légumes est adapté à la conservation des légumes, des fruits, etc.

Le compartiment congélateur est adapté au stockage de la crème glacée, des aliments surgelés et des aliments à conserver longtemps.

Utilisation du compartiment pour aliments frais

Réglez la température du compartiment de stockage des aliments frais entre 2°C et 8°C, et stockez les aliments destinés à un stockage à court terme ou à être consommés à tout moment dans le compartiment pour aliments frais.

Étagère du réfrigérateur : lorsque vous retirez l'étagère, soulevez-la d'abord, puis retirez-la ; et lors de l'installation de l'étagère, placez-la en position avant de la poser. (Pour l'étagère à deux sections, poussez la première section vers l'arrière, puis retirez la deuxième section). Maintenez la bride arrière de la tablette vers le haut pour éviter que les aliments n'entrent en contact avec la paroi du revêtement. Lorsque vous retirez ou remettez la tablette, tenez-la fermement et manipulez-la avec précaution pour éviter de l'endommager.

Bac à légumes : retirez le bac à légumes pour accéder aux aliments. Après avoir utilisé ou nettoyé la plaque de protection du bac à légumes, assurez-vous de la remettre sur le bac à légumes afin que la température interne du bac à légumes ne soit pas affectée.

Précautions pour le stockage des aliments

Il est préférable de nettoyer les aliments et de les essuyer avant de les ranger dans le réfrigérateur. Avant de mettre les aliments au réfrigérateur, il est conseillé de les sceller, afin d'éviter l'évaporation de l'eau pour conserver les fruits et légumes frais d'une part, et d'éviter les odeurs d'autre part.

Ne mettez pas trop d'aliments ou des aliments trop lourds dans le réfrigérateur. Gardez suffisamment d'espace entre les aliments ; s'ils sont trop proches, le flux d'air froid sera bloqué, affectant ainsi l'effet de réfrigération. Ne stockez pas d'aliments en excès ou en surpoids, pour éviter que l'étagère ne soit écrasée. Lorsque vous stockez les aliments, gardez une distance par rapport à la paroi intérieure ; et ne placez pas les aliments riches en eau trop près de la paroi

arrière du réfrigérateur, de peur qu'ils ne gèlent sur la paroi intérieure.

Les aliments doivent être stockés par catégorie, les aliments que vous mangez tous les jours étant placés devant l'étagère, afin de réduire la durée d'ouverture de la porte et d'éviter la détérioration des aliments due à la péremption.

Conseils : pour économiser de l'énergie, laissez refroidir les aliments chauds à température ambiante avant de les placer au réfrigérateur. Placez les aliments congelés dans le compartiment des aliments frais pour les décongeler, en profitant de la basse température des aliments congelés pour refroidir les aliments frais, ce qui permet d'économiser de l'énergie.

Conservation des fruits et légumes

Dans le cas des appareils de réfrigération avec compartiment réfrigéré, il convient de préciser que certains types de fruits et légumes frais sont sensibles au froid et ne conviennent donc pas à la conservation dans ce type de compartiment.

Utilisation du compartiment de stockage des aliments congelés

La température du congélateur est contrôlée en dessous de -18°C , et il est conseillé de stocker les aliments pour une conservation à long terme dans le compartiment congélateur, mais la durée de stockage indiquée sur l'emballage des aliments doit être respectée.

Les tiroirs du congélateur sont utilisés pour stocker les aliments qui doivent être congelés. Le poisson et la viande de grande taille doivent être coupés en petits morceaux et emballés dans des sacs de conservation avant d'être répartis uniformément à l'intérieur des tiroirs du congélateur.

★ Laissez les aliments chauds refroidir à température ambiante avant de les mettre dans le compartiment congélateur.

★ Ne placez pas de récipient en verre contenant du liquide ou de liquide en

conserve scellé dans le compartiment congélateur, afin d'éviter qu'ils n'éclatent en raison de l'expansion du volume après la congélation du liquide.

★Divisez les aliments en petites portions appropriées

★Il est préférable d'emballer les aliments avant de les congeler, et le sac d'emballage utilisé doit être sec, au cas où les sacs d'emballage seraient congelés ensemble. Les aliments doivent être emballés ou recouverts de matériaux appropriés, fermes, sans goût, imperméables à l'air et à l'eau, non toxiques et non polluants, afin d'éviter la contamination croisée et le transfert d'odeurs.

Conseils pour acheter des aliments surgelés

1.Lorsque vous achetez des aliments surgelés, consultez les consignes de stockage figurant sur l'emballage. Vous pourrez conserver chaque aliment surgelé pendant la période indiquée par l'étoile. Il s'agit généralement de la période indiquée « À consommer de préférence avant x », indiquée sur le devant de l'emballage.

2.Vérifiez la température de l'armoire à aliments surgelés dans le magasin où vous achetez les aliments surgelés.

3.Assurez-vous que l'emballage des aliments surgelés est en parfait état.

4.Achetez toujours les produits surgelés en dernier lors de vos courses ou de votre visite au supermarché.

5.Essayez de conserver les aliments surgelés ensemble pendant vos courses et pendant le trajet de retour à la maison, car cela aidera à garder les aliments plus frais.

6.N'achetez pas d'aliments surgelés à moins de pouvoir les congeler immédiatement. Des sacs isothermes spéciaux peuvent être achetés dans la plupart des supermarchés et quincailleries. Ils permettent de conserver les aliments surgelés au frais plus longtemps.

7. Pour certains aliments, il n'est pas nécessaire de les décongeler avant de les cuire. Les légumes et les pâtes peuvent être ajoutés directement à l'eau bouillante ou cuits à la vapeur. Les sauces et les soupes congelées peuvent être placées dans une casserole et chauffées doucement jusqu'à ce qu'elles soient décongelées.

8. Utilisez des aliments de qualité et manipulez-les le moins possible. Lorsque les aliments sont congelés en petites quantités, il leur faudra moins de temps pour geler et décongeler.

9. Estimez la quantité d'aliments à congeler. Lorsque vous congélez de grandes quantités d'aliments frais, réglez le bouton de contrôle de la température sur le mode bas, avec la température du congélateur abaissée. Ainsi, les aliments peuvent être congelés rapidement, tout en conservant leur fraîcheur.

Conseils utiles

Déplacement du réfrigérateur :

- Emplacement : Évitez de placer l'appareil près de sources de chaleur ou en plein soleil.
- Mise à niveau : Assurez-vous que l'appareil est nivelé pour maintenir l'intégrité du joint de la porte.
- Installation : Ne couvrez pas et ne bloquez pas les bouches d'aération ou les grilles.
- Lorsque vous êtes absent pendant une longue période :
 - Éteignez et débranchez l'appareil.
 - Retirez tous les aliments et nettoyez l'intérieur à fond.
 - Laissez la porte entrouverte pour éviter les mauvaises odeurs et la formation de moisissures.
 - Stockez l'appareil nettoyé dans un endroit sec et bien ventilé, à l'abri des sources de chaleur.

- Assurez-vous que l'appareil n'est pas accessible aux enfants.

Entretien et maintenance

- Ce produit doit être réparé par un technicien agréé et seules des pièces de rechange d'origine doivent être utilisées.
- Vous ne devez en aucun cas tenter de réparer l'appareil vous-même.
- Les réparations effectuées par des personnes inexpérimentées peuvent entraîner des blessures ou un dysfonctionnement grave. Contactez le magasin local où vous avez effectué votre achat.
- Lorsque l'appareil n'est pas utilisé pendant une longue période, débranchez-le de l'alimentation électrique, videz tous les aliments et nettoyez l'appareil en laissant la porte entrouverte pour éviter les mauvaises odeurs.
- Les lampes ne peuvent être remplacées que par le fabricant, avec une pièce de l'appareil.

Changement de l'ampoule

1. Avant de procéder au remplacement de l'ampoule, appuyez toujours sur le bouton de commande du thermostat et tournez-le pour le mettre en position «OFF», puis débranchez l'alimentation secteur.
2. Maintenez et soulevez le couvercle de l'ampoule.
3. Retirez l'ancienne ampoule en la dévissant dans le sens inverse des aiguilles d'une montre.
4. Remplacez-la par une nouvelle ampoule (max. 10 W) en la vissant dans le sens des aiguilles d'une montre en vous assurant qu'elle est bien fixée dans le support de l'ampoule.
5. Remettez le couvercle de la lampe et rebranchez votre réfrigérateur/congélateur à l'alimentation secteur et allumez-le.

Dépannage

Pannes	Inspection	Solutions
Réfrigération Complètement Inexistante	<ul style="list-style-type: none">- La prise de courant est-elle débranchée ?- Les disjoncteurs et les fusibles sont-ils endommagés ?- Pas d'électricité ou coupure de ligne ?- Où est installé le réfrigérateur ? Est-il placé sur un balcon, un garage, un débarras ou dans d'autres endroits où la température ambiante est inférieure à 10 °C ?	<ul style="list-style-type: none">- Rebranchez l'appareil.- Ouvrez la porte et vérifiez si la lampe est allumée.- Panne de courant ou déclenchement de ligne ?- Installez le réfrigérateur dans un endroit protégé et où la température ambiante est supérieure à 10°C. <p>Si votre réfrigérateur est installé à une température trop basse, le système de refroidissement interne risque de ne pas fonctionner correctement.</p>
Bruit Anormal	<ul style="list-style-type: none">- Le réfrigérateur est-il stable ?- Le réfrigérateur est-il en contact avec le mur ?	<ul style="list-style-type: none">- Ajustez les pieds de niveau du réfrigérateur.- Éloignez-le du mur.
Efficacité de Réfrigération Insuffisante	<ul style="list-style-type: none">- Avez-vous placé des aliments chauds ou trop d'aliments ?- Ouvrez-vous la porte fréquemment ?	<ul style="list-style-type: none">- Attendez que les aliments chauds refroidissent avant de les mettre dans le réfrigérateur.

	<ul style="list-style-type: none"> - Les sacs d'aliments sont-ils coincés dans le joint de porte ? - Le réfrigérateur est-il exposé à la lumière directe du soleil ou près d'un fourneau ou d'un poêle ? - Est-il bien ventilé ? - Le réglage de la température est-il trop élevé ? 	<ul style="list-style-type: none"> - Vérifiez et fermez bien la porte. - Éloignez le réfrigérateur des sources de chaleur. - Assurez une distance adéquate pour maintenir une bonne ventilation. - Réglez la température à un niveau approprié.
Odeur particulière dans le réfrigérateur	<ul style="list-style-type: none"> - Y a-t-il des aliments avariés ? - Le réfrigérateur a-t-il besoin d'être nettoyé ? - Avez-vous stocké des aliments avec des saveurs fortes sans les emballer correctement ? 	<ul style="list-style-type: none"> - Jetez les aliments avariés. - Nettoyez le réfrigérateur. - Emballez correctement les aliments avec des saveurs fortes.



Remarque : Si les descriptions ci-dessus ne sont pas applicables pour le dépannage, ne démontez pas et ne réparez pas vous-même l'appareil. Les réparations effectuées par des personnes inexpérimentées peuvent entraîner des blessures ou des dysfonctionnements graves. Contactez le magasin local où vous avez effectué votre achat. Ce produit doit être réparé par un technicien agréé et seules des pièces de rechange authentiques doivent être utilisées.

- Lorsque l'appareil n'est pas utilisé pendant de longues périodes, débranchez-le, videz tous les aliments et nettoyez l'appareil, en laissant la porte

entrouverte pour éviter les mauvaises odeurs.

Informations électriques :

- Cet appareil électrique doit être mis à la terre.
- Ce produit est équipé d'une fiche adaptée à toutes les maisons équipées de prises conformes aux spécifications actuelles.
- Si la fiche installée n'est pas adaptée à vos prises, elle doit être coupée et éliminée avec soin. Pour éviter tout risque de choc électrique, ne branchez pas la fiche jetée dans une prise.
- Ce produit est conforme aux directives EEC.

Élimination correcte du produit

- Les anciens appareils ont encore une certaine valeur résiduelle. Une approche respectueuse de l'environnement garantira que les matières premières précieuses sont recyclées.
- Les réfrigérants utilisés dans votre équipement et les matériaux d'isolation nécessitent des procédures de traitement spéciales. Assurez-vous qu'il n'y a pas de dommage sur les tuyaux à l'arrière de l'équipement avant de procéder à sa manipulation.
- Les informations à jour sur les options d'élimination des anciens équipements et des emballages provenant des anciens équipements peuvent être obtenues auprès du bureau municipal local.

Élimination du produit

Ce marquage indique que ce produit ne doit pas être éliminé avec les autres déchets ménagers dans toute l'UE. Pour prévenir tout risque potentiel pour l'environnement ou la santé humaine dû à



une élimination incontrôlée des déchets, recyclez-le de manière responsable afin de promouvoir la réutilisation durable des ressources matérielles. Pour retourner votre appareil usagé, veuillez utiliser les systèmes de retour et de collecte ou contacter le détaillant auprès duquel le produit a été acheté. Ils peuvent prendre ce produit pour un recyclage respectueux de l'environnement.

Avertissements pour l'élimination

- Le réfrigérant et le matériau de mousse à cyclopentane utilisés pour le réfrigérateur sont inflammables. Par conséquent, lorsque le réfrigérateur est mis au rebut, il doit être éloigné de toute source de feu et être récupéré par une entreprise spécialisée et qualifiée, plutôt que d'être éliminé par combustion, afin de prévenir tout dommage pour l'environnement ou tout autre risque.

- Lorsque le réfrigérateur est mis au rebut, démontez les portes, retirez le joint de la porte et les étagères ; placez les portes et les étagères dans un endroit approprié pour éviter que des enfants ne se retrouvent pris au piège.

- تتطلب المبردات المستخدمة في أجهزتك ومواد العزل إجراءات معالجة خاصة. تأكد من عدم وجود أي تلف في الخراطيم الموجودة في الجزء الخلفي من المعدات قبل التعامل معها.
- يمكن الحصول على معلومات محدثة عن خيارات التخلص من المعدات القديمة والتغلب من المعدات القديمة من مكاتب البلدية المحلية.

التخلص الصحيح من المنتج

تشير هذه العلامة إلى أنه يجب عدم التخلص من هذا المنتج مع النفايات المنزلية الأخرى في جميع أنحاء الاتحاد الأوروبي. لتجنب أي خطر محتمل على البيئة أو صحة الإنسان من التخلص من النفايات بطريقة غير خاضعة للرقابة، يجب إعادة تدويره بطريقة مسؤولة لتعزيز إعادة الاستخدام المستدام للموارد المادية. لإرجاع جهازك المستعمل، يُرجى استخدام أنظمة الإرجاع والتجميع أو الاتصال ببائع التجزئة الذي تم شراء المنتج منه. يمكنهم أخذ هذا المنتج لإعادة تدويره بطريقة صديقة للبيئة.



تحذيرات التخلص من المنتج

- مادة التبريد ورغوة السيكلوبنتان المستخدمة في الثلاجة قابلة للاشتعال. لذلك، عند التخلص من الثلاجة، يجب نقلها بعيداً عن أي مصدر للحريق وجمعها من قبل شركة متخصصة ومؤهلة، بدلاً من التخلص منها بالحرق، وذلك لمنع الإضرار بالبيئة أو أي مخاطر أخرى.
- عندما يتم تفكيك الثلاجة، قم بفك الأبواب وإزالة ختم الباب والرفوف؛ ضع الأبواب والرفوف في مكان مناسب لمنع الأطفال من الإقتراب منها.

<p>- تخلص من الأطعمة الفاسدة.</p> <p>- نظف الثلاجة.</p> <p>- قم بتغليف الأطعمة ذات الروائح القوية بشكل صحيح.</p>	<p>- هل هناك أطعمة فاسدة؟</p> <p>- هل تحتاج الثلاجة إلى تنظيف؟</p> <p>- هل خزنت أطعمة ذات روائح قوية دون تغليفها بشكل صحيح؟</p>	<p>رائحة غير طبيعية في الثلاجة</p>
--	---	------------------------------------

ملاحظات

- إذا لم تنطبق الأوصاف أعلاه على مشكلة الجهاز، لا تقم بتفكيك أو إصلاح الجهاز بنفسك. الإصلاحات التي يقوم بها الأشخاص غير المتمرسين قد تؤدي إلى إصابات أو أعطال خطيرة. اتصل بالمتجر المحلي الذي قمت بالشراء منه. يجب أن يتم إصلاح هذا المنتج بواسطة فني معتمد ويجب استخدام قطع غيار أصلية فقط.
- عندما لا يتم استخدام الجهاز لفترات طويلة، قم بفصله عن التيار الكهربائي، وفرغ جميع الأطعمة، ونظف الجهاز، مع ترك الباب مفتوحاً قليلاً لتجنب الروائح الكريهة.

التخلص الآمن من المنتج

معلومات كهربائية :

- يجب تأريض هذا الجهاز الكهربائي.
- هذا المنتج مزود بقابس مناسب لجميع المنازل المزودة بمقابس مطابقة للمواصفات الحالية.
- إذا كان القابس المثبت غير مناسب للمآخذ الكهربائية في منزلك، فيجب قطعه والتخلص منه بعناية. لتجنب خطر التعرض لصدمة كهربائية، لا تقم بتوصيل القابس المهمل بالمقبس.
- يتوافق هذا المنتج مع توجيهات اللجنة الاقتصادية لأوروبا CEE .

تعليمات التخلص الآمن

التخلص من الجهاز:

- الأجهزة القديمة لا تزال لها بعض القيمة المتبقية. سيضمن اتباع نهج صديق للبيئة إعادة تدوير المواد الخام القيمة.

استكشاف الأعطال وإصلاحها

تحليل وإزالة الأعطال البسيطة

بالنسبة للأعطال البسيطة التالية، ليس من الضروري أن يقوم فريق الخدمة الفنية بإصلاح جميع الأعطال؛ يمكنك محاولة حل المشكلة بنفسك.

الخلل	إجراءات الفحص	الحلول
عدم وجود تبريد	- هل القابس مفصول؟ - هل قواطع الدائرة والفيوزات تالفة؟ - هل هناك انقطاع في التيار الكهربائي أو مشكلة في الخط؟	- أعد توصيل الجهاز. - افتح الباب وتحقق مما إذا كان المصباح مضاء.
ضوضاء غير طبيعية	هل الثلاجة ثابتة؟ هل الثلاجة تلامس الجدار؟	- اضبط أقدام الثلاجة للتأكد من توازنها. - ابعد الثلاجة عن الجدار.
فعالية التبريد غير كافية	- هل وضعت أطعمة ساخنة أو الكثير من الأطعمة؟ - هل تفتتح الباب بشكل متكرر؟ - هل أكياس الأطعمة عالقة في مانع التسرب؟ - هل الثلاجة معرضة لأشعة الشمس المباشرة أو قريبة من موقد أو فرن؟ - هل هناك تهوية كافية؟ - هل ضبطت درجة الحرارة على مستوى عالٍ جداً؟	- انتظر حتى تبرد الأطعمة الساخنة قبل وضعها في الثلاجة - تحقق وأغلق الباب جيداً. - ابعد الثلاجة عن مصادر الحرارة. - تأكد من وجود مساحة كافية للحفاظ على تهوية جيدة. - اضبط درجة الحرارة على مستوى مناسب.

الصيانة والتنظيف

- يجب إصلاح هذا المنتج بواسطة فني معتمد ويجب استخدام قطع الغيار الأصلية فقط.
- لا يجوز بأي حال من الأحوال محاولة إصلاح الجهاز بنفسك.
- قد تؤدي الإصلاحات التي يقوم بها أشخاص عديمي الخبرة إلى حدوث إصابة أو عطل خطير.
- اتصل بالمتجر المحلي الذي قمت بالشراء منه.
- عند عدم استخدام الجهاز لفترة طويلة، افصله عن مصدر الطاقة، وأفرغ كل الطعام وقم بتنظيف الجهاز مع ترك الباب مفتوحًا لتجنب الروائح الكريهة.
- لا يمكن استبدال المصابيح إلا من قبل الشركة المصنعة.

تغيير الإضاءة

- تستخدم الثلجة مصباح LED، الذي يستهلك طاقة منخفضة وله عمر طويل. في حال وجود مشكلة، يرجى الاتصال بخدمة ما بعد البيع للتدخل. لا يمكن استبدال المصابيح إلا من قبل الشركة المصنعة.

فحص السلامة بعد الصيانة

- هل سلك الطاقة تالف أو مكسور؟
- هل القابس موصل بشكل صحيح في المقبس؟
- هل القابس ساخن بشكل غير طبيعي؟

ملاحظة: يمكن أن يتسبب السلك التالف أو القابس المتسخ في حدوث صدمة كهربائية أو حريق. في حال وجود أي خلل، افصل القابس و اتصل بالمورد.



6. استخدم الأكياس العازلة للحفاظ على الأطعمة المجمدة باردة لفترة أطول.
7. بعض الأطعمة، مثل الخضروات والمعكرونة، يمكن طهيها مباشرة بدون إذابة مسبقة.
8. تعامل مع الأطعمة المجمدة بعناية وامنع تجميدها بكميات كبيرة لتسريع عملية التجميد والإذابة.
9. اضبط زر التحكم في درجة الحرارة على وضع أقل عند تجميد كميات كبيرة من الأطعمة الطازجة للحفاظ على نضارتها.

نصائح لاحتياجات محددة

نقل الجهاز

- **الموقع:** تجنب وضع الجهاز بالقرب من مصادر الحرارة أو تحت أشعة الشمس المباشرة.
- **الاستواء:** تأكد من استواء الجهاز للحفاظ على سلامة ختم الباب.
- **التثبيت:** لا تغلق أو تعيق فتحات التهوية أو المشعات.
عندما تكون غائبًا لفترة طويلة:
- قم بإيقاف تشغيل الجهاز وفصله عن التيار الكهربائي.
- أزل جميع الأطعمة ونظف الداخل بشكل جيد.
- اترك الباب مفتوحًا قليلاً لتجنب الروائح الكريهة وتكوين العفن.
- خزّن الجهاز النظيف في مكان جاف وجيد التهوية، بعيدًا عن مصادر الحرارة.
- تأكد من أن الجهاز غير متاح للأطفال.

الجدار الداخلي؛ ولا تضعي الأطعمة الغنية بالمياه بالقرب من الجدار الخلفي للثلاجة حتى لا تتجمد على الجدار الداخلي.

- يجب تخزين الأطعمة حسب الفئة، مع وضع الأطعمة التي تتناولها كل يوم أمام الرف، لتقليل وقت فتح الباب وتجنب تلف الطعام بسبب انتهاء الصلاحية.

نصائح : لتوفير الطاقة، دع الأطعمة الساخنة تبرد إلى درجة حرارة الغرفة قبل وضعها في الثلاجة. ضع الطعام المجمد في حجرة الطعام الطازج لإذابة التجميد، مع الاستفادة من درجة الحرارة المنخفضة للطعام المجمد لتبريد الطعام الطازج، مما يوفر الطاقة.

تخزين الفواكه والخضروات

- بعض الفواكه والخضروات حساسة للبرد وقد لا تكون مناسبة للتخزين في الأقسام الباردة.

استخدام قسم تخزين الأطعمة المجمدة

- يتم الحفاظ على درجة حرارة المجمد تحت -18°C. اتبع مدة الحفظ الموضحة على عبوة الأطعمة للحفاظ عليها على المدى الطويل.

- خزّن الأطعمة في أدرج المجمد. يجب تقطيع القطع الكبيرة من السمك واللحم إلى أجزاء أصغر وتغليفها قبل تجميدها.

- دع الأطعمة الساخنة تبرد قبل تجميدها.

- تجنب وضع العبوات الزجاجية أو السوائل المعلبة المغلقة في المجمد لتجنب الكسر.

- قسم الطعام إلى أجزاء صغيرة قبل تجميدها.

- قم بتعبئة الطعام بشكل صحيح قبل تجميده لتجنب التلوث.

نصائح لشراء الأطعمة المجمدة

1. اتبع إرشادات التخزين على العبوة للأطعمة المجمدة المميزة بنجوم.

2. تحقق من درجة حرارة جهاز تخزين الأطعمة المجمدة في المتجر.

3. تأكد من أن عبوات الأطعمة المجمدة في حالة جيدة.

4. اشترِ المنتجات المجمدة في نهاية التسوق.

5. حافظ على الأطعمة المجمدة معًا للحفاظ على درجة حرارتها.

تعليمات تخزين المواد الغذائية

- بسبب دوران الهواء البارد في الثلاجة، تختلف درجة حرارة كل منطقة في الثلاجة، لذلك يجب وضع أنواع مختلفة من الأطعمة في مناطق مختلفة.
- تعتبر حجرة الطعام الطازج مناسبة لتخزين الأطعمة التي لا تحتاج إلى تجميد، والأطعمة المطبوخة، والبيض، وبعض التوابل التي تحتاج إلى حفظها باردة، والحليب، وعصائر الفاكهة، وما إلى ذلك. درج الخضار مناسب لتخزين الخضار والفواكه وما إلى ذلك.
- حجرة التجميد مناسبة لتخزين الآيس كريم والأطعمة المجمدة والأطعمة ذات العمر الافتراضي الطويل.

استخدام مقصورة الطعام الطازج

- اضبط درجة حرارة حجرة تخزين الطعام الطازج بين 2 درجة مئوية و8 درجة مئوية، وقم بتخزين الأطعمة المعدة للتخزين قصير المدى أو التي سيتم استهلاكها في أي وقت في حجرة الطعام الطازج.
- **رف الثلاجة:** لإزالة الرف، ارفع الرف أولاً ثم اسحبه. لتركيبه، ضع الرف في موضعه وثبته. تأكد من أن الحافة الخلفية للرف موجهة لأعلى لتجنب تماس الأطعمة مع جدار التغطية.
- **سلة الخضروات:** اسحب سلة الخضروات للوصول إلى الأطعمة. بعد التنظيف، أعد دائماً الغطاء في مكانه للحفاظ على درجة الحرارة الداخلية.

الاحتياطات اللازمة لتخزين المواد الغذائية

- من الأفضل تنظيف الطعام وتحفيفه قبل تخزينه في الثلاجة. قبل وضع الطعام في الثلاجة، يُنصح بإغلاقها، لتجنب تبخر الماء للحفاظ على الفواكه والخضروات طازجة من ناحية، وتجنب الروائح من ناحية أخرى.
- لا تضع الكثير من الطعام في الثلاجة. يجب الحفاظ على مسافة كافية بين الأطعمة؛ إذا كانت قريبة جداً، فسيتم حظر تدفق الهواء البارد، مما يؤثر على تأثير التبريد. لا تقم بتخزين الأطعمة الزائدة أو ذات الوزن الزائد، لتجنب كسر الرف. عند تخزين الطعام، حافظ على مسافة من

التجميد السريع

1. التجميد السريع يحول الماء الموجود في الطعام إلى بلورات ثلجية دقيقة، لمنع تلف غشاء الخلية وفقدان السيتوبلازم أثناء الذوبان، وبالتالي الحفاظ على طراوة الطعام.
2. يجب تجميد الأطعمة والأسماك الطازجة التي سيتم تخزينها لفترة طويلة بسرعة. لتحقيق التجميد السريع، يرجى ضبط الزر على الوضع "7" قبل إضافة الطعام.
3. بعد التجميد السريع، أعد الزر إلى وضعه الأصلي (بشكل عام، يجب ألا يتجاوز وقت التجميد السريع 4 ساعات).

ملاحظة: يعد إعداد منظم الحرارة "6" أو "7" مناسبًا عندما تكون درجة حرارة الغرفة أقل من 16 درجة مئوية، ولكنه قد يتسبب في تكوين الجليد إذا استمرت الثلجة في العمل على هذا الإعداد لفترة طويلة في درجة حرارة محيطية عادية ، وهي ظاهرة طبيعية. في هذه الحالة، يوصى بإعادة ضبط إعداد منظم الحرارة بشكل مناسب.

مكان تخزين المواد الغذائية

احتياطات الاستخدام

- قد لا يعمل الجهاز بشكل متناسق (من الممكن أن يحدث ذوبان الجليد أو ترتفع درجة الحرارة في قسم الأطعمة المجمدة) إذا تم وضعه لفترة طويلة تحت الحد الأدنى لدرجة البرودة التي صُمم الجهاز من أجلها.
- المعلومات حول نوع المناخ المناسب للجهاز متوفرة على لوحة البيانات.
- يمكن أن تؤثر درجة الحرارة الداخلية على عوامل مثل موقع الجهاز، درجة الحرارة المحيطة، وتكرار فتح الباب، إلخ. لذلك، يُوصى بتعديل إعداد أي جهاز تحكم في درجة الحرارة وفقًا لهذه العوامل.
- لا ينبغي تخزين المشروبات الغازية في القسم المجمد أو في القسم ذو درجة الحرارة المنخفضة، وبعض المنتجات مثل الآيس كريم المائي لا ينبغي تناولها عندما تكون باردة جدًا.

وظائف الجهاز

قبل الاستعمال الأول

1. قم بتنظيف الثلاجة بالماء الدافئ والقليل من المنظفات المحايدة، ثم جففها. ملاحظة: لا يمكن مسح الأجزاء الكهربائية للثلاجة إلا بقطعة قماش جافة.
2. أدر مفتاح منظم الحرارة إلى الوضع "4"، وقم بتشغيل الثلاجة. يبدأ الضاغط والضوء الموجود داخل الثلاجة في العمل.
3. أغلق الباب بعد 30 دقيقة، إذا انخفضت درجة الحرارة في حجرة التجميد بشكل واضح، فهذا يدل على أن نظام الثلاجة يعمل بشكل جيد. عندما تعمل الثلاجة لفترة من الوقت، يقوم جهاز التحكم في درجة الحرارة بضبط درجة الحرارة تلقائيًا.
4. في حالة نجاح الخطوات المذكورة أعلاه، تنتهي عمليات الاختبار. الثلاجة تعمل بشكل طبيعي.

1) تعديل درجة الحرارة

يمكن ضبط درجة حرارة الجهاز عن طريق تدوير مقبض منظم الحرارة.

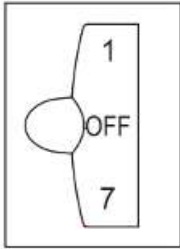

- يمكن ضبط منظم الحرارة بين 1 و 7.
- 1 هو الإعداد الأكثر سخونة.
- 7 هو الإعداد الأكثر برودة.
- الإعداد الموصى به هو 4.
- اضبط الزر على وضع إيقاف التشغيل لتعطيل وظيفة التبريد.
- قد تختلف درجة الحرارة الداخلية للجهاز حسب درجة الحرارة المحيطة وكمية العناصر المخزنة وعدد مرات فتح الباب.
- يتم التحكم في درجة الحرارة الداخلية للثلاجة بواسطة مقياس الجهد المثبت في حجرة الأطعمة الطازجة. وتختلف درجة حرارتها الداخلية اعتمادًا على عدد مرات فتح الباب ودرجة الحرارة المحيطة ومكان تركيب الثلاجة.

قبل الاستخدام

- بعد تركيب الجهاز بشكل صحيح وتنظيفه جيدًا، لا تقم بتشغيلها فورًا. تأكد من توصيل الجهاز بالكهرباء بعد مرور أكثر من ساعة من الراحة لضمان عملها بشكل طبيعي.

التنظيف

- تحقق من الملحقات الداخلية للجهاز وامسح الداخل بقطعة قماش ناعمة.

التشغيل

- أدخل القابس في مقبس كهربائي قوي لتشغيل الضاغط. بعد ساعة، افتح باب الجهاز، إذا انخفضت درجة الحرارة داخل حجرة المجمد بشكل ملحوظ، فهذا يشير إلى أن نظام التبريد يعمل بشكل طبيعي.

تخزين الأطعمة

- بعد تشغيل الجهاز لفترة من الزمن، سيتم التحكم في درجة الحرارة الداخلية تلقائيًا وفقًا لإعدادات المستخدم. بعد أن يبرد الجهاز تمامًا، ضع الأطعمة داخله، وعادة ما يستغرق ذلك من 2 إلى 3 ساعات لتبرد تمامًا. في فصل الصيف، عندما تكون درجة الحرارة مرتفعة، قد يستغرق تبريد الأطعمة أكثر من 4 ساعات (حاول عدم فتح باب الجهاز قدر الإمكان حتى تبرد درجة الحرارة الداخلية).

إذا تم تركيب الجهاز في مكان رطب، تأكد من فحص سلك الأرضية والقاطع التفاضلي. إذا تم إنتاج أصوات اهتزاز بسبب ملامسة الجهاز للجدار أو إذا أصبحت الجدران مظلمة بسبب دوران الهواء حول الضاغط، قم بإبعاد الجهاز عن الجدار. قد يتسبب تركيب الجهاز في حدوث أصوات تشويش أو تداخل في الصورة لأجهزة الهواتف المحمولة، الهواتف الثابتة، أجهزة الراديو أو التلفزيونات القريبة. في هذه الحالة، حاول وضع الجهاز في مكان بعيد قدر الإمكان.



الأبعاد بالمليمتر :

W	D	H	A	B	C°	E	F
540	551	1690	910	1054	130±5	50	100

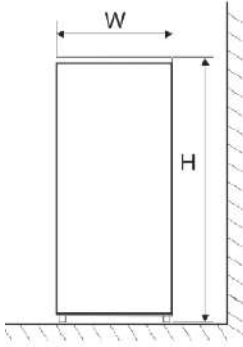

Fig. 1

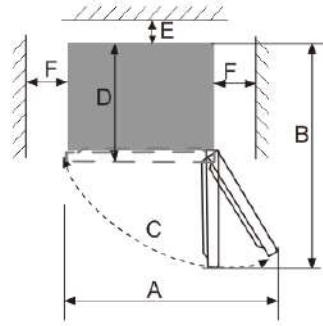

Fig. 2

ملاحظة:

توضح الأشكال 1 و 2 فقط المساحة المطلوبة للمنتج.

أرضية مستوية

- ضع الجهاز على أرضية صلبة ومستوية للحفاظ على استقرارها، وإلا فقد تتسبب في اهتزاز وضجيج. عندما يوضع الجهاز على مواد تغطية الأرضيات مثل السجاد أو حصيرة القش أو البوليفينيل كلوريد، يجب وضع ألواح دعم صلبة تحت الجهاز لمنع أي تغيير في اللون بسبب تبديد الحرارة. يجب الحفاظ على تهوية جيدة حول الجهاز أو داخل هيكل مدمج.

التحضير للاستخدام

موقع التركيب

شروط التهوية

يجب أن يكون الموقع الذي تختاره لتركيب الجهاز جيد التهوية وأقل تعرضًا للهواء الساخن. لا تضع الجهاز بالقرب من مصدر حرارة مثل موقد أو غلاية، وتجنب تعرضها المباشر لأشعة الشمس، مما يضمن تحقيق تبريد مثالي مع توفير الطاقة. لا تضع الجهاز في مكان رطب، لتجنب الصدأ أو تسرب الكهرباء. يجب ألا تكون النسبة بين حجم الغرفة التي يتم فيها تركيب الجهاز وكمية المبرد في الجهاز أقل من 8 جم/م³.

ملاحظة:

كمية المبرد المشحونة في الجهاز موضحة على اللوحة التعريفية.

مساحة تبديد الحرارة

أثناء التشغيل، تصدر الجهاز حرارة إلى المحيط. لذلك، يجب ترك مساحة خالية لا تقل عن 30 مم في الأعلى، وأكثر من 100 مم على كل جانب، وما لا يقل عن 50 مم خلف الجهاز .

الفعل:

إذا كانت جهازك مزودا بقفل، فاحفظ المفتاح بعيدًا عن متناول الأطفال وبعيدًا عن الجهاز لتجنب حبس الأطفال داخلها. عند التخلص من الجهاز، قم بكسر جميع الأقفال القديمة كإجراء احترازي.

غاز التبريد:

الغاز الخالي من الفريون (R600a) والمواد العازلة للرغوة (Cyclopentane) المستخدمة في الجهاز هي مواد صديقة للبيئة، لا تسبب ضررًا لطبقة الأوزون ولها تأثير ضئيل جدًا على الاحتباس الحراري. يعتبر R600a مادة قابلة للاشتعال ومغلقة في نظام التبريد، ولا يتسرب أثناء الاستخدام العادي. ومع ذلك، في حالة حدوث تسرب للمبرد نتيجة تلف دائرة التبريد، تأكد من إبعاد الجهاز عن اللهب المكشوف وفتح النوافذ للتهوية بأسرع وقت ممكن.

مكونات الجهاز

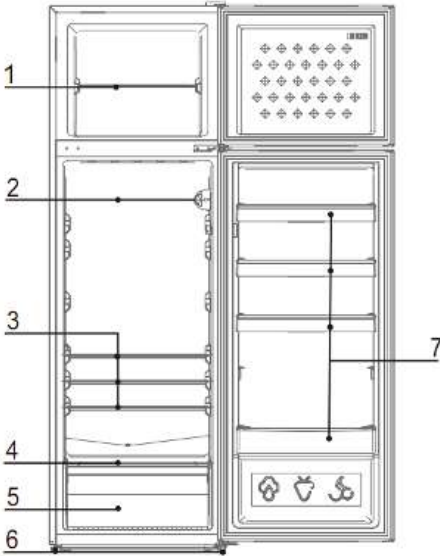

- 1- أدراج المجمد
- 2- جهاز تنظيم الحرارة
- 3- أدراج الثلجة
- 4- غطاء وعاء الخضار
- 5- وعاء الخضار
- 8- رفوف الثلجة
- 9- أرجل قابلة للتعديل
- 7- حامل القنينات

*نظرًا للتطور التكنولوجي؛ قد لا تتطابق أوصاف المنتج في هذا الدليل بشكل كامل مع جهازك. التفاصيل المقدمة تتوافق مع الجهاز المعني.

الفئة المناخية

- يتم توفير معلومات الفئة المناخية للجهاز على اللوحة التعريفية. تشير هذه المعلومات إلى درجة حرارة الغرفة التي يعمل فيها الجهاز بشكل أمثل.

الفئة المناخية	درجة الحرارة المحيطة المسموح بها
SN	10°C à +32°C+
N	16°C à +32°C+
ST	16°C à +38°C+
T	16°C à +43°C+

ملاحظة: نظرًا لحدود نطاق درجة الحرارة المحيطة للفئات المناخية التي صُمم الجهاز من أجلها، وحقيقة أن درجات الحرارة الداخلية يمكن أن تتأثر بعوامل مثل موقع الجهاز ودرجة الحرارة المحيطة وعدد مرات فتح الأبواب، فقد يلزم تعديل إعداد أي جهاز للتحكم في درجة الحرارة لمراعاة هذه العوامل، إذا لزم الأمر.

ملاحظة:

عند تشغيل الجهاز في بيئة غير البيئية المحددة للفئة المناخية (أي خارج نطاق درجة الحرارة المحيطة المعينة)، قد لا يتمكن الجهاز من الحفاظ على درجات الحرارة المطلوبة



داخل الحجرات.

- إذا تم ترك الجهاز فارغًا لفترة طويلة، قم بإيقاف تشغيله، وقم بإذابة الثلج منه، وتنظيفه، وتجفيفه، واترك الباب مفتوحًا لمنع تكوّن العفن داخل الجهاز.

التوصيل الكهربائي

تحذير

- يجب تأريض هذا الجهاز بشكل صحيح لضمان سلامتك. يحتوي سلك الطاقة لهذا الجهاز على قابس بثلاث رؤوس يتم إدخاله في المقابس الجدارية القياسية ذات الثلاث الرؤوس لتقليل خطر الصعق الكهربائي.

- لا تقم بقطع أو إزالة الرأس الثالثة الخاصة بالأرضية من سلك الطاقة بأي حال من الأحوال.
- يتطلب هذا الجهاز مقبس كهربائي قياسي بقوة 220-240 فولت بتردد 50 هرتز مع تأريض بثلاثة رؤوس .

- هذا الجهاز غير مصمم للاستخدام مع وحدة طاقة غير منقطعة (UPS).
- يجب تأمين السلك خلف الجهاز وعدم تركه مكشوفًا أو متدليًا لتجنب أي إصابة عرضية.
- لا تقم أبدًا بفصل الجهاز عن الكهرباء عن طريق سحب سلك الطاقة. أمسك القابس دائمًا بإحكام واسحبه مباشرة من المقبس.

- لا تستخدم سلك تمديد مع هذا الجهاز. إذا كان سلك الطاقة قصيرًا جدًا، قم بتركيب مقبس قريب من الجهاز بواسطة كهربائي مؤهل أو فني خدمة.

- يمكن أن تؤثر استخدامات سلك التمديد سلبيًا على أداء الوحدة.
- قد يؤدي سوء استخدام القابس المورّض إلى خطر الصعق الكهربائي. إذا كان سلك الطاقة تالفًا، استبدله في مركز خدمة معتمد.

تحذير: لا تقم بإتلاف دائرة التبريد.

تحذير: لا تستخدم الأجهزة الكهربائية داخل حجرات تخزين الأطعمة بالجهاز، إلا إذا كانت من النوع الموصى به من قبل الشركة المصنعة.

تحذير: قد لا تعمل أجهزة التبريد (خاصة ثلاجات المجمدات من النوع 1) بشكل متناسق (قد يحدث ذوبان في المحتويات أو ارتفاع مفرط في حرارة حجرة الأطعمة المجمدة) عندما توضع لفترة طويلة عند الطرف البارد من نطاق درجات الحرارة المصممة لها أجهزة التبريد.

تحذير: من الضروري، بالنسبة للأبواب أو الأغشية المزودة بأقفال ومفاتيح، أن يتم الاحتفاظ بالمفاتيح بعيداً عن متناول الأطفال وألا تكون بالقرب من الجهاز، لتجنب حبس الأطفال في الداخل.

تحذير: يتطلب المبرد المستخدم في جهازك مواد العزل إجراءات خاصة للتخلص منها.

تحذير: عند وضع الجهاز، تأكد من أن سلك الطاقة ليس مضغوطاً أو تالفاً.

تحذير: لا تضع مقابس متعددة أو وحدات طاقة متنقلة في الجزء الخلفي من الجهاز.

- يُسمح للأطفال الذين تتراوح أعمارهم بين 3 إلى 8 سنوات بتحميل وتفريغ الجهاز.

- لتجنب تلوث الأطعمة، يرجى اتباع التعليمات التالية:

- قد يؤدي فتح الباب لفترة طويلة إلى زيادة كبيرة في درجة الحرارة داخل حجرات الجهاز.

- قم بتنظيف الأسطح التي تلامس الأطعمة وأنظمة الصرف المتاحة بانتظام.

- قم بتنظيف خزانات المياه إذا لم يتم استخدامها لمدة 48 ساعة؛ و قم بتصريف نظام المياه المتصل بإمدادات المياه إذا لم يتم سحب الماء لمدة 5 أيام.

- قم بتخزين اللحوم والأسماك النيئة في حاويات مناسبة داخل الجهاز، بحيث لا تلامس الأطعمة الأخرى أو تتساقط عليها.

- حجرات التجميد ذات النجمتين مناسبة لتخزين الأطعمة المجمدة مسبقاً، والحفاظ عليها، أو صنع الآيس كريم والمكعبات الجليدية.

- الحجرات ذات النجمة الواحدة أو النجمتين أو الثلاث نجوم غير مناسبة لتجميد الأطعمة الطازجة.

- إذا كان كابل الطاقة تالفاً، فيجب استبداله من قبل الشركة المصنعة أو وكيل الخدمة أو الأشخاص المؤهلين لتجنب أي خطر.
- هذا الجهاز غير مخصص للاستخدام من قبل الأشخاص (بما في ذلك الأطفال) الذين يعانون من قصور جسدي أو حسي أو عقلي، أو الذين يفتقرون إلى الخبرة والمعرفة، إلا إذا تم الإشراف عليهم أو تعليمهم كيفية استخدام الجهاز من قبل شخص مسؤول عن سلامتهم.
- هذا الجهاز مخصص للاستخدام في الاستخدامات المنزلية وما شابهها مثل:
 - مناطق مطبخ الموظفين في المتاجر والمكاتب وبيئات العمل الأخرى؛
 - بيوت المزارع والنزلاء في الفنادق والموتيلات والبيئات السكنية الأخرى؛
 - بيئات المبيت والإفطار.
 - المطاعم والبيئات المماثلة غير التجارية.
 - حافظ على فتحات التهوية الخاصة بالجهاز أو الهيكل المدمج مفتوحة.
 - لا تستخدم الأجهزة الميكانيكية أو أي وسيلة أخرى لتسريع عملية إذابة الثلج، باستثناء تلك التي توصي بها الشركة المصنعة.
 - لا تقم بإتلاف دائرة التبريد.
 - لا تستخدم الأجهزة الكهربائية داخل حجرات تخزين الأطعمة بالجهاز، إلا إذا كانت من النوع الموصى به من قبل الشركة المصنعة.
 - لا تخزن المواد المتفجرة مثل البخاخات مع مادة قابلة للاشتعال داخل هذا الجهاز.
 - هذا الجهاز غير مخصص للاستخدام من قبل الأشخاص (بما في ذلك الأطفال) الذين يعانون من قصور جسدي أو حسي أو عقلي، أو الذين يفتقرون إلى الخبرة والمعرفة، إلا إذا تم الإشراف عليهم أو تعليمهم كيفية استخدام الجهاز من قبل شخص مسؤول عن سلامتهم. يجب مراقبة الأطفال للتأكد من أنهم لا يلعبون بالجهاز.
- تحذير:** حافظ على فتحات التهوية الخاصة بالجهاز مفتوحة.
- تحذير:** لا تستخدم الأجهزة الميكانيكية أو أي وسيلة أخرى لتسريع عملية إذابة الثلج، باستثناء تلك التي توصي بها الشركة المصنعة.

تحذير!



إنه من الخطر على أي شخص غير الموظفين المصرح لهم القيام بإصلاحات أو تدخلات تتطلب إزالة الأغطية. لتجنب خطر الصعق الكهربائي، لا تحاول إصلاح الجهاز بنفسك.

تحذير!



خطر نشوب حريق / مواد قابلة للاشتعال.

نصائح السلامة

- لا تستخدم الأجهزة الكهربائية مثل مجفف الشعر أو المدفأة لإذابة الثلج من الجهاز.
- قد تتسرب الحاويات التي تحتوي على غازات أو سوائل قابلة للاشتعال عند درجات حرارة منخفضة.
- لا تقم بتخزين الحاويات التي تحتوي على مواد قابلة للاشتعال، مثل البخاخات أو عبوات إعادة تعبئة طفايات الحريق، وما إلى ذلك، داخل الجهاز.
- لا تضع المشروبات الغازية أو الفوارة في حجرة التجميد. يمكن أن تتسبب الثلجات في "حروق باردة" إذا تم تناولها مباشرة من الجهاز.
- لا تقم بإخراج الأشياء من حجرة الجهاز إذا كانت يديك رطبة/مبللة، حيث يمكن أن يتسبب ذلك في تآكل الجلد أو "حروق باردة". لا ينبغي وضع الزجاجات والعلب في حجرة التجميد، لأنها قد تنفجر عند تجمد محتوياتها.
- التزم بأوقات التخزين الموصى بها من قبل الشركة المصنعة. يرجى الرجوع إلى التعليمات ذات الصلة.
- لا تترك الأطفال يلعبون بالجهاز.
- الجهاز ثقيل. يجب اتخاذ الاحتياطات عند تحريكه. إن محاولة تعديل المواصفات أو تعديل هذا المنتج بأي طريقة تعتبر خطيرة.
- لا تقم بتخزين الغازات أو السوائل القابلة للاشتعال داخل الجهاز.

المحتويات

- 2..... نصائح السلامة
- 5..... التوصيل الكهربائي.
- 6..... الفئة المناخية.
- 7..... مكونات الجهاز
- 8..... التحضير للاستخدام
- 11..... وظائف الجهاز.
- 13..... تعليمات تخزين المواد الغذائية.
- 16..... الصيانة والتنظيف
- 17..... استكشاف الأعطال وإصلاحها
- 18..... التخلص الآمن من المنتج.

daiko

دليل الإستعمال FTD-3625K

قبل استخدام هذا الجهاز الكهربائي، اقرأ بعناية التعليمات أدناه، و حافظ على دليل المستخدم للإستعمال في المستقبل. اتبع هذه التعليمات، سيزيد من عمر الجهاز لفترة أطول. احتفظ بهذا الدليل بعناية.



daikomarc

اكتشفوا عالم دايكو