

daiko

MANUEL D'UTILISATION

FTD-1863K

AVANT D'UTILISER CET
APPAREIL ÉLECTRIQUE,
LISEZ ATTENTIVEMENT LES
INSTRUCTIONS CI-DESSOUS, ET
CONSERVEZ LE MODE D'EMPLOI
POUR UN USAGE ULTÉRIEUR.
SI VOUS RESPECTEZ CES
INSTRUCTIONS, LA DURÉE DE VIE
DE VOTRE APPAREIL ELECTRIQUE
TIENDRA LONGTEMPS. CONSERVEZ
CE MANUEL AVEC SOIN.



daikomarc

Explorez le monde de daiko

Sommaire

| | |
|--------------------------------------|----|
| Conseils de sécurité..... | 2 |
| Connexion Électrique..... | 6 |
| La classe climatique..... | 7 |
| Composants de l'appareil..... | 9 |
| Préparations pour l'utilisation..... | 9 |
| Fonctionnement du réfrigérateur..... | 12 |
| Utilisation du réfrigérateur..... | 14 |
| Économie d'énergie..... | 21 |
| Entretien et maintenance..... | 23 |
| Dépannage..... | 25 |
| Élimination du produit..... | 28 |

Avertissement !

Il est dangereux pour quiconque autre que le personnel de service autorisé d'effectuer des réparations ou des interventions impliquant le retrait des couvercles. Pour éviter tout risque de choc électrique, n'essayez pas de réparer cet appareil vous-même.



Avertissement !

Risque d'incendie / matériaux inflammables.

Conseils de sécurité

- N'utilisez pas d'appareils électriques tels qu'un sèche-cheveux ou un radiateur pour dégivrer votre réfrigérateur/congélateur.
- Les conteneurs contenant des gaz ou des liquides inflammables peuvent fuir à basse température.
- Ne stockez pas de conteneurs contenant des matériaux inflammables, tels que des aérosols, des cartouches de recharge d'extincteurs, etc., dans le réfrigérateur/congélateur.
- Ne placez pas de boissons gazeuses ou pétillantes dans le compartiment congélateur. Les glaces peuvent provoquer des « brûlures par le froid » si elles sont consommées directement depuis le réfrigérateur/congélateur.
- Ne retirez pas d'articles du compartiment réfrigérateur/congélateur si vos mains sont humides/mouillées, car cela pourrait provoquer des abrasions cutanées ou des « brûlures par le froid ». Les bouteilles et les canettes ne doivent pas être placées dans le compartiment congélateur, car elles peuvent éclater lorsque leur contenu gèle.
- Respectez les temps de stockage recommandés par le fabricant. Référez-vous aux instructions pertinentes.



- Ne laissez pas les enfants manipuler les commandes ou jouer avec le réfrigérateur/congélateur. Le réfrigérateur/congélateur est lourd. Des précautions doivent être prises lors de son déplacement. Il est dangereux de modifier les spécifications ou d'essayer de modifier ce produit de quelque manière que ce soit.
- Ne stockez pas de gaz ou de liquides inflammables à l'intérieur de votre réfrigérateur/congélateur.
- Si le câble d'alimentation est endommagé, il doit être remplacé par le fabricant, son agent de service ou des personnes qualifiées afin d'éviter tout danger.
- Cet appareil n'est pas destiné à être utilisé par des personnes (y compris des enfants) aux capacités physiques, sensorielles ou mentales réduites, ou manquant d'expérience et de connaissances, sauf si elles ont reçu une supervision ou des instructions concernant l'utilisation de l'appareil par une personne responsable de leur sécurité.
- Cet appareil de réfrigération n'est pas destiné à être utilisé comme un appareil encastré.
- Cet appareil est destiné à être utilisé dans des applications domestiques et similaires telles que :
 - Les zones de cuisine du personnel dans les magasins, bureaux et autres environnements de travail ;
 - Les maisons de ferme et par les clients dans les hôtels, motels et autres environnements résidentiels ;
 - Les environnements de type chambre d'hôtes.
 - Les applications de restauration et autres applications non commerciales similaires.
- Gardez les ouvertures de ventilation de l'appareil ou de la structure encastrée dégagées.

- N'utilisez pas de dispositifs mécaniques ou autres moyens pour accélérer le processus de dégivrage, autres que ceux recommandés par le fabricant.
- Ne pas endommager le circuit de réfrigérant.
- N'utilisez pas d'appareils électriques à l'intérieur des compartiments de stockage des aliments de l'appareil, sauf s'ils sont du type recommandé par le fabricant.
- Ne stockez pas de substances explosives telles que des aérosols avec un propulseur inflammable dans cet appareil.
- Cet appareil n'est pas destiné à être utilisé par des personnes (y compris des enfants) aux capacités physiques, sensorielles ou mentales réduites, ou manquant d'expérience et de connaissances, sauf si elles ont reçu une supervision ou des instructions concernant l'utilisation de l'appareil par une personne responsable de leur sécurité. Les enfants doivent être surveillés pour s'assurer qu'ils ne jouent pas avec l'appareil.

Avertissement : Gardez les ouvertures de ventilation de l'appareil ou de la structure encastrée dégagées.

- Avertissement : N'utilisez pas de dispositifs mécaniques ou autres moyens pour accélérer le processus de dégivrage, autres que ceux recommandés par le fabricant.

Avertissement : Ne pas endommager le circuit de réfrigérant.

Avertissement : N'utilisez pas d'appareils électriques à l'intérieur des compartiments de stockage des aliments de l'appareil, sauf s'ils sont du type recommandé par le fabricant.

Avertissement : Les appareils de réfrigération (en particulier un réfrigérateur-congélateur de type I) pourraient ne pas fonctionner de manière cohérente (possibilité de décongélation du contenu ou de réchauffement excessif du compartiment des aliments congelés) lorsqu'ils sont placés pendant une

période prolongée en dessous de l'extrémité froide de la plage de températures pour laquelle l'appareil de réfrigération est conçu ;

Avertissement : Il est nécessaire, pour les portes ou couvercles équipés de verrouillages et de clés, que les clés soient tenues hors de portée des enfants et ne soient pas à proximité de l'appareil de réfrigération, afin d'éviter que les enfants ne soient enfermés à l'intérieur.

Avertissement : Le réfrigérant utilisé dans votre appareil et les matériaux d'isolation nécessitent des procédures d'élimination spéciales.

- Avertissement : Lors de la position de l'appareil, assurez-vous que le cordon d'alimentation n'est pas coincé ou endommagé.

Avertissement : Ne placez pas plusieurs prises portables ou alimentations portables à l'arrière de l'appareil.

- Les enfants âgés de 3 à 8 ans sont autorisés à charger et décharger les appareils de réfrigération.

- Pour éviter la contamination des aliments, veuillez respecter les instructions suivantes :

- L'ouverture prolongée de la porte peut entraîner une augmentation significative de la température dans les compartiments de l'appareil.

- Nettoyez régulièrement les surfaces en contact avec les aliments et les systèmes de drainage accessibles.

- Nettoyez les réservoirs d'eau s'ils n'ont pas été utilisés pendant 48 heures ; purgez le système d'eau connecté à une alimentation en eau si l'eau n'a pas été tirée pendant 5 jours.

- Stockez la viande et le poisson crus dans des contenants appropriés dans le réfrigérateur, de manière à ce qu'ils ne soient pas en contact avec d'autres aliments ou ne gouttent pas sur ceux-ci.

- Les compartiments à deux étoiles pour les aliments congelés sont adaptés au stockage des aliments précongelés, à la conservation ou à la fabrication de crème glacée et de glaçons.
- Les compartiments une étoile, deux étoiles et trois étoiles ne sont pas adaptés à la congélation d'aliments frais.
- Si l'appareil de réfrigération est laissé vide pendant une longue période, éteignez-le, dégivrez, nettoyez, séchez et laissez la porte ouverte pour éviter le développement de moisissures à l'intérieur de l'appareil.

Connexion Électrique

Avertissement

- Cet appareil doit être correctement mis à la terre pour votre sécurité. Le cordon d'alimentation de cet appareil est équipé d'une fiche à trois broches qui s'insère dans les prises murales standard à trois broches pour minimiser le risque de choc électrique.
- Ne coupez ni n'enlevez, en aucun cas, la troisième broche de terre du cordon d'alimentation fourni.
- Cet appareil réfrigérant nécessite une prise électrique standard de 220-240VAC 50Hz avec mise à la terre à trois broches.

Cet appareil réfrigérant n'est pas conçu pour être utilisé avec un onduleur.

- Le cordon doit être sécurisé derrière l'appareil et ne doit pas être laissé exposé ou pendu pour éviter toute blessure accidentelle.
- Ne débranchez jamais le réfrigérateur en tirant sur le cordon d'alimentation. Saisissez toujours fermement la fiche et tirez-la directement hors de la prise.

- N'utilisez pas de rallonge avec cet appareil. Si le cordon d'alimentation est trop court, faites installer une prise près de l'appareil par un électricien qualifié ou un technicien de service.
- L'utilisation d'une rallonge peut affecter négativement les performances de l'unité.
- Une mauvaise utilisation de la fiche mise à la terre peut entraîner un risque de choc électrique. Si le cordon d'alimentation est endommagé, faites-le remplacer par un centre de service autorisé.

La classe climatique

Les informations sur la classe climatique de l'appareil sont fournies sur la plaque signalétique. Elles indiquent à quelle température ambiante (c'est-à-dire la température de la pièce dans laquelle l'appareil fonctionne) l'appareil fonctionne de manière optimale.

| Classe climatique | Température ambiante admissible |
|-------------------|---------------------------------|
| SN | +10°C à +32°C |
| N | +16°C à +32°C |
| ST | +16°C à +38°C |
| T | +16°C à +43°C |

Remarque : Étant donné les valeurs limites de la plage de températures ambiantes pour les classes climatiques pour lesquelles l'appareil de réfrigération

est conçu et le fait que les températures internes peuvent être influencées par des facteurs tels que l'emplacement de l'appareil, la température ambiante et la fréquence d'ouverture des portes, le réglage de tout dispositif de contrôle de la température peut devoir être ajusté en fonction de ces facteurs, si nécessaire.



Remarque : Lorsqu'il fonctionne dans un environnement autre que celui spécifié pour la classe climatique (c'est-à-dire au-delà de la plage de température ambiante nominale), l'appareil peut ne pas être en mesure de maintenir les températures souhaitées dans les compartiments.

Verrouillage

Si votre réfrigérateur est équipé d'un verrouillage, gardez la clé hors de portée et loin de l'appareil pour éviter que des enfants ne s'y enferment. Lors de la mise au rebut d'un ancien réfrigérateur, cassez toutes les anciennes verrouillages ou loquets par précaution.

Réfrigérant

Le réfrigérant sans fréon (R600a) et le matériau isolant moussant (cyclopentane) utilisés pour le réfrigérateur sont respectueux de l'environnement, ne causant aucun dommage à la couche d'ozone et ayant un impact très faible sur le réchauffement climatique. Le R600a est inflammable et scellé dans un système de réfrigération, sans fuite en utilisation normale. Cependant, en cas de fuite de réfrigérant due à des dommages au circuit de réfrigération, veillez à éloigner l'appareil des flammes nues et à ouvrir les fenêtres pour ventiler aussi rapidement que possible.

Composants de l'appareil

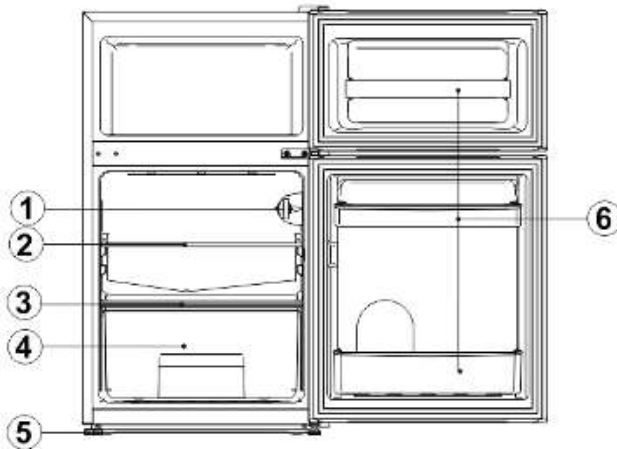

- 1- Thermostat
- 2- Étagères du réfrigérateur en verre
- 3- Couverture pour tiroir à légumes
- 4- Tiroir à légumes
- 5- Pieds de nivellement
- 6- Porte-bouteilles

Préparations pour l'utilisation

Emplacement d'installation

Condition de ventilation

L'emplacement que vous choisissez pour l'installation du réfrigérateur doit être bien ventilé et avoir moins d'air chaud. Ne placez pas le réfrigérateur à proximité d'une source de chaleur telle qu'une cuisinière, une chaudière, et évitez qu'il soit exposé directement à la lumière du soleil, garantissant ainsi un effet de

réfrigération optimal tout en économisant de l'énergie. Ne placez pas le réfrigérateur dans un endroit humide, afin d'éviter qu'il ne rouille ou ne fuie de l'électricité. Le résultat de la division du volume total de la pièce dans laquelle le réfrigérateur est installé par la quantité de réfrigérant du réfrigérateur ne doit pas être inférieur à 8 g/m³.

Remarque : La quantité de réfrigérant chargée pour le réfrigérateur est indiquée sur la plaque signalétique.

Espace de dissipation de chaleur

En fonctionnement, le réfrigérateur dégage de la chaleur vers les environs. Par conséquent, au moins 30 mm d'espace libre doivent être laissés au-dessus, plus de 100 mm de chaque côté, et au moins 50 mm à l'arrière du réfrigérateur.

Dimensions en mm :

| W | D | H | A | B | C° | E | F |
|-----|-----|-----|-----|-----|-------|----|-----|
| 470 | 498 | 845 | 800 | 925 | 130±5 | 50 | 100 |

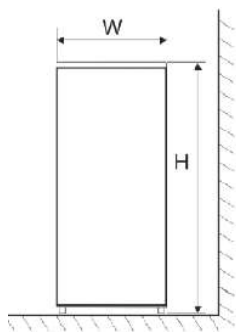

Fig. 1

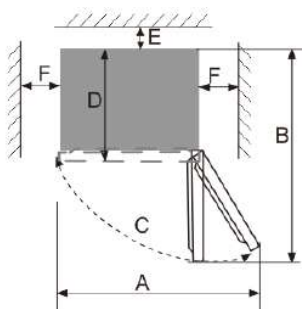

Fig. 2

Remarque : Les figures 1 et 2 illustrent uniquement l'espace requis pour le produit.

Nivellement

Placez le réfrigérateur sur un sol (plancher) solide et plat pour le maintenir stable, sinon, il pourrait provoquer des vibrations et du bruit. Lorsque le réfrigérateur est placé sur des matériaux de revêtement de sol tels que la moquette, le tapis de paille ou le polychlorure de vinyle, des plaques de support solides doivent être appliquées sous le réfrigérateur pour éviter tout changement de couleur dû à la dissipation de chaleur.



Une ventilation dégagée doit être maintenue autour de l'appareil ou dans une structure encastrée.

Avant l'utilisation

Temps de repos

Après que le réfrigérateur a été correctement installé et bien nettoyé, ne l'allumez pas immédiatement. Assurez-vous de mettre sous tension le réfrigérateur après plus d'une heure de repos, afin de garantir son fonctionnement normal.

Nettoyage

Vérifiez les pièces accessoires à l'intérieur du réfrigérateur et essuyez l'intérieur avec un chiffon doux.

Mise sous tension

Insérez la fiche dans une prise solide pour démarrer le compresseur. Après une heure, ouvrez la porte du congélateur, si la température à l'intérieur du compartiment congélateur baisse visiblement, cela indique que le système de réfrigération fonctionne normalement.

Stockage des aliments

Après que le réfrigérateur a fonctionné pendant un certain temps, la température interne sera automatiquement contrôlée en fonction du réglage de température de l'utilisateur. Après que le réfrigérateur est entièrement refroidi, mettez les aliments à l'intérieur, ce qui prend généralement 2 à 3 heures pour être complètement refroidi. En été, lorsque la température est élevée, il faut plus de 4 heures pour que les aliments soient complètement refroidis (essayez d'ouvrir la porte du réfrigérateur le moins possible avant que la température interne ne soit refroidie).



Si le réfrigérateur est installé dans un endroit humide, assurez-vous de vérifier si le fil de terre et le disjoncteur différentiel sont normaux. Si des bruits de vibration sont produits en raison du contact du réfrigérateur avec le mur ou si le mur devient noirci par la convection d'air autour du compresseur, éloignez le réfrigérateur du mur. L'installation du réfrigérateur peut provoquer des bruits de blocage ou des interférences d'image pour les téléphones mobiles, téléphones fixes, récepteurs radio ou téléviseurs à proximité. Dans ce cas, essayez de placer le réfrigérateur aussi loin que possible.

Fonctionnement du réfrigérateur

Avant la mise en marche

1. Nettoyez le réfrigérateur avec de l'eau tiède additionnée d'un peu de détergent neutre, puis essuyez.

Remarques : les pièces électriques du réfrigérateur ne peuvent être essuyées qu'avec un chiffon sec.

2. Tournez le bouton du thermostat sur la position « 4 », allumez le réfrigérateur. Le compresseur et la lumière à l'intérieur du réfrigérateur commencent à

fonctionner.

3. Fermez la porte 30 minutes plus tard, si la température dans le compartiment congélateur a baissé de manière évidente, cela montre que le système du réfrigérateur fonctionne bien. Lorsque le réfrigérateur fonctionne pendant une période de temps, le contrôleur de température règle automatiquement la température.

4. Si les étapes ci-dessus sont réussies, les opérations d'essai se terminent. Le réfrigérateur fonctionne normalement.

1) Réglage de la température

La température de l'appareil peut être réglée en tournant le bouton du thermostat.

- Le thermostat peut être réglé entre 1 et 7.
- 1 est le réglage le plus chaud.
- 7 est le réglage le plus froid.
- Le réglage recommandé est 4.
- Réglez le bouton sur OFF pour désactiver la fonction de refroidissement.

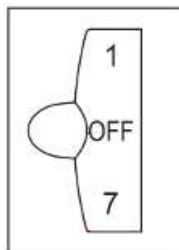

La température interne de l'appareil peut varier en fonction de la température ambiante, de la quantité d'articles stockés et de la fréquence d'ouverture de la porte.

La température interne du réfrigérateur est contrôlée par un potentiomètre installé

dans le compartiment des aliments frais. Sa température interne varie en fonction de la fréquence d'ouverture de la porte, de la température ambiante et de l'emplacement d'installation du réfrigérateur.

Utilisation du réfrigérateur

1. L'appareil peut ne pas fonctionner de manière constante (possibilité de décongélation du contenu ou température trop élevée dans le compartiment des aliments congelés) lorsqu'il est placé pendant une période prolongée en dessous de la limite froide de la plage de températures pour laquelle l'appareil de réfrigération est conçu.

2. Les températures internes peuvent être affectées par des facteurs tels que l'emplacement de l'appareil de réfrigération, la température ambiante et la fréquence d'ouverture des portes, et, le cas échéant, un avertissement indiquant que le réglage de tout dispositif de contrôle de la température peut devoir être modifié pour tenir compte de ces facteurs.

3. Les boissons effervescentes ne doivent pas être stockées dans des compartiments ou des armoires de congélation des aliments ou dans des compartiments ou des armoires à basse température, et que certains produits tels que les glaces à l'eau ne doivent pas être consommés trop froids.

4. A ne pas dépasser les durées de conservation recommandées par les fabricants de produits alimentaires pour tout type d'aliment

5. L'entretien ou le nettoyage peut réduire la durée de conservation en raison de l'augmentation de la température des aliments congelés.

6. Il est préférable d'envelopper les aliments congelés dans plusieurs couches.

7. Les précautions à prendre à l'égard des aliments congelés stockés en cas d'arrêt prolongé de l'appareil de réfrigération (interruption de l'alimentation

électrique ou panne du système de réfrigération)

Conseils pour conserver parfaitement les aliments au réfrigérateur

- Faites très attention à la viande et au poisson. Les viandes cuites doivent toujours être stockées sur une étagère au-dessus des viandes crues pour éviter le transfert de bactéries. Conservez les viandes crues dans une assiette suffisamment grande pour recueillir les jus et recouvrez-la d'un film alimentaire ou d'une feuille d'aluminium.

- Laissez de l'espace autour des aliments, cela permet à l'air froid de circuler dans le réfrigérateur, garantissant que toutes les parties du réfrigérateur restent froides.

- Emballez les aliments ! Pour éviter le transfert de saveurs et le dessèchement, les aliments doivent être emballés ou couverts séparément. Les fruits et légumes n'ont pas besoin d'être emballés.

- Les aliments précuits doivent être correctement refroidis. Laissez les aliments précuits refroidir avant de les placer dans le réfrigérateur. Cela aidera à empêcher la température interne du réfrigérateur d'augmenter.

- Fermez la porte ! Pour éviter que l'air froid ne s'échappe, essayez de limiter le nombre de fois que vous ouvrez la porte. Lorsque vous revenez des courses, triezy les aliments à conserver dans votre réfrigérateur avant d'ouvrir la porte. N'ouvrez la porte que pour mettre des aliments à l'intérieur ou les sortir.

Zone froide : C'est ici que vous devez conserver les aliments qui se conserveront plus longtemps s'ils sont conservés au frais. Lait, œufs, yaourts, jus de fruits, fromages à pâte dure, par exemple le cheddar. Bocaux et bouteilles ouverts de vinaigrettes, sauces et confitures. Matières grasses, par exemple le beurre, la margarine, les pâtes à tartiner allégées, les graisses de cuisson...

Zone la plus froide : C'est ici que doivent être conservés les aliments qui doivent être froids pour être conservés en toute sécurité :

- Les aliments crus et non cuits doivent toujours être emballés.
- Les aliments précuits réfrigérés, par exemple les plats préparés, les pâtés à la viande, les fromages à pâte molle.
- Les viandes précuites, par exemple le jambon.
- Les salades préparées (y compris les salades vertes mélangées préemballées, le riz, pommes de terre, etc.).
- Les desserts, par exemple le fromage frais, les plats préparés à la maison et les restes des gâteaux à la crème.

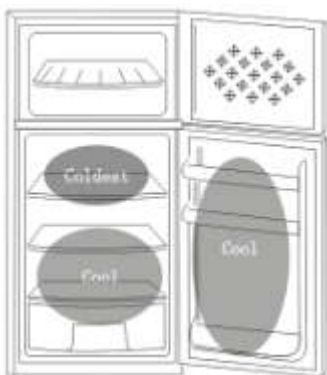

Remarque : emballez et conservez toujours la viande, la volaille et le poisson crus sur l'étagère la plus basse du bas du réfrigérateur. Cela évitera qu'ils ne coulent sur d'autres aliments ou ne les touchent. Ne stockez pas de gaz ou de liquides inflammables dans le réfrigérateur.

Conseils pour acheter des aliments surgelés

- Votre congélateur est 4 étoiles, lorsque vous achetez des aliments surgelés, consultez les consignes de stockage sur l'emballage. Vous pourrez conserver chaque aliment surgelé pendant la période indiquée par la note 4 étoiles. Il s'agit généralement de la période indiquée comme « À consommer de préférence avant», qui figure sur le devant de l'emballage.

- Choisissez soigneusement les emballages. Assurez-vous que l'emballage des

aliments surgelés est en parfait état.

- Achetez toujours les produits surgelés en dernier lors de vos courses ou de votre visite au supermarché.
- Essayez de conserver les aliments surgelés ensemble pendant vos courses et pendant le trajet du retour, car cela permettra de les garder plus frais.
- N'achetez pas d'aliments surgelés à moins de pouvoir les congeler immédiatement. Des sacs isothermes spéciaux peuvent être achetés dans la plupart des supermarchés et des quincailleries. Ces aliments permettent de conserver les aliments congelés au frais plus longtemps.
- Pour certains aliments, il n'est pas nécessaire de les décongeler avant de les cuire. Les légumes et les pâtes peuvent être ajoutés directement à l'eau bouillante ou cuits à la vapeur. Les sauces et les soupes congelées peuvent être placées dans une casserole et chauffées doucement jusqu'à ce qu'elles soient décongelées.

Conseils utiles pour la congélation des aliments frais

- Utilisez des aliments de qualité et manipulez-les le moins possible. Congelez les aliments en petites quantités, ils gèlent plus vite, prennent moins de temps à décongeler et vous permettent de les manger dans la quantité dont vous avez besoin.
- Laissez les aliments cuits refroidir complètement.
- Refroidissez les aliments au réfrigérateur avant de les congeler si possible.
- Réfléchissez à la façon dont vous souhaitez cuire les aliments avant de les congeler.
- Ne congelez pas les aliments dans des récipients métalliques car vous voudrez peut-être les passer au micro-ondes directement à la sortie du congélateur.
- Utilisez des sacs de congélation spéciaux disponibles dans les supermarchés,

du film de congélation, des sacs en polyéthylène, des récipients en plastique, du papier aluminium pour les aliments acides (comme les agrumes).

- N'utilisez pas de film alimentaire fin ou de verre. N'utilisez pas de récipients alimentaires usagés (à moins qu'ils ne soient soigneusement nettoyés au préalable).

- Expulsez autant d'air que possible du récipient. Vous pouvez acheter une pompe à vide spéciale qui aspire l'excès d'air de l'emballage.

- Laissez un petit « espace d'air » lors de la congélation de liquides, pour permettre l'expansion.

Comment utiliser la boîte à glaçons

Placez la boîte à glaçons dans la partie supérieure du compartiment congélateur pour un glaçage rapide.

Durées de stockage recommandés

Pour connaître la durée de conservation recommandée des aliments, reportez-vous aux informations figurant sur l'emballage de vos aliments.

Dégivrage

Après une période d'utilisation, une fine couche de givre se formera sur la paroi intérieure du compartiment congélateur (ou sur la surface de l'évaporateur), ce qui peut affecter l'effet de réfrigération si son épaisseur dépasse 5 mm. Dans ce cas, vous devez gratter délicatement le givre à l'aide d'un grattoir à glace plutôt que d'un objet métallique ou pointu. Le givre doit être éliminé tous les 3 mois environ, et si l'utilisation normale des tiroirs et l'accès normal aux aliments sont affectés par le givre, assurez-vous de retirer le givre en temps opportun. Suivez les étapes suivantes pour éliminer le givre :

1. Retirez les aliments surgelés, coupez l'alimentation secteur, ouvrez la porte du réfrigérateur et retirez délicatement le givre de la paroi intérieure à l'aide d'un grattoir à glace. Pour accélérer le processus de décongélation, il est conseillé de placer un bol d'eau chaude à l'intérieur du réfrigérateur/congélateur et, lorsque les morceaux de glace se détachent, d'utiliser un grattoir à glace pour les gratter puis de les sortir.

2. Après le dégivrage, nettoyez l'intérieur du réfrigérateur/congélateur et allumez l'alimentation électrique.

Nettoyage de l'intérieur du réfrigérateur/congélateur

Après le dégivrage, vous devez nettoyer l'intérieur du réfrigérateur/congélateur avec une solution diluée de bicarbonate de soude. Rincez ensuite à l'eau tiède à l'aide d'une éponge ou d'un chiffon humide et essuyez. Lavez les paniers à l'eau chaude savonneuse et assurez-vous qu'ils sont complètement secs avant de les replacer dans le réfrigérateur/congélateur. De la condensation se formera sur la paroi arrière du réfrigérateur ; cependant, elle s'écoulera normalement le long de la paroi arrière et dans le trou de drainage derrière le bac à salade.

Le trou de drainage sera doté d'une « pointe de nettoyage » insérée à l'intérieur. Cela garantit que les petits morceaux de nourriture ne peuvent pas pénétrer dans le drain. Après avoir nettoyé l'intérieur de votre réfrigérateur et retiré tous les résidus alimentaires autour de l'ouverture, utilisez la « pointe de nettoyage » pour vous assurer qu'il n'y a pas d'obstructions.

Nettoyage de l'extérieur du réfrigérateur/congélateur

Utilisez un détergent non abrasif standard dilué dans de l'eau chaude pour nettoyer l'extérieur du réfrigérateur/congélateur.

La grille du condenseur à l'arrière du réfrigérateur/congélateur et les composants

adjacents peuvent être aspirés à l'aide d'une brosse douce.

N'utilisez pas de nettoyeurs agressifs, de tampons à récurer ou de solvants pour nettoyer une partie quelconque du réfrigérateur/congélateur.

Déplacement du réfrigérateur/congélateur

Ne placez pas votre réfrigérateur/congélateur à proximité d'une source de chaleur, par exemple une cuisinière, une chaudière ou un radiateur. Évitez également la lumière directe du soleil dans les dépendances ou les solariums.

Niveau du réfrigérateur/congélateur

- Assurez-vous que le réfrigérateur/congélateur est de niveau. Utilisez les pieds de nivellement rotatifs à l'avant. Si le réfrigérateur/congélateur n'est pas de niveau, les alignements des portes et des joints magnétiques seront affectés et peuvent entraîner un mauvais fonctionnement de votre réfrigérateur/congélateur.

- N'allumez pas le réfrigérateur/congélateur pendant 4 heures, une fois le réfrigérateur/congélateur en place, il doit être laissé en place pendant 4 heures. Cela permet au liquide de refroidissement de se stabiliser.

Ne couvrez pas et ne bloquez pas les événements ou les grilles de votre appareil.

Remarque : lorsque l'environnement est à haute température et à forte humidité, si vous ouvrez trop souvent la porte du réfrigérateur, il y aura du givre à l'arrière de la partie réfrigérateur (à l'intérieur du réfrigérateur) et l'eau dans le bac à eau (situé au-dessus du compresseur) débordera. Il ne s'agit pas d'une panne. Veuillez éteindre et éliminer le givre et l'eau à temps.

Mode vacance

- Éteignez d'abord le réfrigérateur, puis débranchez-le de la prise murale.
- Retirez tous les aliments.
- Nettoyez le réfrigérateur.
- Laissez le couvercle légèrement ouvert pour éviter la formation éventuelle de moisissure ou d'odeurs.
- Soyez extrêmement prudent. L'appareil ne doit pas être accessible aux enfants.
- Vacances de courte durée : laissez le réfrigérateur en marche pendant les vacances de moins de trois semaines.
- Vacances de longue durée : si l'appareil ne doit pas être utilisé pendant plusieurs mois, retirez tous les aliments et débranchez le cordon d'alimentation. Nettoyez et séchez soigneusement l'intérieur. Pour éviter la formation d'odeurs et de moisissures, laissez la porte légèrement ouverte : bloquez-la si nécessaire ou faites retirer la porte.

Économie d'énergie

1. Installez le réfrigérateur dans la partie la plus fraîche de la pièce, à l'abri de la lumière directe du soleil et loin des conduits ou du chauffage. Ne placez pas le réfrigérateur à côté d'appareils produisant de la chaleur tels qu'une cuisinière, un four ou un lave-vaisselle.
2. La porte du réfrigérateur ne doit rester ouverte que le temps nécessaire; ne placez pas d'aliments chauds à l'intérieur du réfrigérateur.
3. Organisez le réfrigérateur pour réduire les ouvertures de porte. Retirez autant d'articles que nécessaire en une seule fois et fermez la porte dès que possible.
4. La porte du réfrigérateur doit être correctement fermée pour éviter une

augmentation de la consommation d'énergie et la formation d'excès de givre et/ou de condensation à l'intérieur.

5. La circulation constante d'air froid maintient la température homogène à l'intérieur du réfrigérateur. Pour cette raison, il est important de bien répartir les aliments, pour faciliter la circulation de l'air.

6. Couvrez les aliments et essuyez les contenants avant de les placer dans le réfrigérateur. Cela réduit l'accumulation d'humidité à l'intérieur de l'appareil.

7. Ne surchargez pas le réfrigérateur et ne bloquez pas les bouches d'aération froides. Cela fait fonctionner le réfrigérateur plus longtemps et consomme plus d'énergie. Les étagères ne doivent pas être doublées de papier d'aluminium, de papier ciré ou de papier essuie-tout. Les doublures interfèrent avec la circulation de l'air froid, rendant le réfrigérateur moins efficace, ce qui pourrait entraîner la détérioration des aliments.

8. Lors d'absences prolongées (exemple : vacances), il est conseillé de débrancher le réfrigérateur, de retirer tous les aliments et de le nettoyer. La porte doit être laissée légèrement ouverte pour éviter la moisissure et les mauvaises odeurs. Cela n'aura aucun effet sur le réfrigérateur lorsqu'il sera rebranché.

9. Lors de courtes absences (exemple : vacances), le réfrigérateur peut rester allumé. Cependant, n'oubliez pas que des coupures de courant prolongées peuvent survenir pendant votre absence.

Conseils utiles

Déplacement du réfrigérateur/congélateur :

- Emplacement : Évitez de placer l'appareil près de sources de chaleur ou en plein soleil.

- Mise à niveau : Assurez-vous que l'appareil est de niveau pour maintenir l'intégrité du joint de la porte.

- Installation : Ne couvrez pas et ne bloquez pas les bouches d'aération ou les grilles.
- Lorsque vous êtes absent pendant une longue période :
- Éteignez et débranchez l'appareil.
- Retirez tous les aliments et nettoyez l'intérieur à fond.
- Laissez la porte entrouverte pour éviter les mauvaises odeurs et la formation de moisissures.
- Stockez l'appareil nettoyé dans un endroit sec et bien ventilé, à l'abri des sources de chaleur.
- Assurez-vous que l'appareil n'est pas accessible aux enfants.

Entretien et maintenance

- Ce produit doit être réparé par un technicien agréé et seules des pièces de rechange d'origine doivent être utilisées.
- Vous ne devez en aucun cas tenter de réparer l'appareil vous-même.
- Les réparations effectuées par des personnes inexpérimentées peuvent entraîner des blessures ou un dysfonctionnement grave. Contactez le magasin local où vous avez effectué votre achat.
- Lorsque l'appareil n'est pas utilisé pendant une longue période, débranchez-le de l'alimentation électrique, videz tous les aliments et nettoyez l'appareil en laissant la porte entrouverte pour éviter les mauvaises odeurs.
- Les lampes ne peuvent être remplacées que par le fabricant, avec une pièce de l'appareil.

Changement de l'ampoule

1. Avant de procéder au remplacement de l'ampoule, appuyez toujours sur le

bouton de commande du thermostat et tournez-le pour le mettre en position «OFF», puis débranchez l'alimentation secteur.

2. Maintenez et soulevez le couvercle de l'ampoule.

3. Retirez l'ancienne ampoule en la dévissant dans le sens inverse des aiguilles d'une montre.

4. Remplacez-la par une nouvelle ampoule (max. 10 W) en la vissant dans le sens des aiguilles d'une montre en vous assurant qu'elle est bien fixée dans le support de l'ampoule.

5. Remettez le couvercle de la lampe et rebranchez votre réfrigérateur/congélateur à l'alimentation secteur et allumez-le.

Dépannage

Analyse et élimination des pannes simples

En ce qui concerne les petits défauts suivants, il n'est pas nécessaire que le personnel du service technique répare tous les défauts ; vous pouvez essayer de résoudre le problème.

| Pannes | Inspection | Solutions |
|--|--|--|
| Réfrigération Complètement Inexistante | <ul style="list-style-type: none">- La prise de courant est-elle débranchée ?- Les disjoncteurs et les fusibles sont-ils endommagés ?- Pas d'électricité ou coupure de ligne ?- Où est installé le réfrigérateur ? Est-il placé sur un balcon, un garage, un débarras ou dans d'autres endroits où la température ambiante est inférieure à 10 °C ? | <ul style="list-style-type: none">- Rebranchez l'appareil.- Ouvrez la porte et vérifiez si la lampe est allumée.- Panne de courant ou déclenchement de ligne ?- Installez le réfrigérateur dans un endroit protégé et où la température ambiante est supérieure à 10°C.- Si votre réfrigérateur est installé à une température trop basse, le système de refroidissement interne |

| | | |
|--|---|--|
| | | risque de ne pas fonctionner correctement. |
| Bruit Anormal | <ul style="list-style-type: none"> - Le réfrigérateur est-il stable ? - Le réfrigérateur est-il en contact avec le mur ? | <ul style="list-style-type: none"> - Ajustez les pieds de niveau du réfrigérateur. - Éloignez-le du mur. |
| Efficacité de Réfrigération Insuffisante | <ul style="list-style-type: none"> - Avez-vous placé des aliments chauds ou trop d'aliments ? - Ouvrez-vous la porte fréquemment ? - Les sacs d'aliments sont-ils coincés dans le joint de porte ? - Le réfrigérateur est-il exposé à la lumière directe du soleil ou près d'un fourneau ou d'un poêle ? - Est-il bien ventilé ? - Le réglage de la température est-il trop élevé ? | <ul style="list-style-type: none"> - Attendez que les aliments chauds refroidissent avant de les mettre dans le réfrigérateur. - Vérifiez et fermez bien la porte. - Éloignez le réfrigérateur des sources de chaleur. - Assurez une distance adéquate pour maintenir une bonne ventilation. - Réglez la température à un niveau approprié. |
| Odeur | <ul style="list-style-type: none"> - Y a-t-il des aliments avariés ? - Le réfrigérateur a-t-il besoin | <ul style="list-style-type: none"> - Jetez les aliments avariés. |

| | | |
|------------------------------------|--|---|
| particulière dans le réfrigérateur | d'être nettoyé ? - Avez-vous stocké des aliments avec des saveurs fortes sans les emballer correctement ? | - Nettoyez le réfrigérateur. - Emballez correctement les aliments avec des saveurs fortes. |
|------------------------------------|--|---|

Remarque



Si les descriptions ci-dessus ne sont pas applicables pour le dépannage, ne démontez pas et ne réparez pas vous-même l'appareil. Les réparations effectuées par des personnes inexpérimentées peuvent entraîner des blessures ou des dysfonctionnements graves. Contactez le magasin local où vous avez effectué votre achat. Ce produit doit être réparé par un technicien agréé et seules des pièces de rechange authentiques doivent être utilisées.

- Lorsque l'appareil n'est pas utilisé pendant de longues périodes, débranchez-le, videz tous les aliments et nettoyez l'appareil, en laissant la porte entrouverte pour éviter les mauvaises odeurs.

Informations électriques :

- Cet appareil électrique doit être mis à la terre.
- Ce produit est équipé d'une fiche adaptée à toutes les maisons équipées de prises conformes aux spécifications actuelles.
- Si la fiche installée n'est pas adaptée à vos prises, elle doit être coupée et éliminée avec soin. Pour éviter tout risque de choc électrique, ne branchez pas la fiche jetée dans une prise.

- Ce produit est conforme aux directives EEC.

Élimination du produit

- Les anciens appareils ont encore une certaine valeur résiduelle. Une approche respectueuse de l'environnement garantira que les matières premières précieuses sont recyclées.

- Les réfrigérants utilisés dans votre équipement et les matériaux d'isolation nécessitent des procédures de traitement spéciales. Assurez-vous qu'il n'y a pas de dommage sur les tuyaux à l'arrière de l'équipement avant de procéder à sa manipulation.

- Les informations à jour sur les options d'élimination des anciens équipements et des emballages provenant des anciens équipements peuvent être obtenues auprès du bureau municipal local.

Élimination correcte du produit



Ce marquage indique que ce produit ne doit pas être éliminé avec les autres déchets ménagers dans toute l'UE. Pour prévenir tout risque potentiel pour l'environnement ou la santé humaine dû à une élimination incontrôlée des déchets, recyclez-le de manière responsable afin de promouvoir la réutilisation durable des ressources matérielles. Pour retourner votre appareil usagé, veuillez utiliser les systèmes de retour et de collecte ou contacter le détaillant auprès duquel le produit a été acheté. Ils peuvent prendre ce produit pour un recyclage respectueux de l'environnement.

Avertissements pour l'élimination

- Le réfrigérant et le matériau de mousse à cyclopentane utilisés pour le réfrigérateur sont inflammables. Par conséquent, lorsque le réfrigérateur est mis au rebut, il doit être éloigné de toute source de feu et être récupéré par une entreprise spécialisée et qualifiée, plutôt que d'être éliminé par combustion, afin de prévenir tout dommage pour l'environnement ou tout autre risque.

- Lorsque le réfrigérateur est mis au rebut, démontez les portes, retirez le joint de la porte et les étagères ; placez les portes et les étagères dans un endroit approprié pour éviter que des enfants ne se retrouvent pris au piège.

تعليمات التخلص الآمن من الجهاز

- الأجهزة القديمة لا تزال لها بعض القيمة المتبقية. سيضمن اتباع نهج صديق للبيئة إعادة تدوير المواد الخام القيمة.

- تتطلب المبردات المستخدمة في أجهزتك ومواد العزل إجراءات معالجة خاصة. تأكد من عدم وجود أي تلف في الخراطيم الموجودة في الجزء الخلفي من المعدات قبل التعامل معها.

- يمكن الحصول على معلومات محدثة عن خيارات التخلص من المعدات القديمة والتغليف من المعدات القديمة من مكاتب البلدية المحلية.

التخلص الصحيح من المنتج

تشير هذه العلامة إلى أنه يجب عدم التخلص من هذا المنتج مع النفايات المنزلية الأخرى في جميع أنحاء الاتحاد الأوروبي. لتجنب أي خطر محتمل على البيئة أو صحة الإنسان من التخلص من النفايات بطريقة غير خاضعة للرقابة، يجب إعادة تدويره بطريقة مسؤولة لتعزيز إعادة الاستخدام المستدام للموارد المادية. لإرجاع جهازك المستعمل، يُرجى استخدام أنظمة الإرجاع والتجميع أو الاتصال ببائع التجزئة الذي تم شراء المنتج منه. يمكنهم أخذ هذا المنتج لإعادة تدويره بطريقة صديقة للبيئة.



تحذيرات التخلص من المنتج

- مادة التبريد ورغوة السيكلوبنتان المستخدمة في الثلاجة قابلة للاشتعال. لذلك، عند التخلص من الثلاجة، يجب نقلها بعيداً عن أي مصدر للحريق وجمعها من قبل شركة متخصصة ومؤهلة، بدلاً من التخلص منها بالحرق، وذلك لمنع الإضرار بالبيئة أو أي مخاطر أخرى.

- عندما يتم تفكيك الثلاجة، قم بفك الأبواب وإزالة ختم الباب والرفوف؛ ضع الأبواب والرفوف في مكان مناسب لمنع الأطفال من الإقتراب منها.

| | | |
|--|---|------------------------------------|
| <p>- تخلص من الأطعمة الفاسدة. - نظف الثلاجة. - قم بتغليف الأطعمة ذات الروائح القوية بشكل صحيح.</p> | <p>- هل هناك أطعمة فاسدة؟ - هل تحتاج الثلاجة إلى تنظيف؟ - هل خزنت أطعمة ذات روائح قوية دون تغليفها بشكل صحيح؟</p> | <p>رائحة غير طبيعية في الثلاجة</p> |
|--|---|------------------------------------|

ملاحظات

- إذا لم تنطبق الأوصاف أعلاه على مشكلة الجهاز، لا تقم بتفكيك أو إصلاح الجهاز بنفسك. الإصلاحات التي يقوم بها الأشخاص غير المتمرسين قد تؤدي إلى إصابات أو أعطال خطيرة. اتصل بالمتجر المحلي الذي قمت بالشراء منه. يجب أن يتم إصلاح هذا المنتج بواسطة فني معتمد ويجب استخدام قطع غيار أصلية فقط.
- عندما لا يتم استخدام الجهاز لفترات طويلة، قم بفصله عن التيار الكهربائي، وفرغ جميع الأطعمة، ونظف الجهاز، مع ترك الباب مفتوحاً قليلاً لتجنب الروائح الكريهة.

التخلص من المنتج

معلومات كهربائية

- يجب تأريض هذا الجهاز الكهربائي.
- هذا المنتج مزود بقباس مناسب لجميع المنازل المزودة بمقاييس مطابقة للمواصفات الحالية.
- إذا كان القابس المثبت غير مناسب للمآخذ الكهربائية في منزلك، فيجب قطعه والتخلص منه بعناية. لتجنب خطر التعرض لصدمة كهربائية، لا تقم بتوصيل القابس المهمل بالمقبس.
- يتوافق هذا المنتج مع توجيهات اللجنة الاقتصادية لأوروبا CEE .

استكشاف الأعطال وإصلاحها

تحليل وإزالة الأعطال البسيطة

بالنسبة للأعطال البسيطة التالية، ليس من الضروري أن يقوم فريق الخدمة الفنية بإصلاح جميع الأعطال؛ يمكنك محاولة حل المشكلة بنفسك.

| الخلل | إجراءات الفحص | الحلول |
|--------------------------|---|--|
| عدم وجود تبريد | - هل القابس مفصول؟ - هل قواطع الدائرة والفيوزات تالفة؟ - هل هناك انقطاع في التيار الكهربائي أو مشكلة في الخط؟ | - أعد توصيل الجهاز. - افتح الباب وتحقق مما إذا كان المصباح مضاء. |
| ضوضاء غير طبيعية | هل الثلاجة ثابتة؟ هل الثلاجة تلامس الجدار؟ | - اضبط أقدام الثلاجة للتأكد من توازنها. - ابعد الثلاجة عن الجدار. |
| فعالية التبريد غير كافية | - هل وضعت أطعمة ساخنة أو الكثير من الأطعمة؟ - هل تفتح الباب بشكل متكرر؟ - هل أكياس الأطعمة عالقة في مانع التسرب؟ - هل الثلاجة معرضة لأشعة الشمس المباشرة أو قريبة من موقد أو فرن؟ - هل هناك تهوية كافية؟ - هل ضبطت درجة الحرارة على مستوى عالٍ جداً؟ | - انتظر حتى تبرد الأطعمة الساخنة قبل وضعها في الثلاجة. - تحقق وأغلق الباب جيداً. - ابعد الثلاجة عن مصادر الحرارة. - تأكد من وجود مساحة كافية للحفاظ على تهوية جيدة. - اضبط درجة الحرارة على مستوى مناسب. |

- قد تؤدي الإصلاحات التي يقوم بها أشخاص عديمي الخبرة إلى حدوث إصابة أو عطل خطير. اتصل بالمتجر المحلي الذي قمت بالشراء منه.
- عند عدم استخدام الجهاز لفترة طويلة، افصله عن مصدر الطاقة، وأفرغ كل الطعام وقم بتنظيف الجهاز مع ترك الباب مفتوحاً لتجنب الروائح الكريهة.
- لا يمكن استبدال المصابيح إلا من قبل الشركة المصنعة.

تغيير الإضاءة

- تستخدم الثلاجة مصباح LED، الذي يستهلك طاقة منخفضة وله عمر طويل. في حال وجود مشكلة، يرجى الاتصال بخدمة ما بعد البيع للتدخل. لا يمكن استبدال المصابيح إلا من قبل الشركة المصنعة.

فحص السلامة بعد الصيانة

- هل سلك الطاقة تالف أو مكسور؟
- هل القابس موصل بشكل صحيح في المقبس؟
- هل القابس ساخن بشكل غير طبيعي؟

ملاحظة: يمكن أن يتسبب السلك التالف أو القابس المتسخ في حدوث صدمة كهربائية أو حريق. في حال وجود أي خلل، افصل القابس و اتصل بالمورد.



7. لا تملء الثلجة بأطعمة كثيرة أو تسد فتحات التبريد. هذا يجعل الثلجة تعمل لفترة أطول وتستهلك المزيد من الطاقة. لا ينبغي أن تكون الرفوف مغلقة بورق الألمنيوم أو ورق الشمع أو المناشف الورقية، مما يجعل الثلجة أقل كفاءة، مما قد يؤدي إلى تلف الطعام.
8. أثناء الغياب لفترات طويلة (على سبيل المثال: الإجازة)، يُنصح بفصل الثلجة وإزالة جميع الأطعمة وتنظيفها. يجب ترك الباب مفتوحاً قليلاً لتجنب العفن والروائح الكريهة. لن يكون لهذا أي تأثير على الثلجة عند توصيلها مرة أخرى.
9. أثناء فترات الغياب القصيرة (على سبيل المثال: الإجازة)، يمكن أن تظل الثلجة قيد التشغيل. ومع ذلك، تذكر أن انقطاع التيار الكهربائي لفترات طويلة قد يحدث أثناء غيابك.

نصائح لاحتياجات محددة

نقل الجهاز:

- **الموقع:** تجنب وضع الجهاز بالقرب من مصادر الحرارة أو تحت أشعة الشمس المباشرة.
- **الاستواء:** تأكد من استواء الجهاز للحفاظ على سلامة ختم الباب.
- **التثبيت:** لا تغلق أو تعيق فتحات التهوية أو المشعات.
- عندما تكون غائباً لفترة طويلة:
- قم بإيقاف تشغيل الجهاز وفصله عن التيار الكهربائي.
- أزل جميع الأطعمة ونظف الداخل بشكل جيد.
- اترك الباب مفتوحاً قليلاً لتجنب الروائح الكريهة وتكوين العفن.
- خزّن الجهاز النظيف في مكان جاف وجيد التهوية، بعيداً عن مصادر الحرارة.
- تأكد من أن الجهاز غير متاح للأطفال.

الصيانة والتنظيف

- يجب إصلاح هذا المنتج بواسطة فني معتمد ويجب استخدام قطع الغيار الأصلية فقط.
- لا يجوز بأي حال من الأحوال محاولة إصلاح الجهاز بنفسك.

وضع الإجازة

- قم أولاً بإيقاف تشغيل الثلاجة، ثم فصلها من مقبس الحائط.
- قم بإزالة جميع الأطعمة.
- قم بتنظيف الثلاجة.
- اترك الغطاء مفتوحاً قليلاً لتجنب احتمال تكون العفن أو الروائح.
- كن حذراً للغاية. يجب ألا يكون الجهاز في متناول الأطفال.
- **الإجازات القصيرة** : اترك الثلاجة مفتوحة أثناء الإجازات التي تقل مدتها عن ثلاثة أسابيع.
- **إجازة طويلة** : إذا لم يتم استخدام الجهاز لعدة أشهر، قم بإزالة جميع الأطعمة وافصل سلك الطاقة. قم بتنظيف وتجفيف الجزء الداخلي جيداً. لمنع تكون الروائح والعفن، اترك الباب مفتوحاً قليلاً. قم بإغلاقه إذا لزم الأمر أو قم بإزالة الباب.

توفير الطاقة

1. قم بتركيب الثلاجة في أبرد جزء من الغرفة، بعيداً عن أشعة الشمس المباشرة وبعيداً عن التدفئة. لا تضع الثلاجة بجوار الأجهزة المنتجة للحرارة مثل الموقد أو الفرن أو غسالة الأطباق.
2. يجب ترك باب الثلاجة مفتوحاً فقط للمدة اللازمة؛ لا تضع الطعام الساخن داخل الثلاجة.
3. قم بإزالة أكبر عدد ممكن من العناصر في وقت واحد وأغلق الباب في أسرع وقت ممكن.
4. يجب إغلاق باب الثلاجة بشكل صحيح لتجنب زيادة استهلاك الطاقة وتكوين الصقيع الزائد و/أو التكتيف بالداخل.
5. الدوران المستمر للهواء البارد يحافظ على درجة الحرارة داخل الثلاجة. ولهذا السبب، من المهم توزيع الطعام بشكل جيد، لتسهيل دوران الهواء.
6. قم بتغطية الطعام و تجفيف الأوعية قبل وضعها في الثلاجة. هذا يقلل من تراكم الرطوبة داخل الجهاز.

الجدار الخلفي للثلاجة؛ ومع ذلك، فإنه يتدفق عادةً إلى أسفل الجدار الخلفي وإلى فتحة التصريف الموجودة خلف صندوق الخضر.

يتم إدخال سدادة في فتحة التصريف بالداخل. وهذا يضمن عدم وصول قطع الطعام الصغيرة إلى المصرف. بعد تنظيف الثلاجة من الداخل وإزالة أي بقايا طعام من حول الفتحة، استخدم السدادة و تأكد من عدم وجود أي انسدادات.

تنظيف الجزء الخارجي من الثلاجة/المجمد

استخدم منظفًا قياسيًّا غير كاشطًا مخففًا بالماء الدافئ لتنظيف الجزء الخارجي من الثلاجة/المجمد. يمكن تنظيف شبكة المكثف الموجودة في الجزء الخلفي من الثلاجة/المجمد والمكونات المجاورة باستخدام فرشاة ناعمة.

لا تستخدم المنظفات القاسية أو المذيبات لتنظيف أي جزء من الثلاجة/المجمد.

نقل الثلاجة/المجمد

لا تضع ثلاجتك/مجمدك بالقرب من مصدر للحرارة، على سبيل المثال، الموقد أو الغلاية أو المبرد. تجنب أيضًا أشعة الشمس المباشرة في المباني الملحقة أو مقصورة الشمس الاصطناعي.

مستوى الثلاجة/المجمد

- تأكد من أن الثلاجة/المجمد مستوية. استخدم أقدم التسوية الدوارة في المقدمة. إذا لم تكن الثلاجة/المجمد مستوية، فسوف تتأثر الأبواب والأختام المغناطيسية وقد تتسبب في حدوث خلل في الثلاجة/المجمد.

- لا تقم بتشغيل الثلاجة/المجمد لمدة 4 ساعات بمجرد وضع الثلاجة/المجمد في مكانه، يجب تركه في مكانه لمدة 4 ساعات. هذا يسمح للمبرد بالاستقرار.

لا تقم بتغطية أو سد فتحات التهوية أو الشوايات الخاصة بجهازك.

ملحوظة : عندما تكون درجة الحرارة والرطوبة عالية في البيئة، إذا قمت بفتح باب الثلاجة كثيرًا، سيكون هناك صقيع على الجزء الخلفي من الثلاجة (داخل الثلاجة) وسيختفي الماء في خزان المياه (الموجود فوق الضاغط) تجاوز. هذا ليس خطأ. يرجى إطفاء وإزالة الصقيع والماء في الوقت المناسب.

- لا تستخدم طبقة رقيقة من البلاستيك أو الزجاج. لا تستخدم حاويات الطعام المستعملة (ما لم يتم تنظيفها جيدًا أولاً).

- اترك "فجوة هوائية" صغيرة عند تجميد السوائل.

كيفية استخدام صينية الثلج

- ضع صينية الثلج في الجزء العلوي من قسم المجمد للحصول على تجميد سريع.

مدة التخزين الموصى بها

لتتعرف على مدة الصلاحية الموصى بها للأطعمة، راجع المعلومات الموجودة على عبوة الطعام الخاصة بك.

إزالة الجليد

بعد فترة من الاستخدام، ستنشكّل طبقة رقيقة من الصقيع على الجدار الداخلي لحجرة التجميد (أو سطح المبخّر)، مما قد يؤثر على تأثير التبريد إذا تجاوز سمكها 5 مم. في هذه الحالة، يجب عليك إزالة الصقيع بلطف باستخدام مكشطة ثلج بدلاً من أداة معدنية أو حادة. يجب إزالة الصقيع كل 3 أشهر تقريباً، وإذا تأثر الاستخدام الطبيعي للأدراج والوصول الطبيعي إلى الطعام بالصقيع، فتأكد من إزالة الصقيع في الوقت المناسب. اتبع الخطوات التالية لإزالة الصقيع:

1. قم بإزالة الطعام المجمد، وأوقف تشغيل التيار الكهربائي، وافتح باب الثلاجة، و قم بإزالة الصقيع بعناية من الجدار الداخلي باستخدام مكشطة الثلج. لتسريع عملية إزالة الجليد، يُنصح بوضع وعاء من الماء الساخن داخل الثلاجة/المجمد، وعندما تتفكك قطع الثلج، استخدم مكشطة ثلج لكشطها ثم إخراجها.

2. بعد إزالة الجليد، قم بتنظيف الجزء الداخلي من الثلاجة/المجمد و قم بتشغيل مصدر الطاقة.

تنظيف الجزء الداخلي من الثلاجة/المجمد

بعد إزالة الجليد، يجب عليك تنظيف الجزء الداخلي من الثلاجة/المجمد باستخدام محلول مخفف. ثم اشطفيه بالماء الفاتر باستخدام اسفنجة أو قطعة قماش مبللة وجففيه. اغسل الرفوف بالماء الدافئ والصابون وتأكد من جفافها تمامًا قبل إعادتها إلى الثلاجة/المجمد. سيتشكل الجليد على

- المجمد الخاص بك حاصل على 4 نجوم، عند شراء الأطعمة المجمدة، راجع تعليمات التخزين الموجودة على العبوة. يمكنك الاحتفاظ بكل طعام مجمد للمدة المشار إليها بتصنيف 4 نجوم. هذه هي عادةً الفترة المشار إليها بـ "يستهلك قبل"، والتي تظهر على مقدمة العبوة.
- اختر العبوة بعناية. تأكد من أن عبوات المواد الغذائية المجمدة في حالة ممتازة.
- قم دائماً بشراء المنتجات المجمدة أخيراً عند التسوق أو زيارة السوبر ماركت.
- حاول الاحتفاظ بالأطعمة المجمدة معاً أثناء التسوق وفي طريقك إلى المنزل لأن ذلك سيساعد على إبقائها طرية.

- لا تشتري الأطعمة المجمدة إلا إذا كنت تستطيع تجميدها على الفور. يمكن شراء الأكياس المعزولة الخاصة من معظم محلات السوبر ماركت والمتاجر. تساعد هذه الأكياس في الحفاظ على الأطعمة المجمدة طرية لفترة أطول.
- بالنسبة لبعض الأطعمة، ليس من الضروري تذويبها قبل الطهي. يمكن إضافة الخضار والمعكرونة مباشرة إلى الماء المغلي أو طهيها على البخار. يمكن وضع الصلصات والشوربات المجمدة في قدر وتسخينها حتى تذوب.

نصائح مفيدة لتجميد الأطعمة الطازجة

- استخدم الأطعمة عالية الجودة والتعامل معها بأقل قدر ممكن. قم بتجميد الأطعمة بكميات صغيرة، فهي تتجمد بشكل أسرع وتستغرق وقتاً أقل لإذابة الجليد وتسمح لك بتناولها بالكمية التي تحتاجها.
- اترك الطعام المطبوخ حتى يبرد تماماً.
- قم بتبريد الطعام في الثلاجة قبل تجميده إن أمكن.
- فكر في الطريقة التي تريد بها طهي الطعام قبل تجميده.
- لا تقم بتجميد الأطعمة في حاويات معدنية، حيث قد ترغب في وضعها في الميكروويف مباشرة بعد إخراجها من المجمد.
- استخدم أكياس التجميد الخاصة المتوفرة في محلات السوبر ماركت، وأكياس التجميد، وأكياس البوليثلين، والأوعية البلاستيكية، ورقائق الألومنيوم للأطعمة الحمضية (مثل الحمضيات).

- لتجنب انتقال النكهة والتجفيف، يجب تغليف الأطعمة أو تغطيتها بشكل منفصل. لا تحتاج الفواكه والخضروات إلى التغليف.

- يجب تبريد الأطعمة المطبوخة بشكل صحيح. اترك الأطعمة المطبوخة مسبقاً حتى تبرد قبل وضعها في الثلاجة. سيساعد ذلك على منع ارتفاع درجة الحرارة الداخلية للثلاجة.

- أغلق الباب! لمنع الهواء البارد من الخروج، حاول تحديد عدد المرات التي تفتح فيها الباب. عندما تعود من التسوق، قم بفرز الأطعمة التي تريد تخزينها في الثلاجة قبل فتح الباب. افتح الباب فقط لوضع الطعام أو إخراجها.

- **حجرة التخزين الباردة** : هذا هو المكان الذي يجب أن تخزن فيه الأطعمة التي يمكن حفظها لفترة أطول إذا بقيت باردة. الحليب والبيض والزبادي وعصائر الفاكهة والأجبان الصلبة مثل الشيدر. السلطة والصلصات و الدهون، مثل الزبدة والسمن النباتي والدهون قليلة الدسم ودهون الطبخ وما إلى ذلك.

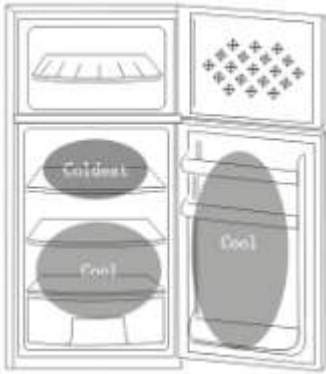

- **المنطقة الأكثر برودة**: هذا هو المكان الذي يجب حفظ الأطعمة التي تحتاج إلى تبريدها لتخزينها بأمان:

- يجب دائماً تغليف الأطعمة النيئة وغير المطبوخة.

- الأطعمة المبردة المطبوخة مسبقاً، مثل الوجبات الجاهزة وفطائر اللحم والأجبان الطرية.

- اللحوم المطبوخة مسبقاً، مثل لحم الخنزير.

- السلطات المجهزة (بما في ذلك السلطات الخضراء

المشكلة المعبأة مسبقاً والأرز والبطاطس وغيرها).

الحلويات، الجبن الطازج والوجبات المطبوخة في المنزل وبقايا الكعك الكريمي.

ملاحظة : قم دائماً بتغليف اللحوم والدواجن والأسماك النيئة وتخزينها في الرف السفلي من الثلاجة. هذا سيمنعهم من التساقط على الأطعمة الأخرى أو لمسها. لا تقم بتخزين الغازات أو السوائل القابلة للاشتعال في الثلاجة.

نصائح لشراء الأطعمة المجمدة

استخدام الجهاز

1. قد لا يعمل الجهاز باستمرار (احتمال إزالة الجليد من المحتويات أو ارتفاع درجة الحرارة في حجرة الطعام المجمد) عند وضعه لفترة طويلة من الوقت تحت الحد البارد لنطاق درجة الحرارة الذي تم تصميم جهاز التبريد من أجله.
2. قد تتأثر درجات الحرارة الداخلية بعوامل مثل موقع جهاز التبريد، ودرجة الحرارة المحيطة، وتكرار فتح الأبواب، وإذا أمكن، تحذير بأن ضبط أي جهاز للتحكم في درجة الحرارة قد يحتاج إلى تعديل لحساب هذه العوامل.
3. لا ينبغي تخزين المشروبات الغازية في حجرات أو خزانات تجميد الطعام أو في حجرات أو خزانات ذات درجة حرارة منخفضة، كما لا ينبغي استهلاك بعض المنتجات مثل المتلجات باردة جدًا.
4. عدم تجاوز فترات التخزين الموصى بها من قبل الشركات المصنعة للأغذية لأي نوع من المواد الغذائية
5. قد تؤدي الصيانة أو التنظيف إلى تقليل مدة الصلاحية بسبب زيادة درجة حرارة الأطعمة المجمدة.
6. من الأفضل تغليف الأطعمة المجمدة بعدة طبقات.
7. الاحتياطات الواجب اتخاذها مع الأطعمة المجمدة المخزنة في حالة إيقاف تشغيل جهاز التبريد لفترة طويلة (انقطاع التيار الكهربائي أو تعطل نظام التبريد).

نصائح لتخزين الطعام بشكل مثالي في الثلاجة

- كن حذرا جدا مع اللحوم والأسماك. يجب دائماً تخزين اللحوم المطبوخة على الرف فوق اللحوم النيئة لتجنب نقل البكتيريا. قم بتخزين اللحوم النيئة في طبق كبير بما يكفي لالتقاط العصائر، ثم قم بتغطيته بورق التغليف أو ورق الألمنيوم.
- اترك مساحة حول الطعام، فهذا يسمح للهواء البارد بالانتشار في جميع أنحاء الثلاجة، مما يضمن بقاء جميع أجزاء الثلاجة باردة.

وظائف الجهاز

قبل الاستعمال الأول

1. قم بتنظيف الثلجة بالماء الدافئ والقليل من المنظفات المحايدة، ثم جففها. ملاحظة : لا يمكن مسح الأجزاء الكهربائية للثلجة إلا بقطعة قماش جافة.
2. أدر مفتاح منظم الحرارة إلى الوضع "4"، وقم بتشغيل الثلجة. يبدأ الضاغط والضوء الموجود داخل الثلجة في العمل.
3. أغلق الباب بعد 30 دقيقة، إذا انخفضت درجة الحرارة في حجرة التجميد بشكل واضح، فهذا يدل على أن نظام الثلجة يعمل بشكل جيد. عندما تعمل الثلجة لفترة من الوقت، يقوم جهاز التحكم في درجة الحرارة بضبط درجة الحرارة تلقائيًا.
4. في حالة نجاح الخطوات المذكورة أعلاه، تنتهي عمليات الاختبار. الثلجة تعمل بشكل طبيعي.

1) تعديل درجة الحرارة

يمكن ضبط درجة حرارة الجهاز عن طريق تدوير مقبض منظم الحرارة.

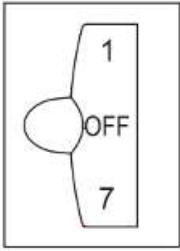

- يمكن ضبط منظم الحرارة بين 1 و7.

- 1 هو الإعداد الأكثر سخونة.

- 7 هو الإعداد الأكثر برودة.

- الإعداد الموصى به هو 4.

- اضبط الزر على وضع إيقاف التشغيل لتعطيل وظيفة التبريد.

- قد تختلف درجة الحرارة الداخلية للجهاز حسب درجة الحرارة المحيطة وكمية العناصر المخزنة وعدد مرات فتح الباب.

- يتم التحكم في درجة الحرارة الداخلية للثلجة بواسطة مقياس الجهد المثبت في حجرة الأطعمة الطازجة. وتختلف درجة حرارتها الداخلية اعتمادًا على عدد مرات فتح الباب ودرجة الحرارة المحيطة ومكان تركيب الثلجة.

التنظيف

- تحقق من الملحقات الداخلية للجهاز وامسح الداخل بقطعة قماش ناعمة.

التشغيل

- أدخل القابس في مقبس كهربائي قوي لتشغيل الضاغط. بعد ساعة، افتح باب الجهاز، إذا انخفضت درجة الحرارة داخل حجرة المجمد بشكل ملحوظ، فهذا يشير إلى أن نظام التبريد يعمل بشكل طبيعي.

تخزين الأطعمة

- بعد تشغيل الجهاز لفترة من الزمن، سيتم التحكم في درجة الحرارة الداخلية تلقائيًا وفقًا لإعدادات المستخدم. بعد أن يبرد الجهاز تمامًا، ضع الأطعمة داخله، وعادة ما يستغرق ذلك من 2 إلى 3 ساعات لتبرد تمامًا. في فصل الصيف، عندما تكون درجة الحرارة مرتفعة، قد يستغرق تبريد الأطعمة أكثر من 4 ساعات (حاول عدم فتح باب الجهاز قدر الإمكان حتى تبرد درجة الحرارة الداخلية).

إذا تم تركيب الجهاز في مكان رطب، تأكد من فحص سلك الأرضية والقاطع التفاضلي. إذا تم إنتاج أصوات اهتزاز بسبب ملامسة الجهاز للجدار أو إذا أصبحت الجدران مظلمة بسبب دوران الهواء حول الضاغط، قم بإبعاد الجهاز عن الجدار. قد يتسبب تركيب الجهاز في حدوث أصوات تشويش أو تداخل في الصورة لأجهزة الهواتف المحمولة، الهواتف الثابتة، أجهزة الراديو أو التلفزيونات القريبة. في هذه الحالة، حاول وضع الجهاز في مكان بعيد قدر الإمكان.



الأبعاد بالمليمتر :

| W | D | H | A | B | C° | E | F |
|-----|-----|------|-----|------|-------|----|-----|
| 595 | 685 | 1700 | 967 | 1226 | 130±5 | 50 | 100 |

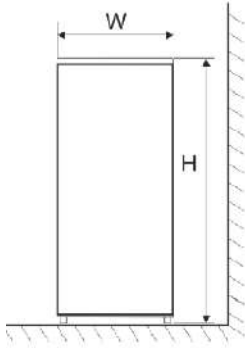

Fig. 1

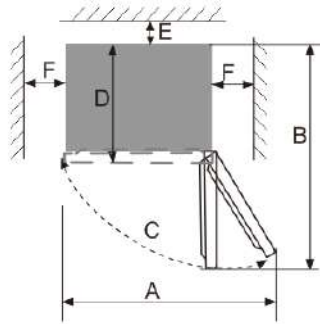

Fig. 2

ملاحظة:

توضح الأشكال 1 و 2 فقط المساحة المطلوبة للمنتج.

أرضية مستوية

- ضع الجهاز على أرضية صلبة ومستوية للحفاظ على استقرارها، وإلا فقد تتسبب في اهتزاز وضجيج. عندما يوضع الجهاز على مواد تغطية الأرضيات مثل السجاد أو حصيرة القش أو البوليفينيل كلوريد، يجب وضع ألواح دعم صلبة تحت الجهاز لمنع أي تغير في اللون بسبب تبديد الحرارة. يجب الحفاظ على تهوية جيدة حول الجهاز أو داخل هيكل مدمج.

قبل الاستخدام

- بعد تركيب الجهاز بشكل صحيح وتنظيفه جيدًا، لا تقم بتشغيلها فورًا. تأكد من توصيل الجهاز بالكهرباء بعد مرور أكثر من ساعة من الراحة لضمان عملها بشكل طبيعي.

التحضير للاستخدام

موقع التركيب

شروط التهوية

يجب أن يكون الموقع الذي تختاره لتركيب الجهاز جيد التهوية وأقل تعرضاً للهواء الساخن. لا تضع الجهاز بالقرب من مصدر حرارة مثل موقد أو غلاية، وتجنب تعرضها المباشر لأشعة الشمس، مما يضمن تحقيق تبريد مثالي مع توفير الطاقة. لا تضع الجهاز في مكان رطب، لتجنب الصدأ أو تسرب الكهرباء. يجب ألا تكون النسبة بين حجم الغرفة التي يتم فيها تركيب الجهاز وكمية المبرد في الجهاز أقل من 8 جم/م³.

ملاحظة:

كمية المبرد المشحونة في الجهاز موضحة على اللوحة التعريفية.

مساحة تبديد الحرارة

أثناء التشغيل، تصدر الجهاز حرارة إلى المحيط. لذلك، يجب ترك مساحة خالية لا تقل عن 30 مم في الأعلى، وأكثر من 100 مم على كل جانب، وما لا يقل عن 50 مم خلف الجهاز .

القفل:

إذا كانت جهازك مزودا بقفل، فاحفظ المفتاح بعيدًا عن متناول الأطفال وبعيدًا عن الجهاز لتجنب حبس الأطفال داخلها. عند التخلص من الجهاز، قم بكسر جميع الأقفال القديمة كإجراء احترازي.

غاز التبريد:

الغاز الخالي من الفريون (R600a) والمواد العازلة للرغوة (Cyclopentane) المستخدمة في الجهاز هي مواد صديقة للبيئة، لا تسبب ضررًا لطبقة الأوزون ولها تأثير ضئيل جدًا على الاحتباس الحراري. يعتبر R600a مادة قابلة للاشتعال ومغلقة في نظام التبريد، ولا يتسرب أثناء الاستخدام العادي. ومع ذلك، في حالة حدوث تسرب للمبرد نتيجة تلف دائرة التبريد، تأكد من إبعاد الجهاز عن اللهب المكشوف وفتح النوافذ للتهوية بأسرع وقت ممكن.

مكونات الجهاز

1- جهاز تنظيم الحرارة

2- أدراج الثلجة من الزجاج

3- غطاء وعاء الخضار

4- وعاء الخضار

5- أرجل قابلة للتعديل

6- حامل القنينات

*نظرًا للتطور التكنولوجي؛ قد لا تتطابق أوصاف المنتج في هذا الدليل بشكل كامل مع جهازك. التفاصيل المقدمة تتوافق مع الجهاز المعني.

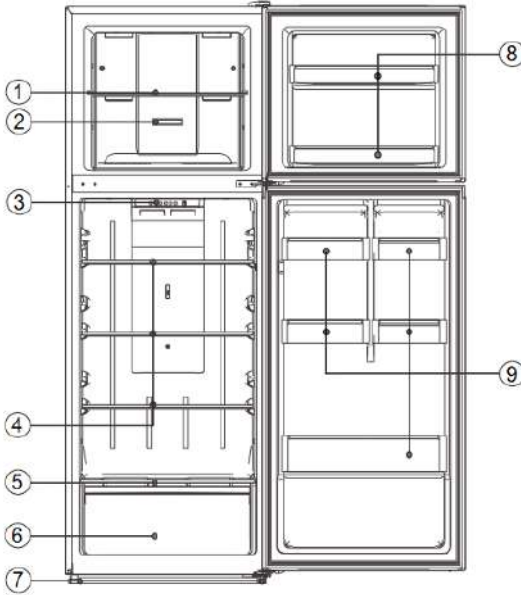

الفئة المناخية

- يتم توفير معلومات الفئة المناخية للجهاز على اللوحة التعريفية. تشير هذه المعلومات إلى درجة حرارة الغرفة التي يعمل فيها الجهاز بشكل أمثل.

| الفئة المناخية | درجة الحرارة المحيطة المسموح بها |
|----------------|----------------------------------|
| SN | 10°C à +32°C+ |
| N | 16°C à +32°C+ |
| ST | 16°C à +38°C+ |
| T | 16°C à +43°C+ |

ملاحظة: نظرًا لحدود نطاق درجة الحرارة المحيطة للفئات المناخية التي صُمم الجهاز من أجلها، وحقيقة أن درجات الحرارة الداخلية يمكن أن تتأثر بعوامل مثل موقع الجهاز ودرجة الحرارة المحيطة وعدد مرات فتح الأبواب، فقد يلزم تعديل إعداد أي جهاز للتحكم في درجة الحرارة لمراعاة هذه العوامل، إذا لزم الأمر.

ملاحظة:

عند تشغيل الجهاز في بيئة غير البيئة المحددة للفئة المناخية (أي خارج نطاق درجة الحرارة المحيطة المعينة)، قد لا يتمكن الجهاز من الحفاظ على درجات الحرارة المطلوبة



داخل الحجرات.

- إذا تم ترك الجهاز فارغًا لفترة طويلة، قم بإيقاف تشغيله، وقم بإذابة الثلج منه، وتنظيفه، وتجفيفه، واترك الباب مفتوحًا لمنع تكوّن العفن داخل الجهاز.

التوصيل الكهربائي

تحذير

- يجب تأريض هذا الجهاز بشكل صحيح لضمان سلامتك. يحتوي سلك الطاقة لهذا الجهاز على قابس بثلاث رؤوس يتم إدخاله في المقابس الجدارية القياسية ذات الثلاث الرؤوس لتقليل خطر الصعق الكهربائي.
- لا تقم بقطع أو إزالة الرأس الثالثة الخاصة بالأرضية من سلك الطاقة بأي حال من الأحوال.
- يتطلب هذا الجهاز مقبس كهربائي قياسي بقوة 220-240 فولت بتردد 50 هرتز مع تأريض بثلاثة رؤوس .
- هذا الجهاز غير مصمم للاستخدام مع وحدة طاقة غير منقطة (UPS).
- يجب تأمين السلك خلف الجهاز وعدم تركه مكشوفًا أو متدليًا لتجنب أي إصابة عرضية.
- لا تقم أبدًا بفصل الجهاز عن الكهرباء عن طريق سحب سلك الطاقة. أمسك القابس دائمًا بإحكام واسحبه مباشرة من المقبس.
- لا تستخدم سلك تمديد مع هذا الجهاز. إذا كان سلك الطاقة قصيرًا جدًا، قم بتركيب مقبس قريب من الجهاز بواسطة كهربائي مؤهل أو فني خدمة.
- يمكن أن تؤثر استخدامات سلك التمديد سلبيًا على أداء الوحدة.
- قد يؤدي سوء استخدام القابس المؤرض إلى خطر الصعق الكهربائي. إذا كان سلك الطاقة تالفًا، استبدله في مركز خدمة معتمد.

تحذير: لا تقم بإتلاف دائرة التبريد.

تحذير: لا تستخدم الأجهزة الكهربائية داخل حجرات تخزين الأطعمة بالجهاز، إلا إذا كانت من النوع الموصى به من قبل الشركة المصنعة.

تحذير: قد لا تعمل أجهزة التبريد (خاصة ثلاجات المجمدات من النوع I) بشكل متناسق (قد يحدث ذوبان في المحتويات أو ارتفاع مفرط في حرارة حجرة الأطعمة المجمدة) عندما توضع لفترة طويلة عند الطرف البارد من نطاق درجات الحرارة المصممة لها أجهزة التبريد.

تحذير: من الضروري، بالنسبة للأبواب أو الأغشية المزودة بأقفال ومفاتيح، أن يتم الاحتفاظ بالمفاتيح بعيداً عن متناول الأطفال وألا تكون بالقرب من الجهاز، لتجنب حبس الأطفال في الداخل.

تحذير: يتطلب المبرد المستخدم في جهازك ومواد العزل إجراءات خاصة للتخلص منها.

تحذير: عند وضع الجهاز، تأكد من أن سلك الطاقة ليس مضغوطاً أو تالفاً.

تحذير: لا تضع مقابس متعددة أو وحدات طاقة متنقلة في الجزء الخلفي من الجهاز.

- يُسمح للأطفال الذين تتراوح أعمارهم بين 3 إلى 8 سنوات بتحميل وتفريغ الجهاز.

- لتجنب تلوث الأطعمة، يرجى اتباع التعليمات التالية:

- قد يؤدي فتح الباب لفترة طويلة إلى زيادة كبيرة في درجة الحرارة داخل حجرات الجهاز.

- قم بتنظيف الأسطح التي تلامس الأطعمة وأنظمة الصرف المتاحة بانتظام.

- قم بتنظيف خزانات المياه إذا لم يتم استخدامها لمدة 48 ساعة؛ و قم بتصريف نظام المياه المتصل بإمدادات المياه إذا لم يتم سحب الماء لمدة 5 أيام.

- قم بتخزين اللحوم والأسماك النيئة في حاويات مناسبة داخل الجهاز، بحيث لا تلامس الأطعمة الأخرى أو تتساقط عليها.

- حجرات التجميد ذات النجمتين مناسبة لتخزين الأطعمة المجمدة مسبقاً، والحفاظ عليها، أو صنع الآيس كريم والمكعبات الجليدية.

- الحجرات ذات النجمة الواحدة أو النجمتين أو الثلاث نجوم غير مناسبة لتجميد الأطعمة الطازجة.

- إذا كان كابل الطاقة تالفاً، فيجب استبداله من قبل الشركة المصنعة أو وكيل الخدمة أو الأشخاص المؤهلين لتجنب أي خطر.
- هذا الجهاز غير مخصص للاستخدام من قبل الأشخاص (بما في ذلك الأطفال) الذين يعانون من قصور جسدي أو حسي أو عقلي، أو الذين يفتقرون إلى الخبرة والمعرفة، إلا إذا تم الإشراف عليهم أو تعليمهم كيفية استخدام الجهاز من قبل شخص مسؤول عن سلامتهم.
- هذا الجهاز مخصص للاستخدام في الاستخدامات المنزلية وما شابهها مثل:
 - مناطق مطبخ الموظفين في المتاجر والمكاتب وبيئات العمل الأخرى;
 - بيوت المزارع والنزلاء في الفنادق والموتيلات والبيئات السكنية الأخرى;
 - بيئات المبيت والإفطار.
 - المطاعم والبيئات المماثلة غير التجارية.
- حافظ على فتحات التهوية الخاصة بالجهاز أو الهيكل المدمج مفتوحة.
- لا تستخدم الأجهزة الميكانيكية أو أي وسيلة أخرى لتسريع عملية إذابة الثلج، باستثناء تلك التي توصي بها الشركة المصنعة.
- لا تقم بإتلاف دائرة التبريد.
- لا تستخدم الأجهزة الكهربائية داخل حجرات تخزين الأطعمة بالجهاز، إلا إذا كانت من النوع الموصى به من قبل الشركة المصنعة.
- لا تخزن المواد المتفجرة مثل البخاخات مع مادة قابلة للاشتعال داخل هذا الجهاز.
- هذا الجهاز غير مخصص للاستخدام من قبل الأشخاص (بما في ذلك الأطفال) الذين يعانون من قصور جسدي أو حسي أو عقلي، أو الذين يفتقرون إلى الخبرة والمعرفة، إلا إذا تم الإشراف عليهم أو تعليمهم كيفية استخدام الجهاز من قبل شخص مسؤول عن سلامتهم. يجب مراقبة الأطفال للتأكد من أنهم لا يلعبون بالجهاز.
- تحذير:** حافظ على فتحات التهوية الخاصة بالجهاز مفتوحة.
- تحذير:** لا تستخدم الأجهزة الميكانيكية أو أي وسيلة أخرى لتسريع عملية إذابة الثلج، باستثناء تلك التي توصي بها الشركة المصنعة.

تحذير!



إنه من الخطر على أي شخص غير الموظفين المصرح لهم القيام بإصلاحات أو تدخلات تتطلب إزالة الأغطية. لتجنب خطر الصعق الكهربائي، لا تحاول إصلاح الجهاز بنفسك.

تحذير!



خطر نشوب حريق / مواد قابلة للاشتعال.

نصائح السلامة

- لا تستخدم الأجهزة الكهربائية مثل مجفف الشعر أو المدفأة لإذابة الثلج من الجهاز.
- قد تتسرب الحاويات التي تحتوي على غازات أو سوائل قابلة للاشتعال عند درجات حرارة منخفضة.
- لا تقم بتخزين الحاويات التي تحتوي على مواد قابلة للاشتعال، مثل البخاخات أو عبوات إعادة تعبئة طفايات الحريق، وما إلى ذلك، داخل الجهاز.
- لا تضع المشروبات الغازية أو الفوارة في حجرة التجميد. يمكن أن تتسبب الثلجات في "حروق باردة" إذا تم تناولها مباشرة من الجهاز.
- لا تقم بإخراج الأشياء من حجرة الجهاز إذا كانت يديك رطبة/مبللة، حيث يمكن أن يتسبب ذلك في تآكل الجلد أو "حروق باردة". لا ينبغي وضع الزجاجات والعلب في حجرة التجميد، لأنها قد تنفجر عند تجمد محتوياتها.
- التزم بأوقات التخزين الموصى بها من قبل الشركة المصنعة. يرجى الرجوع إلى التعليمات ذات الصلة.
- لا تترك الأطفال يلعبون بالجهاز.
- الجهاز ثقيل. يجب اتخاذ الاحتياطات عند تحريكه. إن محاولة تعديل المواصفات أو تعديل هذا المنتج بأي طريقة تعتبر خطيرة.
- لا تقم بتخزين الغازات أو السوائل القابلة للاشتعال داخل الجهاز.

المحتويات

| | |
|---------|--------------------------|
| 2..... | نصائح السلامة |
| 5..... | التوصيل الكهربائي |
| 6..... | الفئة المناخية |
| 7..... | مكونات الجهاز |
| 8..... | التحضير للاستخدام |
| 11..... | وظائف الجهاز |
| 12..... | استخدام الجهاز |
| 17..... | توفير الطاقة |
| 18..... | الصيانة والتنظيف |
| 20..... | استكشاف الأعطال وإصلاحها |
| 21..... | التخلص من المنتج |

daiko

دليل الإستعمال FTD-1863K

قبل استخدام هذا الجهاز الكهربائي، اقرأ بعناية التعليمات أدناه، و حافظ على دليل المستخدم للإستعمال في المستقبل. اتبع هذه التعليمات، سيؤيد من عمر الجهاز لفترة أطول. احتفظ بهذا الدليل بعناية.



daikomarc

اكتشفوا عالم دايكو